

Catalogue 2024

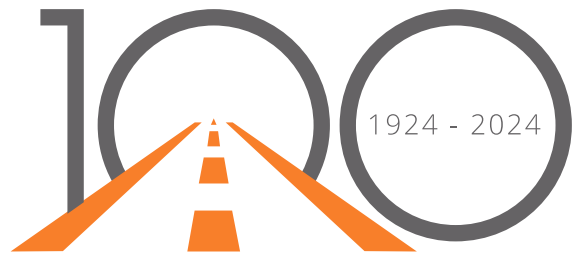

Pour une mobilité sûre, durable et efficace

GEVEKO MARKINGS



YEARS OF PASSION



Depuis notre création en 1924 en Suède, nous avons ajouté de nombreux chapitres à l'histoire de Geveko Markings. En effet, depuis nos débuts à Göteborg, jusqu'à aujourd'hui, nous sommes devenus une marque leader dans le domaine des marquages extérieurs horizontaux, avec un siècle d'expertise et de passion à notre actif.

geveko-markings.fr

Une vision plus large

Chez Geveko Markings, nous avons une vision globale de la situation : un marquage routier augmente la sécurité, guide, inspire et protège des millions de personnes chaque jour. C'est pourquoi nous considérons les marquages routiers comme des sauveurs de vie.

Une part très importante de notre raison d'être est d'accroître la sécurité routière dans les endroits où nos produits peuvent faire une réelle différence.

Nos marquages routiers permettent de contrôler et de séparer le trafic et de créer des zones de sécurité pour les usagers de la route non protégés tels que les piétons, les cyclistes, les enfants en bas âge et les personnes en fauteuil roulant. Nos bandes d'éveil à la vigilance alertent les personnes malvoyantes pour qu'elles fassent preuve de prudence, ce qui

accroît leur indépendance et leur qualité de vie. Enfin, nos produits permettent de fluidifier le trafic, ce qui est un élément très important dans un monde en perpétuel mouvement, tout en s'efforçant de minimiser l'impact environnemental sur la planète.

UN AVENIR DURABLE

Pour permettre un avenir avec une mobilité plus sûre, plus durable et plus efficace, il est essentiel que nous adoptions une approche globale. Tant en ce qui concerne nos activités que nos actions et l'impact que nous laissons derrière nous. Notre approche doit soutenir la croissance ainsi que l'amélioration de l'impact environnemental, de l'impact social et de la gouvernance.

Ce n'est qu'avec une approche globale prenant en compte tous ces aspects que nous pourrions garantir le développement durable de nos activités et continuer à «Marquer l'avenir avec vous».



Produits fabriqués à partir de matériaux renouvelables

40%

RESPECTER NOTRE AVENIR

Nos produits fabriqués à partir de matériaux renouvelables incarnent l'essence de l'innovation responsable. Ils contribuent au respect de l'environnement en limitant l'épuisement des ressources naturelles, en réduisant les déchets et en minimisant l'empreinte carbone.



Réseaux de distribution locaux pour réduire l'empreinte écologique

80%

UNE DISTRIBUTION FIABLE

La gestion efficace et l'adaptation aux défis environnementaux et technologiques actuels sont essentielles pour garantir un avenir durable et prospère.



Produits fabriqués selon la norme ISO 14001

70%

ENVIRONNEMENT ISO 14001

Pour un grand nombre de sites comme la Suède, le Danemark, la Norvège, le Royaume-uni*, nous avons en place des objectifs environnementaux spécifiques et mesurables pour réduire notre empreinte écologique.



Le futur
commence
aujourd'hui

Sommaire

Marquage Réglementaire.....	13	■
Zone de Trafic et Parking.....	53	■
Revêtement Décoratif.....	87	■
Accessibilité & Sécurité.....	115	■
Entretien & Réparation de Chaussées.....	145	■
Sports & Evénements.....	151	■
Sols industriels.....	155	■
Machines & matériels.....	165	■
Formation Forquali.....	177	■



“

En encourageant l'excellence au sein de Geveko Markings, nous resterons une marque leader dans le domaine des marquages horizontaux.

”

À propos de nous...

Nous fabriquons et distribuons une gamme complète de produits pour la signalisation horizontale et toutes les applications décoratives au sol.

Nos produits appliqués ont pour but de renforcer la sécurité des usagers mais aussi de les guider vers leur destination. Ils transforment les surfaces en environnements esthétiques, colorés et ludiques. En nous appuyant sur notre expérience et notre connaissance approfondie de l'industrie du marquage routier, notre mission est de fabriquer des produits de haute qualité qui guident et protègent les personnes dans le monde entier.

Chez Geveko Markings, nous sommes des spécialistes. Nous sommes fiers de ce que nous faisons. Nous œuvrons chaque jour pour contribuer à améliorer la fluidité des déplacements à une époque où les infrastructures sont soumises à une pression immense. Nous sommes convaincus que nos

produits innovants, nos solutions et notre expertise peuvent faire une énorme différence en termes de facilitation des déplacements dans un monde où la population ne cesse d'augmenter.

ANNIVERSAIRE DES 100 ANS

Lorsque Gunnar Bergendahl a créé l'entreprise, il n'avait qu'un seul objectif en tête : fournir à ses clients les matériaux les plus durables au monde. Ce fut le début des marquages Geveko que vous connaissez aujourd'hui. Au début, l'entreprise de Bergendahl était principalement un fabricant d'asphalte, mais nous avons mis ensuite l'accent sur la fabrication de matériaux destinés au marquage routier. Beaucoup d'autres choses ont changé depuis, mais les valeurs sur lesquelles repose notre entreprise restent les mêmes. Même après 100 ans, la passion pour ce que nous faisons nous anime toujours dans notre travail quotidien et dans notre aspiration à créer les meilleures solutions de marquage routier avec nos partenaires et nos clients.



Travailler ensemble c'est :



AVOIR DE L'AMBITION

Il serait réducteur de penser que les produits de marquage que nous fabriquons sont de simples lignes appliquées sur un support. En effet, il s'agit du fruit d'un travail en amont réalisé par une équipe de collaborateurs dont l'expérience, les connaissances spécialisées et la passion sont la garantie d'une qualité élevée.



PENSER INTELLIGEMMENT

Bien que nous soyons enracinés dans notre histoire, nous allons toujours de l'avant. Chez Geveko Markings, nous nous efforçons de repousser les limites du possible en développant un marquage routier de haute qualité qui définit les infrastructures de demain. Nous améliorons sans cesse nos produits et nos processus afin d'avoir toujours une longueur d'avance.



FAIRE PREUVE D'ENGAGEMENT

Nous croyons qu'il faut entretenir des relations loyales sur le long terme avec nos clients. En effet, cela représente l'une des pierres angulaires de notre activité. Par conséquent, la satisfaction de nos clients est toujours notre priorité absolue et tout ce que nous faisons est fait dans le but de leur apporter une plus grande valeur ajoutée.



ÊTRE FIABLE

Nous pensons qu'une communication ouverte, honnête et directe ouvre la voie à l'excellence. C'est pourquoi nous appliquons une stratégie simple, mais puissante. Nous faisons ce que nous disons ! C'est aussi simple que cela. Nous voulons être une entreprise sur laquelle vous pouvez compter, aussi bien en tant que client qu'en tant qu'employé. C'est pourquoi nous agissons avec engagement et de manière responsable dans tous les aspects de notre activité.

Environnement & développement durable

Être leader en matière de développement durable dans l'industrie du marquage routier

Depuis la création de notre entreprise en 1924 en Suède, nous avons participé à la formation et au développement des infrastructures de mobilité. D'abord en Scandinavie, puis au niveau européen, et au cours des dernières décennies, de plus en plus à l'échelle mondiale. Alors que les niveaux d'urbanisation augmentent à travers le monde, Geveko Markings développe des solutions en signalisation horizontale ayant pour objectif d'améliorer les déplacements et de favoriser les moyens de transport plus respectueux de l'environnement et plus sains comme les vélos, les piétons et les scooters électriques.

Toujours en recherche de technologies plus respectueuses de l'environnement, nous agissons en certifiant chaque année des peintures moins polluantes. Ainsi nous sommes certifiés « NF environnement » sur plusieurs de nos produits phares.

Nous modifions également nos anciennes formules existantes dès qu'une matière première est suspectée cancérigène, repro-toxique, ou toxique pour les organismes aquatiques, ... Ainsi plus aucune matière toxique n'est utilisée sur notre site d'Angers depuis de nombreuses années.

Engagés dans une démarche plus respectueuse de l'environnement, nous agissons en réduisant notre impact environnemental tant au sein de nos usines dans nos procédés de fabrication que dans l'élaboration des produits et de leur emballage.

Pleinement conscient de sa responsabilité d'industriel, Geveko Markings met tout en œuvre pour réussir sa croissance de façon responsable et cohérente avec ses engagements pour un monde plus durable.

- Limitation des déchets du site

Plus des 2/3 de nos déchets sont retraités ou valorisés. Cette année encore, la quantité de déchets produite par le site est en diminution.

- Développement de produits

En 5 ans, la production de produits à l'eau a augmenté de 75%. Les produits sans solvant (thermocollé et enduit à chaud) ont également plus que doublé pendant cette même période et concentrent l'essentiel de nos efforts de certification.

- Développement d'emballage recyclable

Une sachette plastique EcoPack™ pesant à peine 50g est placée à l'intérieur du seau métallique. Ainsi cette double peau permet de recycler les 1.3kg de métal du seau soit un gain sur la masse recyclable de l'emballage de plus de 95% !



Des actes
plus que des
mots.

Certifié ISO14001 pour un grand nombre de sites Suède, Danemark, Norvège, Royaume-uni*.

ISO 14001 caractérise une organisation qui utilise un système de management prenant en considération l'environnement. Ainsi, une société certifiée ISO14001 répond à une série d'exigences sur la gestion des responsabilités environnementales tant en termes d'amélioration de la performance que

du respect des obligations de conformité et la réalisation d'objectifs. C'est par la gestion systématique de ses responsabilités selon les critères environnementaux que Geveko Markings contribue au développement durable sur son secteur.

À l'international

Nous livrons tous nos produits à travers le monde entier

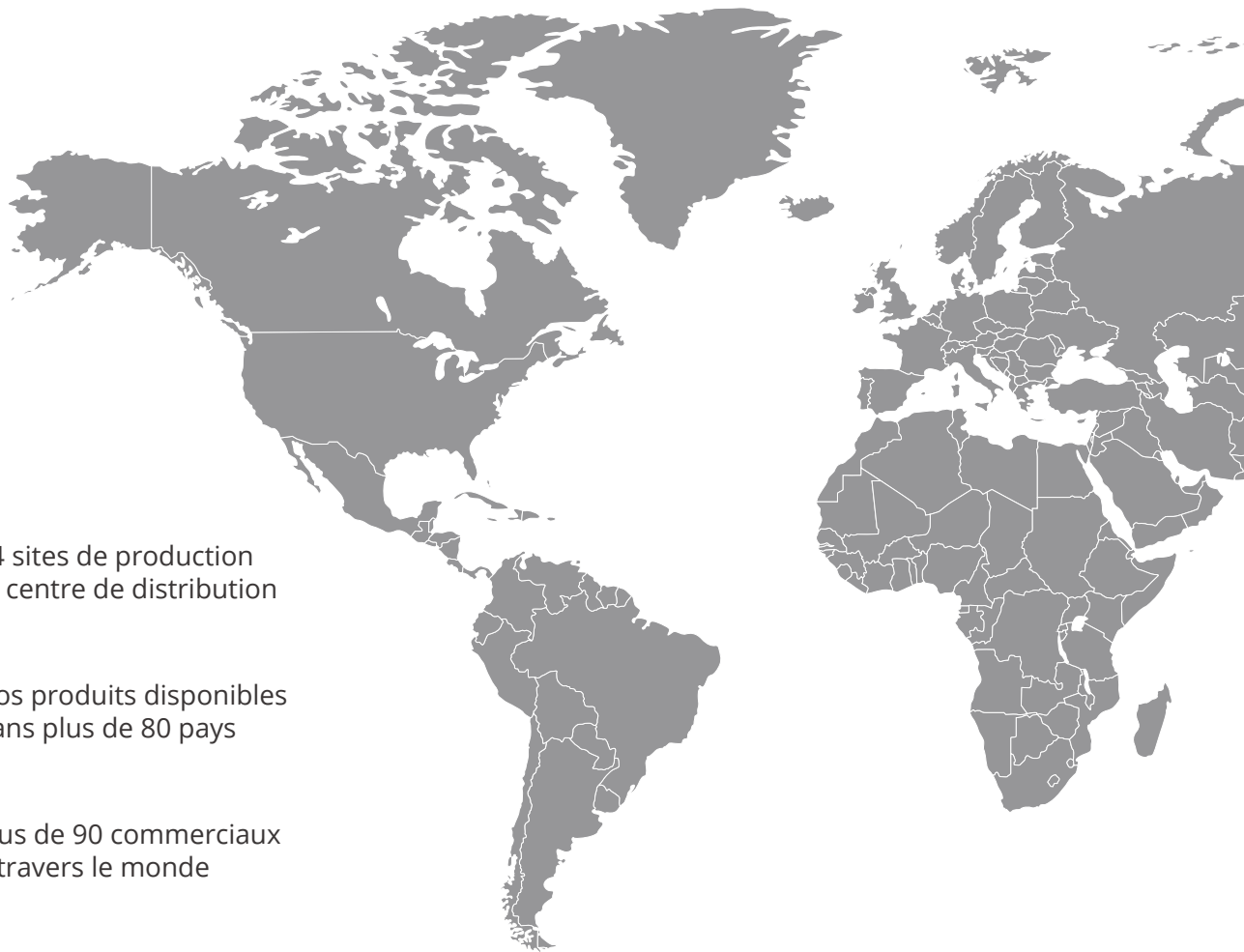

14 sites de production et centre de distribution



Nos produits disponibles dans plus de 80 pays



Plus de 90 commerciaux à travers le monde

Avec un total de 14 sites de production et centres de distribution dans le monde, Geveko Markings est la définition d'une entreprise véritablement internationale.

Nous continuons d'ajouter notre marque à de nouveaux territoires, et par l'intermédiaire de revendeurs, d'entrepreneurs et d'autorités locales, nos produits sont disponibles dans plus de 80 pays à travers le monde.

Afin de pouvoir répondre aux besoins de nos clients à l'échelle mondiale, nous offrons un haut niveau de capacité et de flexibilité de livraison. En plus de notre efficacité interne, de la recherche continue et du développement de produits, nous nous assurons que nous sommes en mesure de répondre aux demandes de tous les marchés - à tout moment.



L'équipe commerciale

Notre engagement envers nos clients est essentiel. Nous attachons une grande importance à travailler en étroite collaboration avec nos clients, afin de pouvoir offrir un service de grande qualité et nous assurer que nos produits et solutions répondent à leurs attentes. Quelle que soit votre demande, nous espérons que vous laisserez nos spécialistes dévoués vous aider et vous soutenir tout au long du processus.

Dès le conseil initial et tout au long du processus de vente, notre équipe d'experts est prête à prendre vos commandes et à répondre à toutes vos questions. Nous sommes fiers d'être une organisation proactive et soucieuse de proposer un service de qualité, simple et efficace pour nos clients.

Service technique

Qu'il s'agisse d'un support technique pour augmenter l'efficacité des applications, d'une formation professionnelle sur les produits ou d'un service après-vente, nos techniciens sur site sont à votre disposition pour répondre à toutes vos questions techniques.

En tant qu'entreprise opérant à l'échelle mondiale, nous sommes conscients des différentes conditions climatiques, besoins et réglementations dans différentes régions du monde. Nos produits sont adaptés pour répondre à ces exigences spécifiques. De par notre présence locale, nous restons en mesure de desservir tous les marchés au plus haut niveau et de cette façon nos produits continueront d'avoir un impact sur la sécurité routière.

Les fiches de données de sécurité et les fiches techniques des produits sont disponibles sur demande auprès de notre service technique et sur notre site internet : www.geveko-markings.fr

GEVEKO MARKINGS FRANCE

Bienvenue sur le site d'Angers (49)

GEVEKO MARKINGS SAS est une entreprise leader dans le domaine du marquage routier. Forte de son engagement envers l'excellence, Geveko Markings France s'impose comme un acteur incontournable, offrant des solutions de pointe pour assurer la sécurité et l'efficacité des aménagements routiers.



Infrastructure de pointe

Notre site de production s'étend sur une superficie de 11 000 m², comprenant également 2 000 m² dédiés au stockage et une zone spécifique pour les produits finis. Nos bureaux, totalisant 600 m², servent de centre névralgique pour nos activités administratives, commerciales et de formations.



Gamme étendue de produits

Avec une gamme étendue de 3000 références de produits, nous répondons aux besoins diversifiés de nos clients. Que ce soit des solutions de marquage routier innovantes, des revêtements spéciaux, notre catalogue témoigne de notre engagement envers la qualité et la variété de l'offre.



Équipe professionnelle

Au cœur de notre succès se trouve une équipe de 80 professionnels dévoués qui travaillent quotidiennement pour atteindre l'excellence dans tout ce que nous entreprenons. Leurs compétences variées et leur engagement font de Geveko Markings France une entreprise dynamique et proactive.



Capacité de production

Geveko Markings France se distingue également par sa capacité de production considérable, atteignant jusqu'à 34 000 tonnes par an. Cette capacité exceptionnelle nous permet de répondre de manière efficace et rapide à la demande croissante du marché, tout en maintenant des standards élevés de qualité.

En résumé, Geveko Markings France se positionne en tant que partenaire privilégié pour les solutions de marquage routier. Après 100 ans, de développement constant, nous sommes fiers de notre héritage où la sécurité et l'efficacité sont au cœur de notre engagement.

MARQUAGE RÉGLEMENTAIRE

Le respect des réglementations en vigueur sur chaque route.

Nos peintures et résines sont adaptées à tous les travaux de signalisation au sol, que ce soit pour la création ou pour l'entretien de marquages : lignes, flèches directionnelles, passages piétons. Leur facilité d'utilisation et leur application permettent d'obtenir un rendement important.

Elles subissent des tests en conditions réelles sur le site de certification RN2 pendant une ou deux années afin d'être certifiées NF2 par l'ASCQUER, organisme officiel mandaté par l'AFNOR qui délivre la certification, gage de qualité, sécurité et longévité.

SOMMAIRE

	BANDES PRÉFABRIQUÉES THERMOCOLLÉES		ENDUITS À FROID		
	PREMARK™		MMARoute™ p.35		
	Lignes p.22			PEINTURES SOLVANTÉES	
	Flèches p.22			3SRoute™ p.42	
	Voie cyclable p.23				PEINTURES PHASE AQUEUSE
	Aire de stationnement p.23				AquaRoute™ p.46
Zone de circulation apaisée p.24	PRODUITS COMPLÉMENTAIRES				
Chiffres et lettres p.25	Produits de saupoudrage p.49				
Marquage jaune p.25	Primaires p.50				
	T SIGN™ p.26	Produit de prémarquage p.52			
		Diluants p.52			
	BARRETTES PRÉFABRIQUÉES	Durcisseurs p.52			
	Ribline™ p.28				
	SOLUTIONS ADHÉSIVES				
	3M p.29				
	ENDUITS À CHAUD				
	ViaTherm™ p.30				
	ThermLite™ p.34				



Notre service technique sur le site de certification (RN2)

LA SIGNALISATION HORIZONTALE ET LES DIFFÉRENTES NORMES NF



Tous les produits de marquage sont évalués au plus juste grâce à un test en conditions réelles sur le site de certification (RN2) ouvert à la circulation. Les produits vont alors subir les conditions climatiques changeantes et la circulation sur une ou deux années.



Tous les produits ou services sur lesquels la norme est apposée présentent un faible impact sur l'environnement et une qualité d'usage satisfaisante par rapport à d'autres produits ou services analogues présents sur le marché.

COMMENT DÉCRYPTER UN NUMÉRO DE CERTIFICATION ÉTIQUETÉ SUR NOS PRODUITS ?

La certification est un SYSTÈME connexe entre le produit appliqué, l'implantation et le respect des performances.



N° de certification produit classique

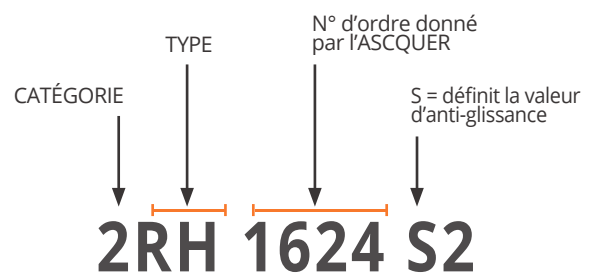

CATÉGORIE

- Catégorie 1 :** concerne les produits de marquage appliqués avec une machine automotrice ou poussée, y compris tout type de sabot.
- Catégorie 2 :** concerne les produits de marquage (hors Ps/Pe/Pr) appliqués avec un outil manuel, hormis tout type de sabot.
- Catégorie 3 :** concerne les produits appliqués en plusieurs applications (manuelles ou automotrices).

DAS Dispositif d'Alerte Sonore

L'arrêté du 12 mars 2012, publié au Journal officiel du 23 mars 2012, portant sur l'équipement des autoroutes de dispositifs d'alerte sonore en rive de chaussée, est exécutoire à partir du 01 juillet 2012. Les routes sujettes à l'arrêté doivent être équipées 10 ans au plus tard après la publication de l'arrêté, soit en 2022 au plus tard.

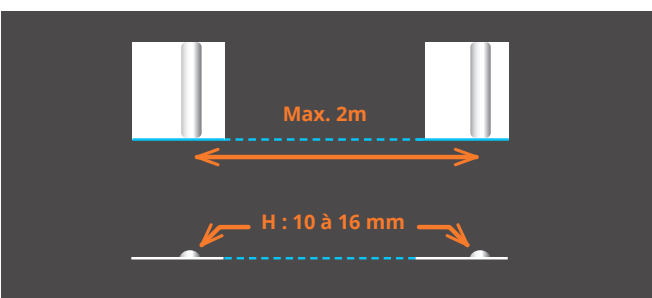

TYPE

- Type RH :** Rétro réfléchissants, blancs ou jaunes pour chaussée hydrocarbonée.
 - Type H :** Non rétro réfléchissants, blancs ou jaunes pour chaussée hydrocarbonée.
 - Type C :** Pour les chaussées en béton ou ciment.
- TEMPORAIRE :**
- Type T :** concerne les produits pour marquage temporaire.
 - Type TE :** concerne les produits pour marquage temporaire enlevables sans l'aide d'un procédé d'effaçage additionnel (qu'il soit mécanique, thermique, chimique, etc...).
- VNTP :** visible de nuit par temps de pluie
- Type RHP :** Le produit est certifié pour une application VNTP.
 - a :** le produit n'est pas structuré.
 - b :** le produit est structuré.



ADAS, LANE ASSIST, ET L'AVENIR DU MARQUAGE

LE MARQUAGE ROUTIER ET LES SYSTÈMES D'AIDE À LA CONDUITE



Retrouvez nos produits favorisant une bonne lisibilité du marquage routier à destination des systèmes ADAS tout au long de ce catalogue grâce à ce pictogramme.



Avec le développement des voitures de plus en plus automatisées, les "systèmes avancés d'aide à la conduite" — ou en abrégé ADAS — jouent un rôle central dans le parc automobile. Un exemple connu est l'Active Lane Assist, désormais obligatoire sur les véhicules neufs, qui aide au maintien de la trajectoire lorsqu'on quitte involontairement la chaussée. Pour que les ADAS et les véhicules autonomes fonc-

tionnent comme prévu, ils ont besoin de marquage routiers appropriés pour les guider dans la circulation et sur tout type de route. Nos produits et solutions sont, dans ce domaine, parmi les plus innovants et les plus performants du marché. Par conséquent, nous avons un rôle important à jouer dans le développement des ADAS et des véhicules autonomes dotés d'avantages très prometteurs.

Les 5 facteurs qui augmentent la lisibilité du marquage

Déjà essentiels pour un conducteur humain, des facteurs comme la visibilité de nuit et le contraste **deviennent cruciaux pour les voitures équipées de ces systèmes**, car les radars et les lidars ont

besoin de marquages lisibles pour bien fonctionner. Vous trouverez ci-contre, 5 facteurs qui permettent d'obtenir une qualité de marquage adaptée aux systèmes d'aide à la conduite.

Le marquage VNTP

Des marquages routiers qui augmentent la visibilité dans des conditions humides et pluvieuses, profitent aux conducteurs humains ainsi qu'aux voitures équipées d'ADAS.

Rétro réflexion

La visibilité peut être augmentée par une rétro réflexion plus importante (de nuit). La largeur des lignes joue également un rôle.

Marquage contrasté

Les bords noirs (sur les marquages longitudinaux et transversaux) contribuent à augmenter le contraste entre la surface de la route et le matériau de marquage. Ce contraste rend les marquages plus visibles et détectables par les ADAS et les conducteurs.

L'entretien

Avec le temps, les marquages s'usent et peuvent même disparaître complètement. Il est donc très important de procéder à un entretien continu. Si les marquages ne sont pas visibles par l'œil humain, ils ne le seront pas non plus par les systèmes automatisés.

Le masquage temporaire

Le masquage temporaire est une opération qui consiste à appliquer un produit de couleur, de luminance et de brillance spéculaire similaires à la surface de la chaussée, sur un marquage existant.

QUELLES SONT LES PERFORMANCES ÉVALUÉES AU COURS DES PROCÉDURES DE CERTIFICATION ?

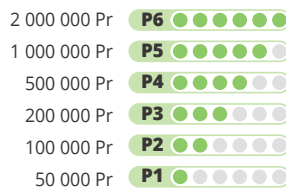

LA DURABILITÉ (Pr)

Exprimée en nombre de passages de roues sur le marquage. L'échelle de durabilité peut varier de 50 000 à 2 millions de passages de roues.

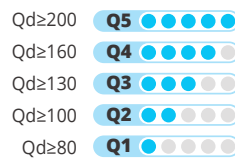

LA VISIBILITÉ DE JOUR (Qd)

Exprimée par le coefficient de luminance sous éclairage diffus ou Qd.

Produits jaunes ≥ 80 mcd/m²/lx

Produits blancs rétro réfléchissants ≥ 100 mcd/m²/lx

Produits blancs non rétro réfléchissants ≥ 130 mcd/m²/lx

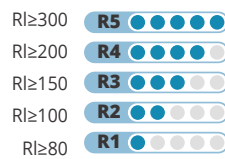

LA VISIBILITÉ DE NUIT (RI)

Caractérisée par le niveau de rétro réflexion.

La valeur minimale pour les produits permanents est fixée à 150 mcd/m²/lx sur l'ensemble du réseau. La

valeur minimale pour les produits temporaires est fixée à 200 mcd/m²/lx sur l'ensemble du réseau.

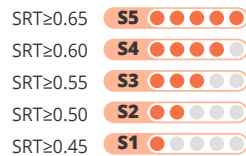

L'ADHÉRENCE (SRT)

Exprimée par le coefficient d'anti-glissement ou SRT.

La valeur minimale est fixée à 0.45 pour l'ensemble des routes.



LA DURABILITÉ TEMPORAIRE (T)

Exprimée en nombre de passages de roues sur le marquage.

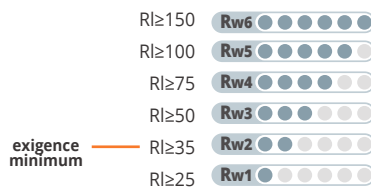

LA VISIBILITÉ DE NUIT PAR TEMPS DE PLUIE (Rw ou Rr)

Caractérisée par le niveau de rétro réflexion.

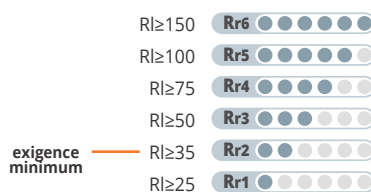



PREMARK™, la gamme des produits préfabriqués thermocollés certifiés

PREMARK™ est un produit de marquage routier préfabriqué, prêt à l'emploi, dont la mise en œuvre est possible toute l'année.

Spécialement destiné aux marquages spéciaux (flèches, logos, lettrages...) ou aux petits linéaires (passages piétons, cédez-le-passage, lignes zigzag BUS...).

Caractéristiques

- Haute durabilité / longue durée de vie
- Application simple et rapide
- Solution rentable
- Applicable toute l'année
- Nombreux designs possibles



Jetpack™ 600

Lance thermique aérogaz à allumage automatique par piezo

Destiné à l'application des produits PREMARK™

Les performances RL et SRT sont obtenus grâce à la flamme du JETPACK™ (flamme bleue) qui permet d'oxyder la surface du PREMARK™. Cette oxydation forme une peau en surface empêchant les billes et les charges de «couler» au cœur du produit.

Première passe : L'oxydation

Faire une première passe rapide à environ 3-5 cm de la surface de PREMARK™. C'est la flamme bleue qui crée cette oxydation.

Deuxième passe : L'application

Attendez quelques secondes avant de réaliser la deuxième passe pour porter PREMARK™ à ébullition.

Plus d'infos produit p.174

**ÉCONOMISEZ
AU MINIMUM
20% DE GAZ**

Fabriqué dans le cadre de politiques strictes en matière de qualité et d'environnement, PREMARK™ est fabriqué à base de résines naturelles végétales colophanes (résine de pin) et non à base de résines hydrocarbonées. Plus de 70% du liant provient de sources renouvelables.

Outre l'aspect écologique, la résine colophane permet à PREMARK™ une certaine élasticité lorsque les enrobés et autres supports « travaillent » et se déforment.

Aucun métaux lourds, plomb ou chromates n'entrent dans sa composition et aucune fumée ne se dégage lors de la pose.

Les bandes préfabriquées thermocollées PREMARK™ peuvent être aisément découpées et sont spécialement destinées aux marquages spéciaux (flèches, lettrages, ...) et petits linéaires (passages piétons, cédez-le-passage, lignes zigzag BUS...).

Certifié en jaune et en blanc 2H et/ou 2RH (NF Equipements de la route par l'ASCQUER et NF Environnement par l'Afnor), PREMARK™ est régulièrement sélectionné pour des projets de qualité.

Outre ses performances initiales - PREMARK™ est saupoudré en usine et ne nécessite pas de saupoudrage additionnel lors de la mise en œuvre, ni de primaire sur enrobé - ses points forts sont aussi sa durabilité dans le temps et sa facilité de pose, notamment grâce au système breveté d'indicateurs de chauffe qui permettent d'indiquer si le produit a été suffisamment chauffé pour une qualité de pose optimale.



Nos certifications bandes préfabriquées thermocollées

PREMARK™ RS2+



BLANC / SANS SAUPOUDRAGE P6 Q2 R4 S2

- Bande préfabriquée thermocollée 2RH aux performances inégalées à 2 millions de passages de roues (P6).
- Excellentes combinaisons entre durabilité (P6), rétroréflexion (R4) et anti-glissance (S2).
- Préconisée aussi bien pour les marquages urbains que extra-urbains.
- Visibilité de jour (Qd) : Une valeur qui passe de 120 à 130 entre P5 et P6 pour une meilleure blancheur.
- Muni d'indicateur de chauffe pour aider les applicateurs lors de la mise en œuvre (système breveté).
- Sans ajout de saupoudrage.
- A base de résine végétale.
- Certifié NF environnement.

PREMARK™ CiTy S3



BLANC / SANS SAUPOUDRAGE P6 Q3 S3

- Bande préfabriquée thermocollée 2H, 2 millions de passages de roues (P6) aux performances très élevées.
- Idéale pour les marquages urbains (S3).
- Visibilité de jour excellente avec une valeur (Qd) qui passe de 143 à 161 entre P5 et P6 pour une meilleure blancheur.
- Muni d'indicateur de chauffe pour aider les applicateurs lors de la mise en œuvre (système breveté).
- Sans ajout de saupoudrage.
- A base de résine végétale.
- Certifié NF environnement.

PREMARK™ CiTy S5



BLANC P6 Q3 S5

- Bande préfabriquée thermocollée 2H aux performances inégalées à 2 millions de passages de roues (P6).
- Excellentes combinaisons entre durabilité (P6), et anti-glissance (S5).
- Idéale pour les marquages urbains (S3).
- Visibilité de jour (Qd) : Une valeur qui passe de 142 à 171 entre P5 et P6 pour une meilleure blancheur.
- Muni d'indicateur de chauffe pour aider les applicateurs lors de la mise en œuvre (système breveté).
- A base de résine végétale.
- Certifié NF environnement.

PREMARK™ ZZB-R



JAUNE / SANS SAUPOUDRAGE P5 Q1 R3 S1

- Bande préfabriquée thermocollée jaune 2RH jaune certifiée 1 million de passages de roues (P5).
- Recommandée pour les marquages urbains et extra-urbains.
- Idéale pour matérialiser les zones de LIVRAISONS et les arrêts BUS.
- Visibilité de nuit (RI) excellente avec une valeur moyenne sur les 6 mesures réalisées par le Cerema de 223 mcd/lux/m².
- Sans ajout de saupoudrage.
- Fabriquée à base de résine végétale, les pigments jaunes sont organiques.
- Certifié NF environnement.



L'ANALYSE DU CYCLE DE VIE (ACV)

UN OUTIL POUR MESURER L'IMPACT ENVIRONNEMENTAL DES PRODUITS

L'Analyse du Cycle de Vie (ACV) est un outil précieux dans le cadre du développement durable. Présenté sous la forme d'un rapport, l'ACV étudie l'impact sur l'environnement d'un système tout au long de son cycle de vie, de l'extraction des matières premières jusqu'à son utilisation, en passant par les étapes de fabrication et d'approvisionnement (transport). Les conclusions de l'ACV permettent ainsi de dégager des pistes d'écoconception et de favoriser les décisions visant à utiliser des matériaux alternatifs.

Validé par des organismes externes, l'ACV permet aussi de comparer les impacts environnementaux de plusieurs systèmes remplissant la même fonction et de pouvoir opter pour ceux plus respectueux de l'environnement.

L'échange des rapports ACV entre les entreprises et leurs fournisseurs permet de créer une chaîne vertueuse qui facilite d'une part, la fiabilité et

la transparence des données et d'autre part, le développement des produits alternatifs. Geveko Markings travaille actuellement avec cet outil pour vous donner un indicateur environnemental de l'ensemble de ses produits.

Ci-dessous, le résultat de l'analyse portant sur nos 2 produits thermocollés certifiés PREMARK™ RS2+ et PREMARK™ CiTy S3.

Cette ACV couvre les étapes suivantes :

A1 : Approvisionnement en matières premières

A2 : Transport de ces matières

A3 : Fabrication des produits de marquage routier.

Produit	A1	A2	A3	Total
Premark RS2+ White	1,319	0,111	0,047	1,477
Premark CiTy S3 White	1,239	0,083	0,047	1,369

Pour cette étude, l'unité de production déclarée est "la production de 1 m² de matériau de marquage routier".



PREMARK™, la gamme des produits préfabriqués thermocollés certifiés

Téléchargez notre offre PREMARK™ et DecoMark™ (blancs et couleurs) sur geveko-markings.fr/offre-thp2024



Ou flashez ce QR code !

NUANCIER (teintes non contractuelles)

9016	1023	2009	3020	5012
5017	6018	6024	7042	9017

PREMARK ZZB-R* P5Q1R3S1
*Jaune certifié ZZB-R : tarif blanc +30%

Coloris standard autre que produit certifié : tarif catalogue +20%

TÉMOINS DE CHAUFFE

Les témoins de chauffe sont des repères visuels qui disparaissent lorsque la fusion minimale recommandée est atteinte. Celle-ci permet de vous assurer la bonne adhérence au support.

"Témoin de chauffe" : brevet déposé réf. EP 3311976

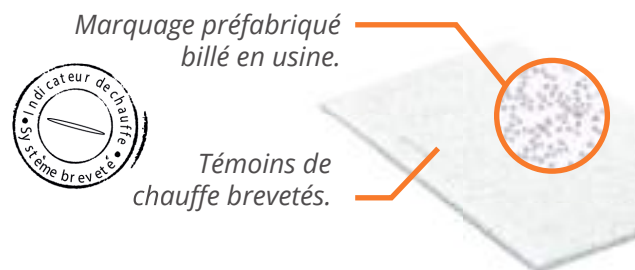

EASY SYSTEM

EasySystem permet de rendre solidaires plusieurs morceaux de PREMARK™ ou de DecoMark™ grâce à une trame de colle compatible au dos du produit. Les éléments ainsi pré-assemblés facilitent le positionnement d'un marquage composé de plusieurs formes et couleurs et permettent une mise en oeuvre beaucoup plus rapide.

Vous trouverez tout au long de notre catalogue, ce pictogramme vous indiquant nos produits disposant du système "EASY"

"EasySystem" : brevet déposé réf. EP 203274

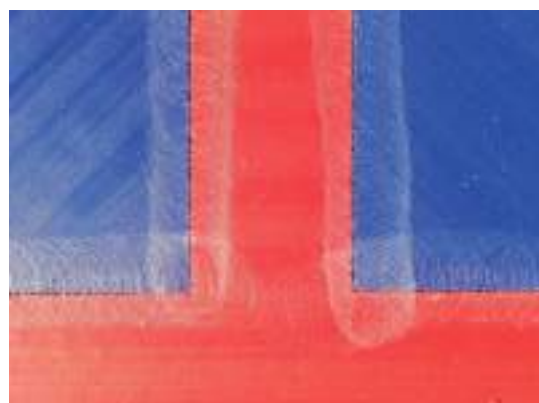

REPÈRES ET NUMÉROTATION DES PIÈCES

Avec les repères de positionnement des produits préfabriqués thermocollés PREMARK™, le positionnement est simple et rapide ! Pour vous aider lors de la mise en oeuvre, les flèches de rabattement PREMARK™ ont des repères de positionnement et les éléments sont numérotés. Vous trouverez tout au long de notre catalogue, ce pictogramme vous indiquant nos produits disposant des repères de positionnement

"Repères et numérotation" : brevet déposé réf. EP 3311976

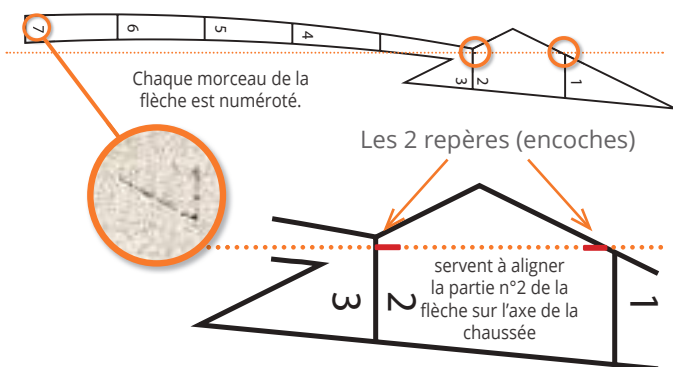

Les lignes

	Désignation	Taille mm	Pièces/pack	Kg/pack	Code RS2+	Code CITY S3	Prix €/unité	Prix €/pack
	Lignes	1000 x 50	60	16,2	1003753	1003754	2,60	156,00
		1000 x 100	30	16,5	1003755	1003756	4,16	124,80
		1000 x 120	25	16,2	1003757	1003758	5,00	125,00
		1000 x 150	20	16,2	1003759	1003760	6,29	125,80
		1000 x 250	10	13,7	1003761	1003762	10,29	102,90
		1000 x 300	10	16,4	1003763	1003764	12,42	124,20
		1000 x 375	5	10,8	1003765	/	15,58	77,90
		1000 x 500	5	13,7	1003766	1003767	20,07	100,35
		500 x 100	60	16,2	1003774	1003775	2,40	144,00
		500 x 120	50	16	1003772	1003773	2,53	126,50
	500 x 300	20	16,2	1003770	1003771	6,52	130,40	
	Module Route étroite "MRE"	445 x 200	54	14,6	1003776	/	5,97	322,38
PREMARK ZZB-R* (P5Q1R3S1)	*Tous les produits sont disponibles en ZZB-R (jaune certifié). Prix : produit blanc +30%							

Les cédez-le-passage

	Cédez-le-passage	500 x 500	10	13,3	1003768	1003769	10,02	100,20
NOUVEAUTÉ 2024 	Triangle de cédez-le-passage	2000 x 1000	1	5,5	1013672	/	39,96	39,96
		6000 x 2000	1	5,5	1013671	/	119,88	119,88

Les flèches

	Désignation	Taille mm	Pièces/pack	Kg/pack	Code RS2+	Code CITY S3	Prix €/unité	Prix €/pack	
	FDR (Flèche de Rabattement à droite)	6000 x 870	2	16,9	1003777	1003778	127,58	255,16	
		1000 x 250	10	7,1	1003803	1003804	22,94	229,40	
	Flèche « tout droit »	1600 x 300	10	11,8	1003801	1003802	33,90	339,00	
		2000 x 350	5	8,6	1003799	1003800	43,07	215,35	
		4000 x 700	2	11,4	1003779	1003780	68,94	137,88	
	Dents de requin ou tête de flèche	1000 x 350	5	5	1003805	1003806	35,88	179,40	
		2000 x 700	2	9,4	1003781	1003782	57,53	115,06	
	Tête de flèche	à droite	1000 x 400	5	4,6	1003815	1003816	39,98	199,90
			2000 x 850	5	16	1003783	1003784	62,30	311,50
		à gauche	1000 x 400	5	4,6	1003817	1003818	39,98	199,90
			2000 x 850	5	16	1003785	1003786	62,30	311,50
	Flèche directionnelle	à droite	1600 x 450	5	6,9	1003811	1003812	37,11	185,55
			2000 x 500	2	4	1003807	1003808	47,96	95,92
			4000 x 1000	2	11	1003787	1003788	75,06	150,12
		à gauche	1600 x 450	5	6,9	1003813	1003814	37,11	185,55
			2000 x 500	2	4	1003809	1003810	47,96	95,92
			4000 x 1000	2	11	1003789	1003790	75,06	150,12

PREMARK ZZB-R* (P5Q1R3S1) Tous les produits sont disponibles en ZZB-R (jaune certifié). Prix : produit blanc +30%
Ce pictogramme vous indique nos produits disposant des repères de positionnement.

Bande préfabriquée thermocollée



Pensez au primaire VIAXI
ou au Thermo Primer (p.50)

Voie cyclable

	Désignation	Taille mm	Pièces/pack	Kg/pack	Code RS2+	Code CITY S3	Prix €/unité	Prix €/pack
	Homme à vélo positif	640 x 400	5	3,8	1003795	1003796	43,64	218,20
		800 x 500	5	5,5	1003793	1003794	45,83	229,15
		1280 x 800	5	12,8	1003791	1003792	57,24	286,20
	Homme à vélo négatif	1380 x 900	2	/	1009699	1010119	63,12	126,24
	Chevron blanc	888 x 760	10	12	1003797	1003798	12,37	123,70
	DUO Homme à vélo blanc positif/négatif	positif 1280 x 800	1	/	1000489	/	89,29	89,29
		négatif 1380 x 900	1	/				

Ce pictogramme vous indique nos produits disposant des repères de positionnement.

Retrouvez tous nos symboles couleurs p.57



Marquage pour aires de stationnement

	Désignation	Taille mm	Pièces/pack	Kg/pack	Code RS2+	Code CITY S3	Prix €/unité	Prix €/pack
	Sigle handicapé	300 x 250	10	2	1003823	1003824	11,53	115,30
		600 x 500	4	2,5	1003821	1003822	22,15	88,60
		1200 x 1000	5	10,5	1003819	1003820	35,54	177,70
	Voiture électrique	300 x 600	5	2,3	1003827	1003828	20,81	104,05
		600 x 1200	5	7,5	1003825	1003826	32,44	162,20
	Famille	600x 500	1	0,8	1009701	/	65,38	65,38
		1000 x 1000	1	3	1003829	/	91,53	91,53
	Trottinette	350 x 450	5	2	1003830	/	17,15	85,75
	Vélo cargo	380 x 840	5	2,3	1005852	/	27,45	137,25
BUS	Mot "BUS"	Ht lettre 1500	1	7	1003831	1003832	98,86	98,86
		Ht lettre 3000	1	19,1	1010766	1010767	169,19	169,19
ARRET MINUTE	ARRET MINUTE	Ht lettre 300	1	2,5	1005849	/	126,30	126,30
MOTOS	MOTOS	Ht lettre 240	1	1,3	1007716	/	50,80	50,80
PAYANT	"PAYANT" positif	Ht lettre 240	5	2,7	1003835	1003836	45,55	227,75
PAYANT	"PAYANT" négatif	1850 x 180	5	8	1003837	1003838	45,55	227,75
PAYANT	"PAYANT" Noir sur fond Blanc	1850 x 180	5	10,8	1009700	/	95,37	476,85
	DUO Mot PAYANT positif/négatif	positif 1850 x 180	5	10,3	1003839	1003840	68,27	341,35
		négatif 1850 x 180	5					

Ce pictogramme vous indique nos produits disposant des repères de positionnement.

Ce pictogramme vous indique nos produits disposant du EASY System.

Marques relatives aux zones de circulation apaisée

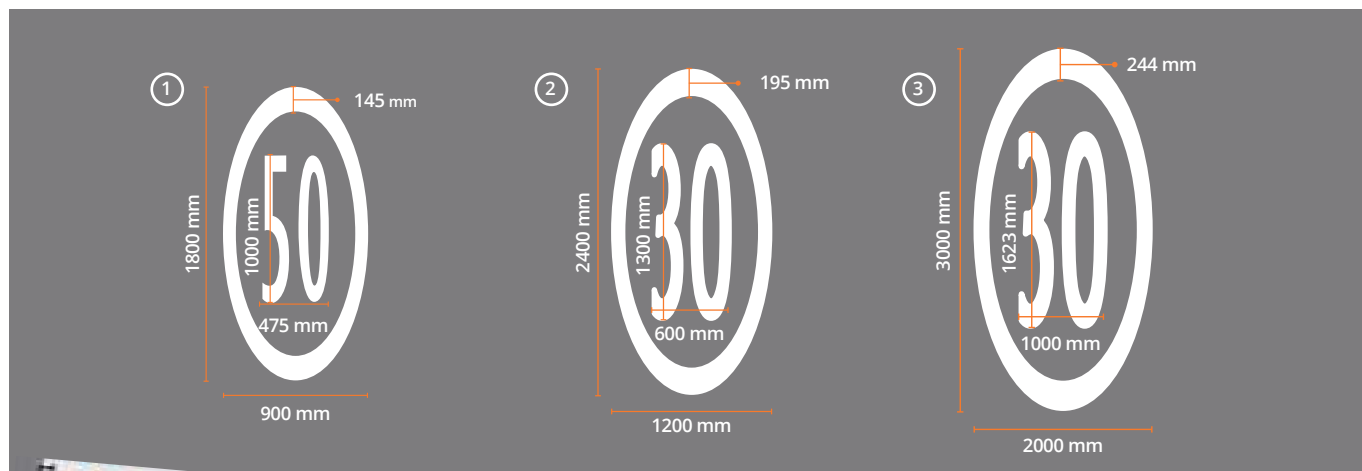

Téléchargez notre Guide du Marquage Routier sur geveko-markings.fr/guide-mr



ou flashez ce QR code !

Désignation	Taille mm	Pièces/pack	Kg/pack	Code RS2+	Code CITY S3	Prix €/unité	Prix €/pack
<p>Rappel de limitation de vitesse</p>	Ø 1000	1	4,9			105,01	105,01
	Ø 1500	1	7,2	(*)	(*)	112,88	112,88
	Ø 2000	1	12			120,92	120,92
	(1) 1800 x 900	2	4,1	30 : 1007179 50 : 1007574	30 : 1011495 50 : 1007174	118,08	236,16
	(2) 2400 x 1200	1	7,3	30 : 1000317 50 : 1005875	30 : 1000318 50 : 1011725	122,25	122,25
	(3) 3000 x 2000	1	13,9	30 : 1007885 50 : 1007185	30 : 1013347 50 : 1013346	140,99	140,99
<p>Lettrage ZONE 30</p>	Ht : 1500	1	14	1000313	1000314	200,45	200,45
	Ht : 2500	1	24	1000315	1000316	286,37	286,37
<p>Symbole Zone de Rencontre</p>	Piéton : 2300 x 850 Homme à vélo : 1280 x 800 Voiture : 700 x 500	1	8,5	1000323	1000324	193,42	193,42
	Piéton : 3380 x 1400 Homme à vélo : 1870 x 1170 Voiture : 1040 x 780	1	18,5	1000321	1000322	365,48	365,48
<p>Aire piétonne</p>	Homme : 1000 x 388 Enfant : 511 x 295	1	3	1000327	1000328	98,51	98,51
	Homme : 4000 x 1260 Enfant : 2030 x 930	1	18	1000325	1000326	327,58	327,58
<p>Piéton sens de la marche</p>	à gauche 1000 x 551	5	7,3	1000329	1000330	45,21	226,05
	à droite 1000 x 551	5	7,3	1000331	1000332	45,21	226,05
<p>Piéton marche à droite</p>	2300 x 850	1	4,8	1000333	1000334	113,03	113,03

(*) Lors de votre commande, merci de préciser la vitesse et les dimensions du symbole souhaitées. Ce pictogramme vous indique nos produits disposant des repères de positionnement.



Bande préfabriquée thermocollée

Chiffres et lettres

Pensez au primaire VIAXI ou au Thermo Primer (p.50)

Désignation	Hauteur mm	Code RS2+	Prix €/unit	Hauteur mm	Code RS2+	Prix €/unit
Chiffres & Lettres positifs	150	(*)	11,70	800	(*)	24,91
	200	(*)	12,71	1000	(*)	32,06
	EN STOCK 250	Voir codes p.190	13,39	1500	(*)	41,78
	300	(*)	15,07	2500	(*)	59,66
	400	Voir codes p.190	16,65	3000	(*)	70,45
	500	(*)	18,44	4000	(*)	82,38

Si commande supérieure à 50 unités de même chiffre et lettre, bénéficiez de **-20%**

Désignation	Hauteur mm	Code RS2+	Prix €/unit
Chiffres & Lettres négatifs	150	(*)	11,70
	200	(*)	12,71
	250	(*)	13,39
	300	(*)	15,07
	400	(*)	16,65
	500	(*)	18,44

Point Repère Kilométrique (PRK)

L'astuce pour réaliser vos repères de points kilométriques : associez un rectangle blanc 500x300 mm (voir p.22) + des chiffres noirs de hauteur 150 mm.

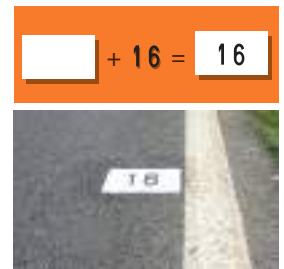

Si commande supérieure à 50 unités de même chiffre et lettre, bénéficiez de **-20%**

(*) Lors de votre commande, merci de préciser les chiffres/lettres et les dimensions souhaitées.

NOUVEAUTÉ 2024

Retrouvez toutes les dimensions (hxl) des chiffres & lettres positifs en flashant ce QR code ou sur geveko-markings.fr/alphabet



Retrouvez tous nos symboles couleurs p.57



Marquage jaune rétroréfléchissant PREMARK (ZZB-R)

Certifié - P5Q1R3S1 - 2RH1770S1

Désignation	Taille mm	pièces/pack	kg/pack	Code ZZB-R	Prix €/unit	Prix €/pack
LIVRAISONS Positif horizontal "LIVRAISONS"	Ht : 400	1	3,4	1000335	175,33	175,33
Négatif vertical "LIVRAISONS"	5000 x 350	1	8,1	1000336	175,33	175,33
DUO LIVRAISONS positif/négatif	positif 5000x350	1	11,6	1000337	263,02	263,02
	négatif 5000 x 350	1				
Ligne jaune	1000 x 100	30	17,4	1000338	5,42	162,60
	1000 x 120	25	18,5	1005870	6,50	162,50

Bande préfabriquée thermocollée



Nos certifications

T Sign™ Lika

DOUBLE CERTIFICATION

blanc / sans saupoudrage

P5 Q3 R3 S2 / P6 Q3 S2

Certifié en routier et en urbain, blanc et anti-glissant, le LIKA se dote d'une certification urbaine extrêmement durable (P6) qui assure de très bonnes performances à 2 millions de passages de roues.



T Sign™ Milo

blanc / sans saupoudrage

P6 Q3 S4

Préformé et préchargé, le Milo est spécifiquement développé pour offrir une anti-glissance S4 sans saupoudrage tout au long de sa vie (SRT > 0.63).



Pensez au primaire VIAXI
ou au Thermo Primer (p.50)

Les lignes

Désignation	Taille mm	pièces/pack	kg/pack	Code LIKA	Code MILO	Prix €/unit	Prix €/pack
Lignes	1000 x 50	30	7,55	1001277	1001343	2,52	75,60
	1000 x 100	30	15,1	1001238	1001307	4,04	121,20
	1000 x 120	25	15,1	1001252	1001321	4,85	121,25
	1000 x 150	20	15,1	1001247	1001316	6,10	122,00
	1000 x 250	10	12,75	1001251	1001320	9,98	99,80
	1000 x 300	10	15,1	1001250	1001319	12,05	120,50
	1000 x 500	5	12,75	1001248	1001317	19,47	97,35
	500 x 100	40	9,9	1001303	1001296	2,33	93,20
	500 x 120	50	15,1	1001278	1001304	2,45	122,50
Cédez-le-passage	500 x 500	10	12,75	1001245	1001314	9,72	97,20
Module Route étroite "MRE"	445 x 200	25	6,45	1001249	1001318	5,79	144,75

Les flèches

Désignation	Taille mm	pièces/pack	kg/pack	Code LIKA	Code MILO	Prix €/unit	Prix €/pack	
FDR (Flèche de Rabattement)	à droite	6000 x 860	1	7,24	1001263	1001332	123,75	123,75
		1000 x 250	5	3,03	1001291	1001351	22,25	111,25
Flèche « tout droit »		1600 x 300	5	4,57	1001301	1001367	32,88	164,40
		2000 x 350	5	6,42	1001255	1001324	41,78	208,90
		4000 x 700	2	9,91	1001257	1001326	66,87	133,74
Dents de requin ou tête de flèche		1000 x 350	5	10,37	1001258	1001327	34,80	174,00
		2000 x 700	3	9,4	1001357	1001369	55,80	167,40
Tête de flèche	à droite	1000 x 425	5	4,02	1001261	1001330	38,78	193,90
		2000 x 850	2	6,14	1001269	1001338	60,43	120,86
	à gauche	1000 x 425	5	4,02	1001267	1001336	38,78	193,90
		2000 x 850	2	6,14	1001268	1001337	60,43	120,86
Flèche tourne	à droite	2000 x 500	5	6,37	1001262	1001331	46,52	232,60
		4000 x 1000	2	9,91	1001259	1001328	72,81	145,62
	à gauche	2000 x 500	5	6,37	1001254	1001323	46,52	232,60
		4000 x 1000	2	9,91	1001260	1001329	72,81	145,62

Nombre d'emballages par palette : 50



Bande préfabriquée thermocollée

Pensez au primaire VIAXI
ou au Thermo Primer (p.50)

Voies et parking

	Désignation	Taille mm	pièces/ pack	kg/ pack	Code LIKA	Code MILO	Prix €/unit	Prix €/pack
	Homme à vélo positif	640 x 400	5	2,75	1010161	1010162	42,33	211,65
		800 x 500	10	8,32	1001246	1001315	44,46	444,60
	Homme à vélo négatif	1280 x 800	5	11,03	1001242	1001311	55,52	277,60
	Sigle handicapé blanc	1380 x 900	1	4,02	1001253	1001322	61,23	61,23
		300 x 250	30	9,21	1001256	1001325	11,18	335,40
		600 x 500	10	4,85	1001241	1001310	21,49	214,90
	Chevron blanc	1200 x 1000	5	3,76	1001244	1001313	34,47	172,35
		888 x 760	10	7,8	1001266	1001335	12,00	120,00
	Rappel de limitation de vitesse	Ø 1000	1	4,9			101,86	101,86
		2400 x 1200	1	7,3	(*)	(*)	118,58	118,58
		3000 x 2000	1	13,9			136,76	136,76
	Mot "BUS"	Ht lettre 1500	1	7,05	1001287	1001350	95,89	95,89
	"PAYANT" positif	1850 x 180	10	5,03	1001240	1001309	44,18	441,80
	"PAYANT" négatif	1850 x 180	10	12,12	1001239	1001308	44,18	441,80
	DUO mot "PAYANT" positif/négatif	positif 1850 x 180	5					
		négatif 1850 x 180	5	8,33	1001265	1001334	66,22	331,10
	Voiture électrique	300 x 600	6	1,99	1001271	1001340	20,19	121,14
		600 x 1200	2	1,23	1001279	1001344	31,47	62,94
	Piéton	1000 x 400	5	4,48	1001243	1001312	43,85	219,25
	Femme + enfant	600 x 500	1	1,10	1001272	1001341	58,56	58,56
		1000 x 1000	1	2,38	1001306	1001368	82,59	82,59
	Famille	600 x 500	1	0,90	1001280	1001345	63,42	63,42
		1000 x 1000	1	1,85	1001283	1001346	88,78	88,78

(*) Lors de votre commande, merci de préciser la vitesse et les dimensions du symbole souhaitées.

Nombre d'emballages par palette : 50



Améliore la visibilité
du marquage routier
pour les systèmes
d'aide à la conduite



Barrette VNTP préfabriquée thermocollée

RibLine™ THP

Barrette préfabriquée VNTP
en thermoplastique blanc.



- Grande visibilité par tous temps
- Haute rétro réflexion
- Excellente durabilité

RibLine permet de réaliser des barrettes sonores visibles de nuit par temps de pluie (VNTP) afin d'orienter et de sécuriser les usagers de la route. Il émet un signal acoustique et vibratoire lorsque les conducteurs dépassent le marquage par manque de vigilance.

Chaque barrette est fournie avec une semelle adhésive de même dimension qui s'applique à l'aide d'un chalumeau.



Désignation	Numéro de certification	Performances	Taille mm	pièces/pack	kg/pack	packs/palette	Code	Prix €/unit	Prix €/pack
Barrette + semelle ¹	3RHP8b	P5 R4 Rr3 Rw4	150 x 45 ²	100 ³	13	50	1000339	3,26	326,00
			200 x 45 ²	100 ³	17	50	1000340	4,00	400,00

¹ Épaisseur barrette : 8 mm. Épaisseur semelle : 3 mm. ² Existe en dimension 1000x50 mm. Nous consulter. ³ Boite (38x21x21 cm) de 100 barrettes + 100 semelles.

Barrette préfabriquée adhésive rétro réfléchissante



Améliore la visibilité
du marquage routier
pour les systèmes
d'aide à la conduite



RibLine™ Yéti

Barrette préfabriquée adhésive rétro réfléchissante



- Très grande facilité de pose
- Excellente durabilité

Produit rétro réfléchissant et structuré, YETI permet de réaliser des dispositifs d'alerte sonore (DAS) visible de nuit par temps de pluie (VNTP) sur route, autoroute et/ou zone péri-urbaine afin d'améliorer la sécurité des usagers de la route. Ce type de dispositif permet de lutter contre l'hypovigilance au volant. Se référer à l'arrêté du 12 mars 2012. YETI résiste à l'abrasion, au rayonnement ultra violet et possède une très bonne tenue vis-à-vis des huiles minérales, graisses et goudrons.

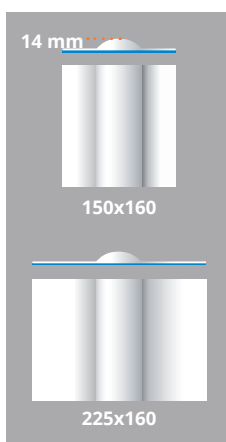

Désignation	Numéro de certification	Performances	Taille mm	pièces/pack	kg/pack	packs/palette	Code	Prix €/unit	Prix €/pack
Barrette sonore Yéti	(DAS-2RH1752b)	P3 R3	150 x 160	30	10,5	40	1000907	8,14	244,20
	(2RHP1751b)	P3 R3 Rw2 Rr2	225 x 160	15	7,6	40	1000908	9,79	146,85

Solution adhésive

3M™ a développé la solution Stamark™, une bande préfabriquée ultra-rapide à poser, dotée d'un adhésif très puissant.

Certifiées haut de gamme en permanent comme en temporaire, les bandes Stamark™ sont collables à froid sans primaire et en toute sécurité.



Adhésif préfabriqué permanent Stamark™

	Désignation	Taille cm	pièces/pack	kg/pack	Code	Prix €/unit	Prix €/pack	
	Lignes blanches A380ESD	37,5 cm x 30 m	1	29 kg	1013887			
		10 cm x 75 m	1	23,6 kg	1001581			
		12 cm x 75 m	1	27,6 kg	1001585			
		15 cm x 75 m	1	29,2 kg	1001583			
		18 cm x 75 m	1	40,6 kg	1001594			
		22,5 cm x 75 m	1	49,6 kg	1001578			
	Lignes blanches A380AW	37,5 cm x 30 m	1	30,3 kg	1001597			
		12 cm x 60 m	1	26,5 kg	1013888		Tarif sur demande	
		15 cm x 60 m	1	29 kg	1001595			
22,5 cm x 60 m	1	49,6 kg	1001596					
	Passage piéton / cédez le-passage A380ESD ou A380AW	50 cm x 25 m	1	42,5 kg 44,1 kg	ESD: 1013880 AW: 1001591			
	Route étroite A380ESD ou A380AW	25 m x 20 cm	50 en ESD 44 en AW	8,4 kg 7,4kg	ESD: 1010768 AW: 1001584			
		Flèche toute droite A380ESD	4,45 m x 700 cm	3	10,6kg	1001602		
			Rabattement à droite A380ESD ou A380AW	6 m x 87 cm	3	23,5kg	ESD:1001592 AW:1001598	

Adhésif préfabriqué temporaire Stamark™

	Désignation	Taille cm	pièces/pack	kg/pack	Code	Prix €/unit	Prix €/pack
	A710	12 cm x 109,56 m	1	23,8 kg	1013881		
		15 cm x 109,56 m	1	28,4 kg	1013882		
		50 cm x 25 m	1	21,9 kg	1013886		
	A711	12 cm x 75 m	1	27,6kg	1001579		Tarif sur demande
		15 cm x 75 m	1	28,2kg	1001582		
		18 cm x 75 m	1	40,5kg	1001588		
		22,5 cm x 75 m	1	49,6kg	1001593		
		30 cm x 50 m	1	38,1kg	1001601		
		50 cm x 25 m	1	39,64kg	1001577		
	A715	20,3 cm x 36,58 m	1	13,1kg	1001589		
		25,4 cm x 36,58 m	1	15,9kg	1001590		



Les enduits à chaud



L'enduit à chaud est une solution idéale pour des marquages longue durée, en particulier dans les zones à fort trafic, il peut être soumis aux conditions météorologiques extrêmes.

Les différentes catégories d'enduits à chaud ViaTherm™ permettent de réaliser un large éventail de marquages routiers standards et spéciaux jusqu'aux techniques de marquages structurés.

ViaTherm convient donc aux marquages routiers de type PMA et de type VNTP. Il peut être appliqué à la machine ou au camion applicateur (extrudé, rideau et projeté) ou manuellement (extrudé sabot).

Les enduits à chaud ViaTherm sont des produits de marquage très durables dont les performances restent élevées pendant toute leur durée de vie (rétroreflexion, anti-glissance, blancheur). Le thermoplastique ViaTherm contient des billes de verre qui apparaissent à la surface du marquage

au fur et à mesure de la lente usure du matériau thermoplastique, garantissant ainsi une rétroreflexion la nuit et une visibilité optimales pour les usagers de la route. Grâce à leurs performances longue durée, les enduits à chaud ViaTherm obtiennent les meilleurs niveaux de certification.

ViaTherm est disponible en 18,5 kg. Les sacs d'emballage sont thermo-fusibles et font partie du liant : aucun déchet généré. ViaTherm™ durcit rapidement après application permettant une roulabilité quasi immédiate et minimisant ainsi la gêne au trafic. Les pigments organiques utilisés dans le produit, ainsi que les autres composants de ViaTherm sont non polluants. ViaTherm est titulaire d'écolabels.



Les enduits à chaud ViaTherm™ se caractérisent par des performances supérieures et une durabilité à long terme. ViaTherm™ durcit rapidement une fois appliqué, minimisant ainsi toute perturbation de la circulation. Fourni prêt à l'emploi - sans mélange d'autres produits chimiques.

- Pour les marquages de Type PMA, Type VNTP et à friction élevée
- Méthodes d'application flexibles
- Convient à la plupart des marquages routiers
- Excellente rétention des billes
- Moins d'odeur



Les enduits ThermLite™ sont des produits polyvalents et constituent un matériau de marquage thermoplastique économique. Il est disponible en tant que marquage de type I (PMA) dans une gamme de qualités différentes pour s'adapter aux conditions climatiques.

- Pour les marquages de type PMA retroreflechissantes et non retroreflechissants
- Durabilité



Le sac thermo-fusible, une solution pratique et zéro déchet.

Les sacs thermo-fusibles se déposent directement dans le fondoir et doivent être totalement fondus jusqu'à obtenir un mélange homogène avec la poudre. Le sac en plastique fait partie du liant.



Enduits à chaud

ECE F28

Résine thermoplastique non rétro réfléchissante



Grande durabilité et anti-glissance

Enduit à Chaud extrudé 2H urbain aux performances équilibrées. Préconisé pour les zones à fort trafic.

Performances SRT (anti-glissance) très élevées avec un coefficient moyen de plus de 0,55.

A base de résine végétale.



Certification	N° certification	Performances	Produit	Saupoudrage	Teinte	Densité	Application	Matériel
Non-rétro réfléchissant	2 H 310 S3	P5 Q3 S3	6185 g/m ²	-	Blanc	2.06	Extrudé	Sabot
				Pack	Sacs/palette	Code	Prix/kg	Prix/pack
				18,5 kg	54	1010192	5,03	93,06

EXT R197

Résine thermoplastique rétro réfléchissante



Hautes performances routier et urbain

Enduit à Chaud Extrudé 2RH, aux performances équilibrées. Excellentes combinaisons entre durabilité (P5), rétro réflexion (R3) et anti-glissance (S3).

Préconisé aussi bien pour les marquages urbains que extra-urbains.

Performances SRT (anti-glissance) très élevées avec un coefficient moyen de 0,55 et toujours supérieures à 0,65 de P3 à P5.



Certification	N° certification	Performances	Produit	Saupoudrage	Teinte	Densité	Application	Matériel
Rétro réfléchissant	2RH 120 S3	P5 Q3 R3 S3	3880g/m ²	325g/m ² GV600-125 AC07	Blanc	2.00	Extrudé	Sabot
				Pack	Sacs/palette	Code	Prix/kg	Prix/pack
				18,5 kg	54	1010193	5,82	107,67



Enduits à chaud

SPR R F14

Résine thermoplastique rétro réfléchissante



Excellente visibilité de jour comme de nuit

Enduit à chaud projeté 1RH, aux performances PQRS élevées
Idéal pour les grands linéaires.

Performances RI (visibilité de nuit) excellentes avec une valeur moyenne de plus de 307 mcd/lux/m².

Performances SRT (anti-glissance) très élevées et équilibrées tout au long des mesures réalisées avec un coefficient moyen de 0,59.

Très faible dosage de saupoudrage.

A base de résine végétale.



Certification	N° certification	Performances	Produit	Saupoudrage	Teinte	Densité	Application	Matériel
Rétro réfléchissant	1RH 995 S3	P5 Q3 R4 S3	2495g/m ²	260g/m ² GV600-125 T	Blanc	2.02	Projetée	Spray
				Pack	Sacs/palette	Code	Prix/kg	Prix/pack
				18,5 kg	54	1010194	6,96	128,76

B28 Plus VNTP

Résine thermoplastique



Améliore la visibilité du marquage routier pour les systèmes d'aide à la conduite



Forte durabilité et grand rendement

- Enduit à chaud rideau « PLOTS » 1RHP certifié P5 aux performances VNTP très élevées.
- Préconisé pour réaliser le profil ViziSpot™ (système créé par Geveko Markings).
- Idéal pour apporter sécurité et confort de conduite aux usagers de la route la nuit par temps de pluie.
- Effet avertisseur sonore (sifflement) dans le véhicule grâce aux plots de 3 à 4 mm d'épaisseur espacés de façon régulière.
- Performances RI (visibilité de nuit) excellentes avec une valeur R4 sur les mesures réalisées jusqu'à P3.
- Performances Rr3 sur mesures réalisées jusqu'à P3 (VNTP).
- Performances RW3 sur mesures réalisées jusqu'à P3 (VNTP).
- Faible dosage produit.
- A base de résine végétale.



Certification	N° certification	Performances	Produit	Saupoudrage	Teinte	Densité	Application	Matériel
VNTP	1RHP76b	P5 Q3 R3 Rr2 Rw2	4030g/m ²	290g/m ² Vialux 20 SRT	Blanc	2.03	Rideau	Machine rideau à plots
				Pack	Sacs/palette	Code	Prix/kg	Prix/pack
				18,5 kg	54	1010190	7,20	133,20

Téléchargez notre Guide du Marquage Routier

Découvrez un grand nombre de cas parmi les plus fréquents du marquage routier réglementaire. C'est un outil idéal pour accompagner les chefs applicateurs et l'ensemble des équipes au quotidien.

Le marquage routier est un langage qui doit être identique sur l'ensemble du territoire et compris par tous les usagers de la voirie.

Extrait de l'ISSR (Instruction Interministérielle sur la Signalisation Routière) Livre 7 partie II. Nous avons travaillé avec l'ensemble de nos équipes pour rassembler l'ensemble des informations pouvant être utile aux applicateurs. Vous y trouverez les fonctions du marquage, la réglementation, en quoi consiste la certification et les performances évaluées, ainsi que quelques astuces pour vous faciliter la vie.

Rendez-vous sur www.geveko-markings.fr/guide-mr



Flashez ce QR code !

ForQuali

FORMATION PROFESSIONNELLE

De la réglementation jusqu'à l'application en passant par l'implantation, venez suivre nos formations spécialisées dans le domaine du marquage routier.

Besoin d'approfondir vos connaissances en marquage routier?

Pour consulter l'ensemble de nos formations et demander plus de renseignements : www.geveko-markings.fr/forquali



Qualiopi
processus certifié
RÉPUBLIQUE FRANÇAISE

La certification qualité a été délivrée au titre de la catégorie d'action suivante : **ACTIONS DE FORMATION**

Nos consultants sont tous des professionnels et l'ensemble de nos formations sont certifiées Qualiopi, elles peuvent être financées à l'aide du CPF (Compte Personnel de Formation).

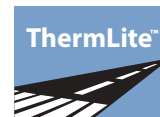

Enduits à chaud

Etna

Résine thermoplastique destinée à la réalisation de marquage urbain. **Sans odeur.**



Excellente durabilité - Forte anti-glissance

Pour le confort des opérateurs, ce produit ne dégage pas d'odeur à la fonte. Pendant toute sa durée de vie, ce produit garde ses caractéristiques d'anti-glissance et de durabilité.

SRT > 0.60 après 2 millions de passages de roues



Certification	N° certification	Performances	Produit	Saupoudrage	Teinte	Densité	Application	Matériel
Non-rétro réfléchissant	1H 1582 S4	P6 Q3 S4	4235g/m ²	-	Blanc	2.08	Extrudée ou Manuelle	Sabot
				Pack	Sacs/palette	Code	Prix/kg	Prix/pack
				18,5 kg	54	1008299	4,56	84,36

Route Thermo

Résine thermoplastique peu odorante destinée à la réalisation de marquage urbain



Très forte anti-glissance et blancheur

très grande ANTI-GLISSANCE
Classe S4 sans saupoudrage



Certification	N° certification	Performances	Produit	Saupoudrage	Teinte	Densité	Application	Matériel
Non-rétro réfléchissant	2H 296 S4	P5 Q3 S4	2345g/m ²	-	Blanc	2.23	Extrudée	Sabot
				Pack	Sacs/palette	Code	Prix/kg	Prix/pack
				18,5 kg	54	1008298	4,32	79,92

Route Thermo Retro

Résine thermoplastique rétro réfléchissante



Très grande visibilité de jour et de nuit

Bonne durabilité
Classe P5 - Certifiée 1 000 000 p. de roues

Bonne rétro réflexion
Classe R3 - RI > à 150 mcd/Lx/m²



Certification	N° certification	Performances	Produit	Saupoudrage	Teinte	Densité	Application	Matériel
Rétro réfléchissant	2RH 122 S1	P5 Q2 R3 S1	4665g/m ²	305g/m ² Starlitebead 200B	Blanc	2.23	Extrudée	Sabot
				Pack	Packs/palette	Code	Prix/kg	Prix/pack
				18,5 kg	54	1008003	4,92	91,02



MMARoute™
Les enduits à froid
Non rétro réfléchissants



Les enduits à froid répondent aux exigences de fiabilité du marquage quelles que soient l'intensité du trafic et les conditions et variations climatiques.



En fonction de leur nature, les enduits à froid peuvent être appliqués manuellement ou mécaniquement. L'enduit à froid MMARoute™ convient aux marquages routiers de type PMA et de type VNTP. Outre les propriétés spécifiques des enduits à froid, les produits MMARoute™ se distinguent par leur longue durée de vie, leur résistance à l'abrasion et un faible encrassement.

- Idéal pour les zones à fort trafic et tous les marquages de type flèches, passages piétons, cédez-le-passage...
- Excellente durabilité
- Très facile d'application
- Sans solvant
- Faible abrasion et faible encrassement
- Appliqué avec les outils à main ou avec l'équipement de pulvérisation automatique.

Chaque matériau possède ses propres propriétés, mais le point commun de notre gamme de bi-composants est qu'elle fournit des marquages rentables et de haute qualité pour tous les types de routes, de climats et de charges de trafic.

Nos matériaux peuvent être appliqués sous forme de lignes, de passages pour piétons ou d'autres types de marquages qui aident à contrôler le flux dans les zones à fort trafic. Ils peuvent contribuer à prévenir les accidents et les embouteillages sur les routes très fréquentées, où il est particulièrement important de choisir le bon type de marquage, conforme aux normes et exigences nationales.



Enduits à froid
Non rétro réfléchissants



Sibérie S4

Enduit à froid bi-composant destiné à la réalisation de marquage urbain



Excellente durabilité
Haut niveau d'anti-glissance

Spécifiquement conçu pour le marquage urbain, SIBERIE S4 est un enduit à froid bi-composant qui adhère parfaitement aux chaussées hydrocarbonées neuves et anciennes.

SIBERIE S4 est destiné à la réalisation de marquage urbain à forte sollicitation demandant des propriétés d'anti-glissance importantes comme les passages piétons, les Stop, les flèches,...

Disponible en 6 et 8kg



Certification	N° certification	Performances	Produit	Saupoudrage	Teinte	Densité	Application	Matériel
Non-rétro réfléchissant	2H 1507 S4	P6 Q3 S4	2395g/m ²	-	Blanc	2.10	Bi-composant Durcisseur peroxyde poudre	Spatule
				Pack	Packs/palette	Code	Prix/kg	Prix/pack
				6 kg	128	1000627	12,48	74,88
				8 kg	128	1000669	12,48	99,84

Denali

Enduit à froid bi-composant



Excellente visibilité de jour - Q4

Spécifiquement conçu pour le marquage urbain, DENALI adhère parfaitement aux chaussées hydrocarbonées neuves et anciennes.

DENALI est formulé dans le but de limiter les composants nocifs pour les utilisateurs. Cet enduit contient moins de 1% de TiO₂.

DENALI est destiné à la réalisation de marquage urbain à forte sollicitation demandant des propriétés d'anti-glissance et de visibilité importantes comme les passages piétons, les Stop, les flèches,...



Certification	N° certification	Performances	Produit	Saupoudrage	Teinte	Densité	Application	Matériel
NOUVELLE CERTIFICATION 2024 Non-rétro réfléchissant	2H 1791 S2	P6 Q4 S2	2130g/m ²	-	Blanc	2.04	Bi-composant Durcisseur peroxyde poudre	Spatule
				Pack	Packs/palette	Code	Prix/kg	Prix/pack
				8 kg	128	1010215	12,88	103,04



MARQUAGE RÉGLEMENTAIRE



Enduits à froid
Non rétro réfléchissants

Calgary

Enduit à froid bi-composant destiné à la réalisation de marquage urbain

Excellente anti-glissance
Pour les fortes sollicitations
Grande visibilité

Excellente durabilité
Classe P6 - Certifiée 2 000 000 p. de roues
Très grande blancheur
Classe Q3 - Qd >147 mc.m-2lx-1



Certification	N° certification	Performances	Produit	Saupoudrage	Teinte	Densité	Application	Matériel
Non-rétro réfléchissant	2H 1506 S3	P6 Q3 S3	2400g/m ²	-	Blanc	2.10	Bi-composant Durcisseur péroxyde poudre	Spatule
				Pack	Packs/palette	Code	Prix/kg	Prix/pack
				6 kg	128	1000625	12,55	75,30
				8 kg	128	1000802	12,55	100,40

Enduit Urbain

Enduit à froid bi-composant destiné à la réalisation de marquage urbain

Parfaite adhérence aux chaussées hydrocarbonées
Souplesse et confort d'utilisation

Excellente durabilité
Classe P5 - Certifiée 1 000 000 p. de roues
Grande blancheur
Classe Q3 - Qd >142 mc.m-2lx-1



Certification	N° certification	Performances	Produit	Saupoudrage	Teinte	Densité	Application	Matériel
Non-rétro réfléchissant	2H 295 S2	P5 Q3 S2	2965g/m ²	-	Blanc	2.15	Bi-composant Durcisseur péroxyde poudre	Spatule
				Pack	Packs/palette	Code	Prix/kg	Prix/pack
				6 kg	128	1000628	11,68	70,08
				8 kg	128	1000558	11,68	93,44

Retrouvez nos résines de couleur p.62



Enduits à froid Non rétro réfléchissants



Solaris

Enduit à froid urbain jaune bi-composant



Forte anti-glissance, souplesse et confort

Spécifiquement conçu pour le marquage urbain, SOLARIS est un enduit à froid bi-composant de couleur jaune qui adhère parfaitement aux chaussées hydrocarbonées neuves et anciennes. SOLARIS est destiné à la réalisation de marquage urbain de très haute performance.



Certification	N° certification	Performances	Produit	Saupoudrage	Teinte	Densité	Application	Matériel
Non-réroréfléchissant	2H 1708 S2	P6 Q2 S2	2570g/m ²	-	Jaune	2.01	Bi-composant Durcisseur péroxyde poudre	Spatule
				Pack	Packs/palette	Code	Prix/kg	Prix/pack
				6 kg	128	1000822	13,19	79,14

Enduits à froid Rétro réfléchissants



Prisma S2

Enduit à froid bi-composant rétro réfléchissant destiné à la réalisation de marquage routier



Excellente visibilité de nuit - R3

Excellente durabilité
Classe P6 - Certifiée 2 000 000 p. de roues
Très bonne rétro réflexion
Classe R3 - RI >150 mc.m-2lx-1



Certification	N° certification	Performances	Produit	Saupoudrage	Teinte	Densité	Application	Matériel
Rétro réfléchissant	2RH 1664 S2	P6 Q2 R3 S2	2020g/m ²	440g/m ² Echostar 5 BCP	Blanc	2.16	Bi-composant Durcisseur péroxyde poudre	Spatule
				Pack	Packs/palette	Code	Prix/kg	Prix/pack
				8 kg	128	1000817	12,28	98,24

Peinture réactive Rétro réfléchissante

APPLICATION AIRLESS

Baltik

Enduit à froid bi-composant rétro réfléchissant



Grande visibilité de nuit, Confort d'utilisation

BALTIK est une peinture réactive bi-composante rétro réfléchissante, applicable à la machine airless. La réaction de polymérisation se fait avec le saupoudrage de billes et grains de verre peroxydés. Du fait de sa bonne visibilité de jour comme de nuit, BALTIK assure un haut niveau de sécurité.

Avec la résistance d'une résine à froid et la facilité d'application d'une peinture routière, BALTIK est idéale pour les travaux en résine à froid à haut rendement.



Certification	N° certification	Performances	Produit	Saupoudrage	Teinte	Densité	Application	Matériel
Rétro réfléchissant	1RH 1710 S1	P5 Q2 R3 S1	590g/m ²	835g/m ² Echostar 5 BCP Tecno SRT (i) 55% (s) 45%	Blanc	1.75	P2B	Airless + Système billage mécanisé
				Pack	Packs/palette	Code	Prix/kg	Prix/pack
				25 kg	42	1000821	17,32	433,00

Compatibilité des produits lors d'un entretien de marquage

En règle générale, il vaut mieux privilégier l'entretien des produits à froid (peintures et enduits à froid) par des produits à froid et l'entretien des produits à chaud par des produits à chaud pour éviter les risques de dilatation différentielle des produits.

		NOUVELLE COUCHE						
		Peintures solvantées	Peintures à l'eau	Peintures réactives	Enduits à chaud	Enduits à froid	Bandes thermocollées	Bandes collées à froid
ANCIENNE COUCHE	Peintures solvantées / à l'eau / réactives	✓	✓	✓	—	✓	—	✓
	Enduits à chaud extrudés / rideau / spray	—	✓	✗	—	✗	—	✗
	Enduits à froid eau ou durcisseur	✓	✓	✓	—	✓	✗	—
	Bandes préfabriquées thermocollées	—	✓	✗	—	✗	—	✗
	Bandes préfabriquées collées à froid	—	✓	✗	✗	✗	—	—

✓ Compatibilité produit / support

— Compatibilité produit / support sous condition d'utiliser un primaire adapté

✗ Utilisation fortement déconseillée

Ce tableau est à utiliser avec discernement. Pour toutes informations complémentaires, contactez le service technique à : fhaloche@gevekomarkings.com

Vigiflex

Système appliqué en 2 passes.
1 passe d'enduit à froid bi-composant rétro réfléchissant* et 1 passe de SIRIUS (voir p.44)
Dispositif permettant de lutter contre l'hypovigilance des conducteurs



Grande visibilité par tous temps, alerte sonore, forte durabilité

Applicable en machine, VIGIFLEX permet de réaliser des dispositifs d'alerte sonore (DAS) visible de nuit par temps de pluie (VNTP) sur route, autoroute et/ou zone péri-urbaine afin d'améliorer la sécurité des usagers de la route. Ce type de dispositif permet de lutter contre l'hypovigilance au volant. Se référer à l'arrêté du 12 mars 2012.

VIGIFLEX résiste à l'abrasion, au rayonnement ultra violet et possède une très bonne tenue vis-à-vis des huiles minérales, graisses et goudrons.

* Durcisseur liquide vendu séparément. voir p.52



Certification	N° certification	Performances	Produit	Saupoudrage				
DAS/ VNTP	DAS : hauteur > 12 mm DAS-3RH 1711 b1 DAS-3RH 1711 b2	DAS : P4 R3	PASSE 1 Enduit à froid Vigiflex Barrette : 325g	350g Starlitebead 200BGV				
	VNTP : 3 RH P1712 b1 3 RH P1712 b2	VNTP : P4 R3 Rr2 Rw2	PASSE 2 Peinture Sirius 605g/m ²	410g/m ² 425 - 125 AC13				
Teinte	Application	Diluant	Matériel	Pack	Packs/ palette	Code	Prix/kg	Prix/pack
Blanc	2 passes	Diluant AC	Sabot	8 kg	128	1000832	12,86	102,88
				24 kg	43	1008651	11,18	268,32

Infos sur la SIRIUS : voir p.44

ECO'Pack™

SACHE PLASTIQUE PROTECTRICE

LIMITEZ la perte de matières
RÉDUISEZ les déchets à retraiter
REVALORISEZ les fûts métal



EcoPack™ est un système de sachet en plastique rigide qui adhère au fût et limite la perte de produit (peinture, résine..). Avec son top, le système évite de souiller le couvercle et le fût en métal. Cela vous permet de le recycler et de ne jeter que la sachet. Vous réduisez ainsi vos coûts des déchets et valorisez le fût. EcoPack est disponible sur l'ensemble de nos produits vendus en fût métal.

Nos services ont procédé à un calcul simple pour vous permettre d'évaluer l'impact économique et écologique de l'EcoPack. Rendez-vous sur notre site pour accéder au simulateur ainsi qu'au guide détaillé.



Les peintures

Les peintures de marquage routier Geveko Markings constituent une solution économique à séchage rapide qui convient à la plupart des surfaces.

Nos peintures s'appliquent le plus souvent en airless pour une application polyvalente et rapide.

Associée à des billes de verre rétro réfléchissantes, la peinture peut être utilisée pour le marquage des voies de circulation. Elle est également utile pour le marquage des zones de stationnement et la démarcation de couleur pour les zones de chargement, les zones de stationnement pour personnes handicapées...



Les peintures de marquage 3SRoute™ sont des peintures solvantées à haute teneur en solides. Grâce à leurs caractéristiques distinctives, ces marquages couvrent une variété d'applications. Les peintures 3SRoute™ sont à faible teneur en solvants, pour les marquages routiers de type PMA et de type VNTP.

- Faible teneur en solvant.
- Pour les marquages de type PMA et de type VNTP.
- Convient pour les marquages permanents ou temporaires sur le béton ainsi que l'asphalte.
- Peut être appliqué avec des techniques d'application airless.

Peinture solvantée

La peinture solvantée monocomposante à faible teneur en solvants non nocifs, est faite pour réaliser des marquages routiers de type PMA et de type VNTP. Elle convient parfaitement pour le marquage permanent des supports bitumineux et béton. Elles sont par exemple utilisées pour réaliser des lignes de rives ou pour matérialiser des marquages spéciaux sur routes secondaires, nationales, autoroutes et aéroports.

P1B et P2B : 2 modes d'application

P1B : Saupoudrage (s)

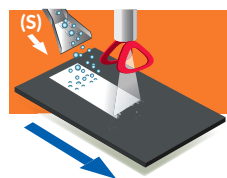

Ce mode d'application consiste à saupoudrer un produit additionnel (billes, grains de verre...) sur la peinture.

P2B : injection (i) et saupoudrage (s)

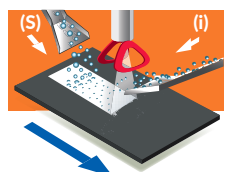

Ce mode d'application consiste à la fois à injecter dans le jet de peinture et à saupoudrer sur la peinture un produit additionnel.

(i) : produit injecté (s) : produit saupoudré



La gamme AquaRoute™ est une peinture de marquage routier à base d'eau caractérisée par sa facilité d'utilisation et son séchage rapide. Nos peintures en phase aqueuse sont disponibles pour du marquage routier permanent ou temporaire.

- Solution à l'eau, facile à nettoyer et plus respectueuse de l'environnement.
- Produits disponibles pour le marquage temporaire et VNTP.
- Convient pour les marquages permanents sur enrobés.

Peinture à l'eau

La peinture à l'eau est monocomposante idéale en raison de sa facilité d'application. Grâce à sa composition, c'est un produit respectueux de l'environnement, également préconisé chaque fois qu'il s'agit de sécurité, que l'enjeu soit la santé au travail, le transport ou les risques d'incendie et d'explosion. Il convient au marquage des lignes axiales et de rives sur toutes les catégories de routes et de supports. Le nettoyage de tous les outils et appareils d'application ne requiert que de l'eau et une brosse si le nettoyage est réalisé juste après l'utilisation.

Peintures solvantées

Rétro réfléchissantes ou non réfléchissantes



City

Peinture solvantée non réfléchissante
Produit formulé sans toluène



Forte anti-glissance, très grande blancheur et faible dosage

Idéale en milieu urbain.
Blancheur tout au long de la durée de vie.



Certification	N° certification	Performances	Produit	Saupoudrage	Teinte	Densité	Application
Non-ré réfléchissant	1H 1323 S2	P5 Q4 S2	480g/m ²	145g/m ² Minigrain M1	Blanc	1.74	P1B
	Diluant	Matériel	Pack	Packs/palette	Code	Prix/kg	Prix/pack
	Diluant AC	Airless	25 kg	42	1000697	10,57	264,25

Cezar

Peinture solvantée formulée sans toluène et sans paraffine chlorée



Grande blancheur, forte anti-glissance.

Spécifiquement conçue pour le marquage urbain et routier, CEZAR est une peinture solvantée, sans toluène et sans chlore. Grâce à son anti-glissance et sa blancheur, elle assure un très haut niveau de sécurité. Du fait de sa formulation sans toluène et sans chlore, CEZAR est une peinture qui contient moins de substances nocives pour les applicateurs.



Certification	N° certification	Performances	Produit	Saupoudrage	Teinte	Densité	Application
Non-ré réfléchissant	1H 1706 S3	P5 Q3 S3	530g/m ²	90g/m ² Minigrain M2	Blanc	1.67	P1B
NOUVEAUTÉ DOUBLE CERTIFICATION Ré réfléchissant	1RH 1790 S1	P5 Q2 R3 S1	415g/m ²	370g/m ² 500-180 SBP ECO SRT			
	Diluant	Matériel	Pack	Packs/palette	Code	Prix/kg	Prix/pack
	Diluant AC	Airless	25 kg	42	1000824	11,48	287,00

Conditionnements gros volume par 750 ou 1500 kg disponibles sur demande.

Retrouvez nos peintures de couleur p.68





Peintures solvantées

Rétro réfléchissantes ou non rétro réfléchissantes

Neva

Peinture à triple certification urbaine et routière

Produit formulé sans toluène



Très bonne visibilité et excellente antidérapance

Grande durabilité et polyvalence

Temps de séchage de 7 min. selon la certification 1H 1510 S1



Certification	N° certification	Performances	Produit	Saupoudrage	Teinte	Densité	Application
TRIPLE CERTIFICATION Non-rétro réfléchissant	1H 1510 S1	P6 Q3 S1	365g/m ²	150g/m ² Minigrain M2	Blanc	1.67	P1B
	1H 1707 S3	P5 Q3 S3	515g/m ²	90g/m ² Minigrain M2			
Rétro réfléchissant	1RH 1603 S1	P5 Q2 R3 S1	580g/m ²	510g/m ² 850-425 (i : 20%) GX425-125 (s : 80%)			P2B
	Diluant	Matériel	Pack	Packs/palette	Code	Prix/kg	Prix/pack
			7 kg	128	1000810	10,71	74,97
	Diluant AC	Airless	25 kg	42	1000528	9,55	238,75

P1B et P2B : 2 modes d'application

P1B : Saupoudrage (s)

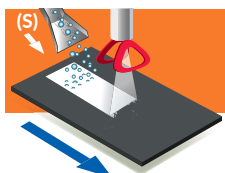

Ce mode d'application consiste à saupoudrer un produit additionnel (billes, grains de verre...) sur la peinture.

P2B : injection (i) et saupoudrage (s)

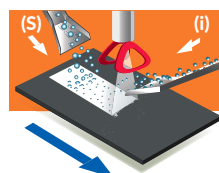

Ce mode d'application consiste à la fois à injecter dans le jet de peinture et à saupoudrer sur la peinture un produit additionnel.

(i) : produit injecté (s) : produit saupoudré

Elite

Peinture à double certification urbaine et routière

Produit formulé sans toluène



Peinture polyvalente

Séchage rapide, peu odorante et confort d'utilisation



Certification	N° certification	Performances	Produit	Saupoudrage	Teinte	Densité	Application
DOUBLE CERTIFICATION Non-rétro réfléchissant	1H 1107 S1	P5 Q3 S1	570g/m ²	220g/m ² GEM 500	Blanc	1.59	P1B
	Rétro réfléchissant	1RH 1108 S1	P4 Q2 R3 S1	615g/m ² 525g/m ² GV600-125 (i : 75% / s : 25%)			
	Diluant	Matériel	Pack	Packs/palette	Code	Prix/kg	Prix/pack
	Diluant AC	Airless	25 kg	42	1000599	9,31	232,75

Peintures solvantées

Rétroréfléchissantes



Sirius

Peinture rétroréfléchissante



Excellente performance et polyvalence

anti-glissance / durabilité / rétroréflexion / blancheur

La plus polyvalente de la gamme !
Augmente la sécurité de jour comme de nuit par sa blancheur et sa rétroréflexion



Certification	N° certification	Performances	Produit	Saupoudrage	Teinte	Densité	Application
TRIPLE CERTIFICATION	1RH 1371 S1	P5 Q3 R4 S1	360g/m ²	450g/m ² 425 - 125	Blanc	1.66	P1B
	Rétroréfléchissant	1RH 1575 S3	P5 Q2 R3 S3	490g/m ² 500-180 SBP ECO SRT			P2B
	1RH 1650 S2	P5 Q2 R3 S2	340g/m ²	485g/m ² 500-180 SBP ECO SRT (i) 35% (s) 65 %			P2B
	Diluant	Matériel	Pack	Packs/palette	Code	Prix/kg	Prix/pack
	Diluant AC	Airless	25 kg	42	1000531	10,52	263,00

Conditionnements gros volume par 750 ou 1500 kg disponibles sur demande.

Peintures solvantées

VNTP



Ecolux

Peinture rétroréfléchissante
Produit formulé sans toluène destiné au marquage routier de haute performance



Améliore la visibilité du marquage routier pour les systèmes d'aide à la conduite



Visibilité de nuit et par temps de pluie

Excellente durabilité
Classe P3 - Certifiée 200 000 p. de roues
Rétroréflexion par temps de pluie
Classe Rr3 - RI supérieure à 69 mcd.m-2lx-1



Certification	N° certification	Performances	Produit	Saupoudrage	Teinte	Densité	Application
VNTP	1RHP55A	P3 Q2 R3 S1 Rr3 Rw3	1340g/m ²	1190g/m ² Starlitebead 1000GV (i : 45% / s : 55%)	Blanc	1.60	P2B
	Diluant	Matériel	Pack	Packs/palette	Code	Prix/kg	Prix/pack
	Diluant AC	Airless	25 kg	42	1000559	11,55	288,75

(i) : produit injecté (s) : produit saupoudré

Peintures solvantées
Rétro réfléchissantes temporaires



NOUVEAUTÉ 2024

Safrano

Peinture certifiée jaune adaptée au marquage temporaire



Sans chlore et sans toluène

Elle se distingue par son absence de chlore et de toluène dans sa formulation, réduisant ainsi son impact nocif sur l'environnement et la santé des applicateurs.



Certification	N° certification	Performances	Produit	Saupoudrage	Teinte	Densité	Application
Temporaire	En cours	T2 Q2 R4 S2	880g/m ²	371g/m ² GX425-125AC90	Jaune	1.38	P1B
	Diluant	Matériel	Pack	Packs/palette	Code	Prix/kg	Prix/pack
	Diluant AC	Airless	20 kg	44	1013810	15,80	316,00

Peintures solvantées

Rétro réfléchissantes permanentes et temporaires

Eco Tempo

Peinture de marquage polyvalente jaune rétro réfléchissante permettant de faire à la fois du marquage permanent et temporaire



Bonne visibilité de nuit et bonne durabilité

Excellente durabilité en permanent
Classe P6 - Certifiée 2 000 000 p. de roues

En temporaire
Classe T2 - Certifiée 100 000 p. de roues

Rétro réflexion
Classe R3 en permanent - Classe R4 en temporaire



Certification	N° certification	Performances	Produit	Saupoudrage	Teinte	Densité	Application
DOUBLE CERTIFICATION Temporaire	TE1486H	T2 Q2 R4 S2	720g/m ²	880g/m ² GX 425-125	Jaune	1.41	P1B
Permanent Rétro réfléchissant	1RH 1511 S1	P6 Q1 R3 S1					
	Diluant	Matériel	Pack	Packs/palette	Code	Prix/kg	Prix/pack
	Diluant AC	Airless	20 kg	44	1000779	15,19	303,80

Peintures solvantées de masquage



Quasar

Produit en phase solvantée à base de résine acrylique pour le masquage du marquage rétro réfléchissant existant



Améliore la visibilité du marquage routier pour les systèmes d'aide à la conduite

Forte anti-glissance et très opacifiant

Cette peinture de masquage noire formulée sans toluène et sans chlore est à base de résine acrylique qui lui confère une très forte durabilité (P5). Quasar est compatible avec des anciens marquages urbains et routiers. Quasar permet un masquage optimal en évitant les marquages fantômes de jour comme de nuit.

Un produit de masquage doit répondre à certains critères pour ne pas être lu par les véhicules autonomes. La luminance et la brillance spéculaire doivent être similaires à la surface de la chaussée.

Quasar dispose d'une attestation de mesures réalisée par le CEREMA. Disponible sous le n° de dossier : AFF-2022-006559.

N° de dossier	Performances	Produit	Saupoudrage	Teinte	Densité	Application
AFF-2022-006559	P5 S2	401g/m ²	109g/m ² GEM500	Noir	1.53	P1B
Diluant	Matériel	Pack	Packs/palette	Code	Prix/kg	Prix/pack
Diluant AC	Airless	25 kg	42	1010216	12,95	323,75

Peintures phase aqueuse

Rétro réfléchissantes ou non rétro réfléchissantes



Iska

Peinture à triple certification urbaine et routière



Forte anti-glissance même sans saupoudrage Très grande blancheur

Polyvalence du produit et bonne performance
Certifiée en urbain (avec et sans saupoudrage)
Faible dosage et séchage rapide.



Certification	N° certification	Performances	Produit	Saupoudrage	Teinte	Densité	Application
TRIPLE CERTIFICATION							
Non-rétro réfléchissant	1H 1377 S3	P5 Q3 S3	395g/m ²	185g/m ² Minigrain M1			
	1H 1709 S2	P5 Q3 S2	245g/m ²	Sans saupoudrage	Blanc	1.67	P1B
Rétro réfléchissant	En cours	P5 Q2 R3 S1	426g/m ²	376g/m ² 500-180 WBP SRT			
Diluant	Matériel	Pack	Packs/palette	Code	Prix/kg	Prix/pack	
		7 kg	128	1000529	13,71	95,97	
Eau	Airless	25 kg	42	1000530	11,19	279,75	

Conditionnements gros volume par 750 ou 1500 kg disponibles sur demande.



MARQUAGE RÉGLEMENTAIRE



Peintures phase aqueuse

Rétro réfléchissantes ou non réfléchissantes

Triton

Peinture à double certification urbaine et routière
Produit phase aqueuse

Excellente durabilité et blancheur

Temps de séchage de 3 min. selon la certification 1H 924 S2.



Certification	N° certification	Performances	Produit	Saupoudrage	Teinte	Densité	Application
DOUBLE CERTIFICATION Non-rétro réfléchissant	1H 924 S2	P5 Q3 S2	780g/m ²	515g/m ² GEM 500			P1B
Rétro réfléchissant	1RH 1558 S1	P6 Q2 R4 S1	795g/m ²	1065g/m ² (i) Starlitebead 1000GV (40%) + (s) GX425-125 (60%)	Blanc	1.68	P2B
	Diluant	Matériel	Pack	Packs/palette	Code	Prix/kg	Prix/pack
	Eau	Airless Rouleau	25 kg	42	1000551	11,31	282,75

Peintures phase aqueuse

Rétro réfléchissantes



Silver

Peinture réfléchissante
Produit phase aqueuseExcellente durabilité, séchage rapide
et faible dosageGrâce à sa formulation sans ammoniac, ce produit a une faible odeur
et offre plus de confort d'application.

Temps de séchage de 3 min. selon la certification 1RH 1452 S1



Certification	N° certification	Performances	Produit	Saupoudrage	Teinte	Densité	Application
DOUBLE CERTIFICATION Rétro réfléchissant	1RH 1452 S1	P5 Q2 R3 S1	315g/m ²	370g/m ² GX425-125			P1B
	1RH 1649 S1	P5 Q2 R3 S1	370g/m ²	355g/m ² GX425-125 (i:20% s:80%)	Blanc	1.57	P2B
	Diluant	Matériel	Pack	Packs/palette	Code	Prix/kg	Prix/pack
	Eau	Airless	25 kg	42	1000778	10,66	266,50

Conditionnements gros volume par 750 ou 1500 kg disponibles sur demande.

(i) : produit injecté (s) : produit saupoudré

Peintures phase aqueuse VNTP



Mark VNTP

Peinture rétro réfléchissante



Visibilité de nuit et par temps de pluie

Excellente durabilité
Classe P2 - Certifiée 100 000 p. de roues
Rétro réflexion par temps de pluie
Classe Rr2 - RI supérieure à 38 mcd.m-2lx-1



Certification	N° certification	Performances	Produit	Saupoudrage	Teinte	Densité	Application
VNTP	1RHP40A	P2 Q3 R3 S1 Rr2 Rw3	740g/m ²	1050g/m ² Starlitebead 200BGV (i) 40% (s) 60%	Blanc	1.67	P2B
	Diluant	Matériel	Pack	Packs/palette	Code	Prix/kg	Prix/pack
	Eau	Airless	25 kg	42	1000560	13,35	333,75

(i) : produit injecté (s) : produit saupoudré

Peintures phase aqueuse Rétro réfléchissantes temporaires



Mark Tempo

Peinture jaune de marquage temporaire
Phase aqueuse rétro réfléchissante



Facile d'application et bonne visibilité

Séchage rapide
Idéale pour la signalisation des chantiers
et pour sécuriser la circulation de nuit
Excellente durabilité temporaire
Classe T2 - Certifiée 100 000 p. de roues
Très haute rétro réflexion
Classe R4 - 222 mcd.m-2lx-1



Certification	N° certification	Performances	Produit	Saupoudrage	Teinte	Densité	
Rétro réfléchissant	T1101H	T2 Q2 R4 S1	660g/m ²	385g/m ² GV 600-125	Jaune	1.60	
	Diluant	Matériel	Pack	Packs/palette	Code	Prix/kg	Prix/pack
	Eau	Airless	25 kg	42	1000600	17,92	448,00

Produits de saupoudrage

La certification NF concerne le produit de marquage ET le produit de saupoudrage associé.

Les performances du produit ne peuvent être atteintes qu'en utilisant les constituants figurant sur la fiche technique associée, appliqués dans le respect des exigences reprises dans la norme NF P98-691.

Mélange billes de verre & charges antidérapantes	Caractéristiques techniques	Produits certifiés associés	Pack	Packs/palette	Code	Prix €/unité	Prix €/pack
GV600-125 AC07	Billes 600-125 microns + grains de verre	ViaTherm™ EXT R 197			1001826	3,60	90,00
GV600-125 T	Billes 600-125 microns + grains de verre	ViaTherm™ SPR-R F14			1001827	3,60	90,00
Vialux 20 SRT	Billes 1400-600 microns + grains de verre	ViaTherm™ B28 Plus VNTP			1001828	6,66	166,50
GX425-125	Billes 425-125 microns + grains de verre	NEVA RH / SILVER / TRITON RH / ECO TEMPO / SAFRANO			1001751	3,99	99,75
500-180 SBP ECO SRT	Billes 500-180 microns + granulats antidérapants	SIRIUS / CEZAR	25 kg	40	1001753	4,74	118,50
GV600-125	Billes 600-125 microns + grains de verre	ELITE RH / HERMES VELOCE / MARK TEMPO			1001728	3,60	90,00
500-180 WBP SRT	Billes 500-180 microns + cristobalite	ISKA RH			1010333	3,09	77,25
STARLITEBEAD 200 B GV	Billes 1180-125 microns + grains de verre	MARK VNTP / VIGIFLEX			1001737	5,02	125,50
STARLITEBEAD 1000 GV	Billes 1400-850 microns + grains de verre	TRITON RH / ECOLUX			1001736	8,21	205,25

Billes de verre	Caractéristiques techniques	Produits certifiés associés	Pack	Packs/palette	Code	Prix €/unité	Prix €/pack
425-125	Billes 425-125 microns	ISKA RH / SIRIUS / VIGIFLEX			1001750	3,96	99,00
600-125	Billes 600-125 microns	-			1001727	3,60	90,00
850-425	Billes 850-425 microns	NEVA RH	25 kg	40	1001734	4,80	120,00
Starlitebead 200 B	Billes 1180-125 microns	ROUTE THERMO RETRO			1001741	4,83	120,75
EHOSTAR 5 BCP	Billes 710 -125 microns	PRISMA S2			1001758	4,45	111,25

Grains de verre	Caractéristiques techniques	Produits certifiés associés	Pack	Packs/palette	Code	Prix €/unité	Prix €/pack
GEM 500	Grains de verre 1000-150 microns	TRITON H / ELITE H	25 kg	40	1001729	3,02	75,50
UCme™ 500-150 GG	Grains de verre 500-150 microns	CITY S5			452043	3,10	77,50

Charges antidérapantes	Caractéristiques techniques	Produits certifiés associés	Pack	Packs/palette	Code	Prix €/unité	Prix €/pack
MINIGRAIN 1	250-1000 microns	CITY / ISKA H	25 kg	40	1001746	2,47	61,75
MINIGRAIN 2	200-500 microns	NEVA H / CÉZAR	25 kg	40	1002048	2,35	58,75

Billes de verre et charges péroxydés	Caractéristiques techniques	Produits certifiés associés	Pack	Packs/palette	Code	Prix €/unité	Prix €/pack
EHOSTAR 5 BCP TECNO SRT	Billes 125 - 710 microns	BALTIK	20 kg	44	1001759	9,75	195,00

Primaires

Primaires	Caractéristiques techniques	Informations application	Diluant	Pack	Packs/palette	Code	Prix €/unité	Prix €/pack
VIAPRIM	Primaire bi-composant pour résine méthacrylate qui permet une adhérence optimale des résines méthacrylates. Développé pour les supports béton et enrobés récents. Compatible avec tous les produits MMARoute™ (enduits à froid).	Dosage : 500 à 700 g/m ² Temps de séchage : 30 minutes à 20°C Densité : 1.45 Teinte : incolore Matériel : Rouleau	Diluant AC	3,5 kg	50	1000833	27,03	94,61
				7 kg	128	1000801	25,10	175,70
PRIMACRYL	Primaire pour peinture acrylique. Phase solvantée, monocomposant. Facile d'emploi, fluide et pénétrant qui forme un feuil insaponifiable et dur. Développé pour les supports tels que : anciennes peintures, béton ou anciens thermoplastiques. Compatible avec tous les produits 3SRoute™ (peintures solvantées).	Dosage : 180 à 360 ml/m ² Temps de séchage : 15 minutes à 20°C Densité : 0.90 Teinte : transparent Matériel : Rouleau, airless ou pulvérisateur	Diluant AC	NOUVEAUX CONDITIONNEMENTS		1015273	20,80	93,60
				4,5 kg	172			
THERMO PRIMER	Primaire monocomposant pour résine thermoplastique. Texture garnissante qui forme un feuil insaponifiable et dur. Développé pour les supports tels que : béton ou anciens marquages thermoplastiques. Compatibilité optimale avec ViaTherm et ThermLite	Dosage : 230 à 250 ml/m ² Temps de séchage : 8 minutes à 20°C Densité : 0.93 Teinte : transparent Matériel : Rouleau, airless ou pulvérisateur	Diluant AC	NOUVEAUX CONDITIONNEMENTS		1013104	34,10	153,45
				4,5 kg	172			
VIAXI™	Primaire bi-composant époxy pour thermocollé. Spécialement développé pour béton, pavés, dallages... Compatible avec les produits PREMARK™, DecoMark™ et sur les marquages podotactiles TacPad™ THP & TacGuide™ THP.	Dosage : 200 ml/m ² Temps de séchage : 50 minutes à 20°C Densité : 1.00 Teinte : transparent Matériel : Rouleau	D100	Cartouche 380 ml +1 canule	45	1000285	/	48,67
				Pot de 3,5 kg	50	1000351	59,74	209,09
NOUVEAUTÉ 2024 CANULE VIAXI™	Canule pour cartouche VIAXI™ 380 ml. Vendue à l'unité.			1 unité	/	1000088	3,42	3,42
NOUVEAUTÉ 2024 AQUAROUTE PRIMER	Primaire monocomposant phase aqueuse. Utilisable avec les produits de la gamme AquaRoute™ (peintures à l'eau). Applicable sur enrobé et béton. Autres supports : nous consulter.	Dosage : 200 ml/m ² Temps de séchage : 10 minutes à 20°C Densité : 1.05 Teinte : transparent Matériel : Rouleau, airless ou pulvérisateur	Eau	5 kg	56	1013811	23,89	119,45
				16 kg	44	1013812	21,72	347,52

Synthèse compatibilité des primaires

		FAMILLE DE PRODUITS				
		 PREMARK™ T SIGN™ (Bandes thermocollées)	 VIATHERM™ THERMLITE™ (Enduits à chaud)	 MMAROUTE™ (Enduits à froid et peintures réactives)	 3SROUTE™ (Peintures solvantées)	 AQUAROUTE™ (Peintures à l'eau)
SUPPORT	Béton de plus de 28 jours et avec une préparation mécanique*	VIAXI	THERMO PRIMER	VIAPRIM	PRIMACRYL	AQUAROUTE PRIMER
	Pavé, pierre, granit	VIAXI	✗	✗	✗	✗
	Enrobé ancien pauvre en liant bitumineux	THERMO PRIMER	THERMO PRIMER	VIAPRIM	PRIMACRYL	AQUAROUTE PRIMER
	Enrobé récent moins d'1 mois	✗	✗	VIAPRIM	PRIMACRYL	✗
	Ancienne peinture routière	THERMO PRIMER	THERMO PRIMER	VIAPRIM	PRIMACRYL	✓
	Ancienne enduit à froid bi-composant	THERMO PRIMER	THERMO PRIMER	✓	PRIMACRYL	✓
	Ancien enduit à chaud	THERMO PRIMER	THERMO PRIMER	✗	PRIMACRYL	✓

✓ Compatibilité produit / support ✗ Application fortement déconseillée

Ce tableau est à utiliser avec discernement. Pour toutes informations complémentaires, contactez le service technique à : fhaloche@gevekomarkings.com

*Grenailage ou ponçage

Produits de prémarquage

Prémarquage	Caractéristiques techniques	Informations application	Diluant	Pack	Packs/palette	Code	Prix €/unité	Prix €/pack
PRÉ-SIGNAL	Peinture à l'eau de prémarquage	Dosage : 200 à 400 g/m ² Temps de séchage : 10 minutes Densité : 1.60	Eau	25 kg	42	1000665	5,65	141,25

Diluants

Diluants	Caractéristiques techniques	Densité	Pack	Packs/palette	Code	Prix €/unité	Prix €/pack
Diluant AC	Diluant formulé sans toluène spécifiquement développé pour peintures routières sans toluène.	Densité : 0.90	5 L	96	1000578	18,49	92,45
			25 L	33	1000579	17,61	440,25
			200 L	4	1000581	16,78	3356,00
Diluant Net	Diluant formulé sans toluène spécifiquement développé pour peintures routières et enduits à froid.	Densité : 0.90	25 L	33	1000841	15,02	375,50
Diluant de transfert	Diluant pour le rinçage à utiliser lors du passage d'une peinture routière solvantée à une peinture routière à l'eau	Densité : 0.80	5 L	96	1000582	12,67	63,35
			25 L	33	1000583	11,01	275,25
			200 L	4	1000584	10,88	2176,00
D100	Diluant pour peintures époxydiques	Densité : 0.91	5 L	96	1000520	32,93	164,65
			25 L	33	1000521	31,06	776,50

Durcisseurs

Durcisseur	Caractéristiques techniques	Pack	Packs/palette	Code	Prix €/kg	Prix €/pack
Durcisseur MTA	Peroxyde de dibenzoyl en poudre à 50% indispensable pour initier la réaction des produits à base de méthacrylate. Température de stockage < à 30°C impérativement. Utiliser la dose conseillée par la F.T	129 sachets x 0,08 kg	54	1012242	75,16	775,65
Durcisseur liquide	Peroxyde liquide Indispensable pour initier la réaction des produits à base de méthacrylate. Température de stockage < à 30°C impérativement. Utiliser la dose conseillée par la F.T	NOUVEAU CONDITIONNEMENT 20 kg	44	1001713	84,54	1690,80
NOUVEAUTÉ 2024 Durcisseur liquide en berlingots	Peroxyde liquide en berlingots de 100 g utilisables sur la résine ARTEMIS lors d'une application en spatule.	200 berlingots x 0,1 kg	18	1013903	99,80	1996,00









ZONE DE TRAFIC & PARKING

Mettre certaines zones en évidence pour guider et protéger les usagers de la route

Aujourd'hui, les différents moyens de déplacement (camions, voitures, motos, scooters, vélos, hoverboard, piétons...) modifient la circulation et diminuent l'attention des usagers. L'Union Routière de France (URF) nous invite à repenser l'aménagement des zones urbaines et périurbaines pour optimiser la sécurité des utilisateurs.

Geveko Markings envisage des solutions pour que les voies publiques soient mieux appréhendées et mieux comprises par les usagers en centre ville ou en zone périurbaine.

SOMMAIRE

	BANDES PRÉFABRIQUÉES THERMOCOLLÉES Rouleauxp.57 Symbolesp.57 Signalisation de policep.59		PAVÉS SYNTHÉTIQUESp.82
	ENDUITS À FROIDp.62		BORDURESp.84
	PEINTURES SOLVANTÉESp.68		
	PEINTURES PHASE AQUEUSEp.69		
	RÉSINES GRAVILLONNÉESp.71		
	RÉSINES POUR ÎLOTS RAFRAÎCHISSANTS ...p.78		

MICROMOBILITÉ

Notre mission : améliorer votre futur

Tout ce dont vous avez besoin pour réussir votre aménagement micromobilité



Délimitation de la zone

Notre gamme de produits thermocollés PREMARK™, nos peintures 3SRoute™, AquaRoute™, nos résines de couleurs, MMARoute™ ou gravillonnées ViaDécor™ offrent une solution économique et idéale.

Des solutions maîtrisées qui assurent une stabilité à long terme, un temps de séchage rapide, une résistance, un niveau d'anti-glissance et une stabilité des couleurs. Des solutions esthétiques et sécurisées qui habillent les voiries et redonnent du sens à l'ensemble des usagers de la route.

En combinant des produits synthétiques, du marquage de couleurs et des produits préfabriqués, vous obtenez une multitude de solutions complètes pour vos projets de micromobilité.

Que ce soit le mode d'application au chalumeau, au rouleau, à l'Airless ou à la spatule, nos produits sont développés pour augmenter l'adhérence même dans des conditions humides. Cela permet également une application plus rapide, ce qui fait gagner des heures de travail et du temps pour la remise en circulation.

Créer des surfaces pavées pour un rendu haut de gamme.

Cette solution est appréciée en milieu urbain pour son rendu esthétique de qualité. Le grand choix de couleurs et de textures permet une intégration parfaitement réussie dans l'environnement et répond à tous types de chantier. En résine méthacrylate et incrustés de granulats de marbre, les pavés synthétiques sont parfaitement homogènes et offrent de grandes possibilités d'aménagement grâce à leur variété de dimensions et de couleurs.

Symboles spécifiques

Grâce à nos produits PREMARK™, nous sommes en mesure de vous fournir tous symboles conformes à la réglementation nationale.

Les symboles sont rapides et faciles à appliquer et ne nécessitent aucun investissement dans des équipements coûteux. Le marquage thermocollé prêt à l'emploi s'applique à l'aide d'un chalumeau. Cette technologie peut être utilisée au quotidien. La seule exigence est que la surface d'application soit sèche et exempte de matière non adhérente.



Téléchargez notre Guide Micromobilité
et sa "Boîte à Outils" pour découvrir
différentes situations et ses solutions

Accédez directement au guide sur
geveko-markings.fr/micromobilite ou
via le QR code ci-contre



Le revêtement de la route attire l'attention

Grâce à l'oculométrie, il a été possible de mesurer la répartition visuelle de l'attention des cyclistes et la façon dont elle est répartie entre la chaussée, les autres usagers de la route, les dispositifs de sécurité routière et l'environnement. Comme l'indique le graphique ci-contre, les résultats sont très clairs : la plus grande partie de l'attention des cyclistes

est tournée vers la chaussée, quelle que soit la conception de l'infrastructure.

Cette conclusion met en évidence l'énorme potentiel des marquages horizontaux pour influencer le flux de trafic et de créer une infrastructure plus sûre.

Répartition visuelle de l'attention des cyclistes*

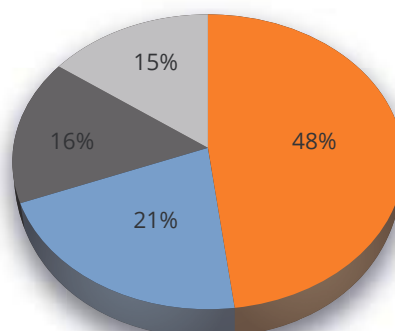

* Graphique basé sur les recherches et conclusions de l'étude reportée dans "Modell för att mäta oskyddade trafikanters uppmärksamhetsfördelning som funktion av trafikmiljöers utformning och standard" ("Modèle de mesure de la répartition de l'attention des usagers de la route vulnérables en fonction de la conception et de la qualité de l'environnement routier).

Associer matières, formes et couleurs pour optimiser la sécurité de tous

Les chiffres fournis par l'URF nous démontrent que le milieu urbain reste une zone très accidentogène. L'application de revêtements colorés ou vibreurs permet de faciliter la lecture des voies pour les usagers, mais elle permet également d'augmenter les contrastes visuels et tactiles pour sensibiliser l'automobiliste à plus de vigilance.

SÉCURITÉ ROUTIÈRE :
ACCIDENTS CORPORELS

RASE
CAMPAGNE
36%

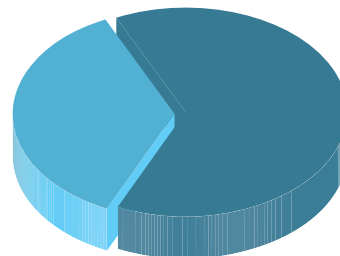

MILIEU
URBAIN
64%



ZONES APAISÉES

Aire piétonne, zone de rencontre et zone 30

Rues commerçantes, places du marché, alentours des écoles, secteurs touristiques, centre-bourgs : certains lieux apparaissent naturellement comme des espaces publics où les piétons devraient être privilégiés.



ZONES DE CIRCULATION

Les traversées de chaussées

Adaptée aux traversées d'agglomération qui priorisent les voies de circulation.



ZONES D'ARRÊT

Voies réservées et voies de stationnement

Mise en couleurs des voies réservées ou de stationnement pour éviter toute confusion et définir clairement sa fonction.

Exemples de dispositifs pour obtenir une modération de vitesse



Bande centrale



Bande d'alerte



Rupture visuelle



Environnement transports collectifs



Réduction des chaussées



Implantation de giratoire

Nos revêtements ont des propriétés sécuritaires :

Réduction de la vitesse

Diminution des distances de freinage

Aménagement des espaces de circulation entre les différents usagers

Amélioration de la fluidité du trafic

Bandes préfabriquées thermocollées



Désignation	Taille (Lxl) mm	pièces/pack	kg/pack	packs/palette	Code	Prix €/unit	Prix €/pack	
Rouleau	Blanc RAL 9016	5000 x 50	12	11,20	49	1000279	11,64	139,68
		5000 x 100	6	12,40	63	1000271	23,29	139,74
		5000 x 120	6	15,50	49	1000354	27,89	167,34
		5000 x 150	5	16,30	48	1000355	34,91	174,55
	Jaune RAL 1023	5000 x 50	12	13,40	49	1000356	13,94	167,28
		5000 x 100	6	13,10	63	1000269	27,78	166,68
		5000 x 120	6	13,40	49	1000358	32,44	194,64
		5000 x 150	5	16,80	48	1000359	41,73	208,65
	Noir RAL 9017	5000 x 50	12	14,00	49	1000360	13,94	167,28
		5000 x 100	6	13,10	63	1000361	27,78	166,68
		5000 x 120	6	16,10	49	1000362	32,44	194,64
		5000 x 150	5	15,50	48	1000363	41,73	208,65

Pour toutes commandes de teintes spécifiques : tarif blanc +20% et minimum 150 rouleaux.

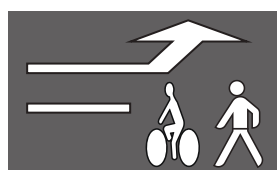

Améliore la visibilité du marquage routier pour les systèmes d'aide à la conduite

Nos lignes, flèches, symboles vélos et piétons sont disponibles avec un contour noir pour un meilleur contraste et une meilleure visibilité.



Désignation	Taille mm	pièces/pack	kg/pack	Code RS2+ (blanc seulement)	Code CITY S3 (blanc seulement)	Prix €/unit	Prix €/pack
Voiture électrique	300 x 600	5	2,3	1003827	1003828	20,81	104,05
	600 x 1200	5	7,5	1003825	1003826	32,44	162,20
Voiture électrique blanc sur fond vert	600 x 1200	2	12	1008021 (partie blanche non certifiée RS2+)	/	165,75	331,50
Famille	600 x 500	1	1	1009701	/	65,38	65,38
	1000 x 1000	1	3	1003829	/	91,53	91,53
Trottinette	350 x 450	5	2	1003830	/	17,15	85,75
Vélo cargo	380 x 840	5	4	1005852	/	27,45	137,25
Homme à vélo blanc sur fond vert RAL 6018	1380 x 900	2	15	1000368 ¹	1000369 ²	130,90	261,80
	1500 x 1000	2	18	1000366 ¹	1000367 ²	145,19	290,38

Ce pictogramme vous indique nos produits disposant du EASY System.

¹ Partie blanche du symbole réalisée en BPT PREMARK™ RS2+ (rétroréfléchissant).
² Partie blanche du symbole réalisée en BPT CiTy S3 (non rétroréfléchissant).



COMPATIBLE

Grâce à la compatibilité entre nos produits MMARoute™ et nos produits PREMARK™, bénéficiez d'une solution de marquage complète, facile et rapide à appliquer sans primaire.

Avant toute pose de produit PREMARK™ sur du MMARoute™, nous vous conseillons vivement de vous rapprocher de notre service technique pour s'assurer de la bonne méthode d'application à suivre.



Bandes préfabriquées thermocollées



	Désignation	Taille mm	pièces/pack	kg/pack	Code RS2+	Code CITY S3	Prix €/unit	Prix €/pack
PAYANT	"PAYANT" Noir sur fond Blanc	1850 x 180	5	10,8	1009700	/	95,37	476,85
ARRET MINUTE	ARRET MINUTE	Ht lettre 300	1	2,5	1005849	/	126,30	126,30
MOTOS	MOTOS	Ht lettre 240	1	1,3	1007716	/	50,80	50,80
	Point de rassemblement fond vert RAL 6018	800 x 800	2	8	1008376 (partie blanche non certifiée RS2+)	/	132,60	265,20

	Désignation	Taille mm	pièces/pack	kg/pack	Code RS2+	Code CITY S3	Prix €/unit	Prix €/pack	
BUS	Mot "BUS"	Ht lettre 1500	1	7	1003831	1003832	98,86	98,86	
		Ht lettre 3000	1	19,1	1010766	1010767	169,19	169,19	
	Piéton sens de la marche	à gauche	1000 x 551	5	7,3	1000329	1000330	45,21	226,05
		à droite	1000 x 551	5	7,3	1000331	1000332	45,21	226,05
	Piéton marche à droite	2300 x 850	1	4,8	1000333	1000334	113,03	113,03	
	Sigle handicapé	300 x 250	10	2	1003823	1003824	11,53	115,30	
		600 x 500	4	2,5	1003821	1003822	22,15	88,60	
		1200 x 1000	5	10,5	1003819	1003820	35,54	177,70	

Le marquage contrasté pour plus de visibilité



	Désignation	Taille mm	pièces/pack	kg/pack	Code RS2+ ¹	Prix €/unit	Prix €/pack
	Piéton contrasté à gauche (contour noir)	1045 x 597	5	9,3	1000370 ¹	97,33	486,65
	Homme à vélo contrasté (contour noir)	835 x 530	5	7,1	1000365 ¹	87,26	436,30
		1320 x 840	5	16	1000364 ¹	122,47	612,35
	Chevron contrasté	1001 x 800	5	/	1008908	15,46	77,30

¹ Partie blanche du symbole réalisée en BPt PREMARK™ RS2+ (rétro réfléchissant).

	Désignation	Taille mm	pièces/pack	kg/pack	Code	Prix €/unit	Prix €/pack
	Sigle handicapé blanc sur fond bleu	750 x 750 ²	2	7,5	1000371	76,25	152,50
		1000 x 1000 ³	1	12,4	1000372	118,65	118,65
		1400 x 1200 ⁴	1	10,4	1000373	186,28	186,28
		1500 x 1200 ⁵	1	11	1000374	196,18	196,18

 Dimensions du logo blanc positif à l'intérieur du carré : ² 600 x 500 mm • ³ 800 x 654 mm • ⁴ 1200 x 1000 mm • ⁵ 1000 x 818 mm

Ce pictogramme vous indique nos produits disposant du EASY System.

Retrouvez tous nos symboles blancs p.22

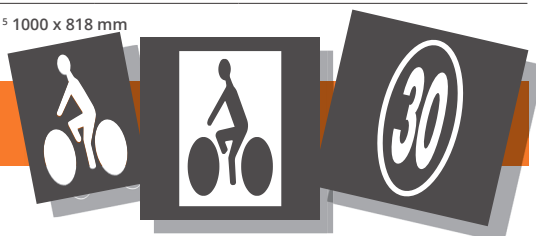



Bandes préfabriquées thermocollées

Bandes et symboles préfabriqués thermocollés marques hors chaussée – Signalisation de police

Tous les signaux routiers réglementaires peuvent être créés. Ci-dessous, quelques exemples. Nous précisons si vous voulez expressément un contour blanc ou pas. Avec ou sans contour blanc, les dimensions resteront inchangées).

Pensez au primaire VIAXI ou au Thermo Primer (p.50)

Désignation	Taille mm	pièces/pack	kg/pack	Code	Prix €/unit	Prix €/pack
 Type A : Panneaux de danger	1000 x 1000	1	4,3	(*)	253,08	253,08
	2000 x 700	1	5,5	(*)	296,61	296,61
	2000 x 1000	1	7,2	(*)	352,83	352,83
	2500 x 1000	1	9,2	(*)	405,29	405,29
	4000 x 2000	1	27,0	(*)	517,74	517,74
 Type AB : Signaux d'intersection et de priorité	500 x 500	2	3,0	(*)	207,26	414,52
	700 x 700	2	5,0	(*)	223,39	446,78
	800 x 800	2	7,0	(*)	231,83	463,66
	1000 x 1000	1	4,7	(*)	253,08	253,08
	2000 x 1000	1	10,3	(*)	352,83	352,83
 Type B : Panneaux de prescription, interdiction, stationnement, obligation	Ø 400	2	2,0	(*)	116,33	232,66
	Ø 600	2	4,2	(*)	125,28	250,56
	Ø 700	2	5,4	(*)	134,22	268,44
	Ø 800	2	7,3	(*)	139,39	278,78
	Ø 1000	1	5,5	(*)	152,09	152,09
	Ø 2000	1	18,2	(*)	249,09	249,09
	3000 x 2000	1	30,0	(*)	457,64	457,64
	4000 x 2000	1	36,0	(*)	507,51	507,51

6 - EasySystem applicable sur références inférieures à 2500 x 2500 mm.

(*) - Chaque symbole pouvant être réalisé dans plusieurs dimensions, il est nécessaire de spécifier pour chaque produit en commande, le numéro de signalisation de police en précisant le contenu si nécessaire (ex : B14 "30"), ainsi que la dimension correspondante (ex : Ø 800).

Ce pictogramme vous indique nos produits disposant du EASY System.

Pour plus de contraste, nos panneaux sont aussi disponibles avec un contour blanc (Tarif +25%).



Mixte B6a1 ou B6d : 1 produit, 2 possibilités

Pour vous permettre de réaliser aussi facilement des B6a1 que des B6d, nous vous proposons le kit 2 en 1.

Désignation	Taille mm	pièces/pack	kg/pack	packs/palette	Code	Prix €/unit	Prix €/pack
Signalisation de police mixte B6a1/B6d	Ø 800	2	3,16	50	1010267	146,31	292,62
	Ø 1000	1	2,86	50	1010268	159,69	159,69

Bandes préfabriquées thermocollées



Pour plus de contraste, nos panneaux sont aussi disponibles avec un contour blanc (Tarif +25%).



	Désignation	Taille mm	pièces/pack	kg/pack	Code	Prix €/unit	Prix €/pack
	Type C et CE : Panneaux d'indication, interdiction, stationnement, obligation	700 x 700	2	6,70	(*)	121,40	242,80
		1000 x 1000	1	6,70	(*)	166,21	166,21
		2000 x 1200	1	14	(*)	352,83	352,83
		2400 x 1200	1	16,50	(*)	402,65	402,65
	Signalisation de police B52	1000 x 1000	1	6,60	1010269	249,48	249,48
		2000 x 1000	1	12,20	1010270	347,66	347,66
		2000 x 2000	1	24,20	1010271	448,92	448,92
	Signalisation de police B53 « Fin de zone de rencontre »	1000 x 1000	1	6,50	1010272	261,97	261,97
		2000 x 1000	1	12,20	1010273	365,15	365,15
		2000 x 2000	1	24,40	1010274	471,41	471,41
	Signalisation de police C115 « Voie verte »	700 x 700	2	6,50	1010275	183,02	366,04
		1000 x 1000	1	12,20	1010276	220,14	220,14
	Signalisation de police C116 « Fin de voie verte »	700 x 700	2	6,50	1010277	203,94	407,88
		1000 x 1000	1	12,20	1010278	245,66	245,66
	Panneau de point de covoiturage (type CE003)	1000 x 1000	1	12,20	1010279	260,72	260,72

* - Chaque symbole pouvant être réalisé dans plusieurs dimensions, il est nécessaire de spécifier pour chaque produit en commande, le numéro de signalisation de police en précisant le contenu si nécessaire (ex : B14 "30"), ainsi que la dimension correspondante (ex : ø 800).

Ce pictogramme vous indique nos produits disposant du EASY System.

EASY SYSTEM

EasySystem permet de rendre solidaires plusieurs morceaux de PREMARK™ ou de DecoMark™ grâce à une trame de colle compatible au dos du produit.

Les éléments ainsi pré-assemblés facilitent le positionnement d'un marquage composé de plusieurs formes et couleurs et permettent une mise en œuvre beaucoup plus rapide.

ce pictogramme vous indique nos produits disposant du système "EASY"

"EasySystem" brevet déposé réf. EP 203274



NUANCIER (teintes non contractuelles)

9016	1023	2009	3020	5012
5017	6018	6024	7042	9017



Coloris standard autre que produit certifié : tarif catalogue +20%

Bandes préfabriquées thermocollées



Marquage au sol pour une porte ou un portail motorisé

Pensez au primaire VIAXI ou au Thermo Primer (p.50)

	Désignation	Taille mm	pièces/pack	kg/pack	packs/palette	Code	Prix €/unit	Prix €/pack
	Lignes de sécurité jaune/Noir 	1000 x 250	10	16,60	50	1000388	19,92	199,20
		1000 x 500	5	15	50	1000389	38,88	194,40

L'article présent dans le code de la construction et de l'habitation impose la présence d'un marquage au sol sur l'aire de débattement.

Le marquage au sol de cette aire de débattement est matérialisé par des bandes obliques (45°) alternées de couleur jaune et noire, le jaune devant représenter une proportion d'au moins 50% par rapport au noir.

L'aire de débattement d'une porte est la surface sur laquelle la porte s'ouvre jusqu'à une hauteur de 2,5m au-dessus du sol, à laquelle il faut ajouter 20 cm dans toutes les directions.

Exemples :

1. Une porte sectionnelle par exemple de 2 m de hauteur représente une fois relevée (à plat) une aire de débattement de 2 m + 20 cm : 2,20 m de longueur.
2. Un portail à ouverture battante : l'aire est égale à la surface couverte par l'ouverture au sol + 20 cm dans toutes les directions.
3. Pour un portail coulissant, étant donné l'absence de débattement, il faut donc prévoir un marquage au sol de 20 cm de chaque côté du portail soit avec le rail une largeur minimum de 50 cm.

Sources :

- Arrêté du 9 août 2006 relatif à l'application de l'article R. 125-3-1 du code de la construction et de l'habitation.
- Articles R125-3-1 à R125-5 du code de la construction et de l'habitation.

CONCEPTION SUR MESURE DE VOTRE PREMARK™

Appliquez votre signalétique ou marquage à vos envies

Pour répondre à toutes demandes spécifiques, PREMARK™ dispose d'un service dédié pour réaliser toutes vos envies !

À partir de votre fichier image, des dimensions et des couleurs souhaitées, nous concevons vos marquages au sol à votre image !

Pour une personnalisation, une identification forte en marquage au sol, PREMARK vous permet de réaliser une grande diversité de marquage durable et circulaire avec plus de simplicité et de résistance que la peinture.

Avec sa technologie issue de la signalisation routière, optez pour un marquage 5 à 10 fois plus durable que la peinture.

Demandez à notre service un devis pour vos envies en thermocollé :
info@gevekomarkings.fr



Enduits à froid



Besoin d'un produit jaune certifié ? Solaris p.38

Enduit Color

Enduit à froid bi-composant / Durcisseur peroxyde 50%

Bon niveau d'anti-glissance

Permet la réalisation de zones de sécurité ou de décoration colorées. Assure un haut niveau de sécurité pour les usagers piétons et 2 roues.

Souplesse et confort d'utilisation. Excellente durabilité.



Trafic	Anti-glissance	Consommation	Densité	Temps de séchage	Matériel
Intense		3 à 4 kg/m ²	2.00	15 min. à 20°C	Spatule crantée ou lisse

Pack	Packs/palette	Teintes	Code	Prix/kg	Prix/pack
NOUVEAUTÉ 2024 Kit 6 kg fût plastique 	128	Ral 9017	1004790		
		Ral 6018	1010832		
		Ral 6024	1009595		
		Ral 3020	1013752	12,02	72,12
		Ral 5012	1004779		
		Ral 1023	1004785		
		Dune	1013754		

Pour les commandes supérieures à 200 kg : tarif : nous consulter

Kit 8 kg fût métal 	128	Ral 9017	1000567		
		Ral 6018	1009563		
		Ral 6024	1000569		
		Ral 3020	1000570	12,02	96,16
		Ral 5012	1000568		
		Ral 1023	1000566		
		Dune	1000800		

Pour les commandes supérieures à 200 kg : tarif : nous consulter

Autres RAL	(*)	15,88	95,28
Autres RAL	(*)	12,02	96,16
Autres RAL	(*)	15,88	127,04

Tiger

Résine méthacrylate bi-composante

Excellente anti-glissance (SRT 0.75-0.85 selon le type de granulat et d'application)

Adjonction de charges nécessaire lors de l'application

Produit destiné à la réalisation d'aménagements piétonniers et routiers. Grande polyvalence d'application pour différents rendus (granuleux, structuré...) et différentes performances.

1 PRODUIT, 3 SYSTÈMES

TRÈS ANTIDÉRAPANT Pour un aspect granuleux

1 passe avec saupoudrage de Bauxite

TRÈS PERFORMANT Pour un aspect granuleux

1 passe avec saupoudrage de Bauxite puis une 2^{ème} passe.

TRÈS RAPIDE Pour un aspect granuleux

1 passe avec mélange au préalable de silice 0,7 - 1,3.

Trafic	Anti-glissance	Consommation	Densité	Temps de séchage	Matériel
Fort	 avec saupoudrage selon application	0,6 à 2 kg/m ² Consommation saupoudrage différente selon rendu : voir fiche technique du produit	1.85	45 min. à 20°C	Rouleau 14-18 mm, raclette mousse caoutchouc ou spatule

Pack	Packs/palette	Teintes	Code	Prix/kg	Prix/pack
Kit 18 kg	44	Teintes RAL	(*)	18,82	338,76

(*) Lors de votre commande, merci de préciser la teinte RAL souhaitée.

Commande minimum de 216 kg

Enduits à froid



Rollplast

Enduit à froid bi-composant

Très haute résistance, même au trafic intense

MMARoute™ RollPlast est recommandé comme revêtement permanent aux propriétés antidérapantes pour les zones telles que les voies prioritaires (bus, taxi ou pistes cyclables).

PVDC AETEC n° 3.273

Trafic	Anti-glissance	Consommation	Densité	Temps de séchage	Matériel
Intense	●●●●	1,8 à 2,2 kg/m ²	1,80	30 min. à 20°C	Rouleau 10 à 16mm
Pack	Packs/palette	Teintes	Code	Prix/kg	Prix/pack
Kit 16 kg	44	Teintes RAL	(*)	18,02	288,32
				NOUVEAUTÉ	Commande inférieure à 208 kg
				(*)	13,86
				NOUVEAUTÉ	Commande supérieure à 208 kg

(*) Lors de votre commande, merci de préciser la teinte RAL souhaitée.

Rollgrip

Résine méthacrylate bi-composante

Forte anti-glissance et durabilité

Facile d'application. Idéal pour les zones nécessitant un fort niveau d'anti-glissance telles que les courbes dangereuses, les zones de freinage, les intersections ou les pentes élevées

Haute adhérence sur les surfaces bitumineuses et béton (avec primaire). Thixotrope.

Sans métaux lourds toxiques ni hydrocarbures aromatiques.

PVDC AETEC n° 3.274



Trafic	Anti-glissance	Consommation	Densité	Temps de séchage	Matériel
Intense	●●●●	4 à 6 kg/m ²	1,77	25 min. à 20°C	Rouleau 10 à 16mm
Pack	Packs/palette	Teintes	Code	Prix/kg	Prix/pack
Kit 16 kg	44	Teintes RAL	(*)	13,01	208,16

(*) Lors de votre commande, merci de préciser la teinte RAL souhaitée.

Commande minimum de 208 kg

COMPATIBILITÉ PREMARK - MMAROUTE

Une solution de marquage complet facile et rapide

Grâce à la compatibilité entre nos produits MMARoute™ et nos produits PREMARK™ appliquez à l'aide du chalumeau QL2 Pro (voir p.175), bénéficiez d'une solution de marquage complète, facile et rapide à appliquer sans primaire.

Avant toute pose de produit PREMARK™ sur du MMARoute™, nous vous conseillons vivement de vous rapprocher de notre service technique pour s'assurer de la bonne méthode d'application à suivre.



COMPATIBLE



Enduits à froid



Grip

Résine méthacrylate bi-composante

Très fluide, de haute réactivité

Bon niveau d'anti-glissance.

Très haute résistance, même au trafic intense.

Souplesse et confort d'utilisation.

Trafic	Anti-glissance	Consommation	Densité	Temps de séchage	Matériel
Fort		4 à 6 kg/m ²	2.00	45 min. à 20°C	Spatule crantée ou lisse
Pack	Packs/palette	Teintes	Code	Prix/kg	Prix/pack
Kit 24 kg	43	Teintes RAL	(*)	13,03	312,72
				Commande minimum de 216 kg	

(*) Lors de votre commande, merci de préciser la teinte RAL souhaitée.

Duragrip

Résine méthacrylate bi-composante teintée dans la masse, contenant des charges antidérapantes.

Trafic intense - Anti-glissance

Produit destiné à la réalisation d'aménagements routiers et urbains.

Haute réactivité.

Anti-glissance : résultat SRT état neuf = 0.75

Très haute résistance, même au trafic intense.

Excellente tenue aux UV.

Trafic	Anti-glissance	Consommation	Densité	Temps de séchage	Matériel
Intense		4 à 6 kg/m ²	2.00	40 min. à 20°C	Spatule crantée ou lisse
Pack	Packs/palette	Teintes	Code	Prix/kg	Prix/pack
Kit 24 kg	43	Teintes RAL	(*)	10,05	241,20
				Commande minimum de 216 kg	

(*) Lors de votre commande, merci de préciser la teinte RAL souhaitée.

Chroma

Enduit à froid bi-composant pulvérisé à utiliser avec des grains de verre réactifs.

Application airless - Polyvalence

Facilité d'application (airless) permettant une excellente rapidité de réalisation.

Excellente durabilité.

Souplesse et confort d'utilisation.

Trafic	Anti-glissance	Consommation	Densité	Temps de séchage	Matériel
Fort		Produit : 0.8 à 1 kg/m ² Saupoudrage 1 à 1.5 kg/m ² Réf : VAR 800-1000	1.60	20 min. à 20°C	Airless
Pack	Packs/palette	Teintes	Code	Prix/kg	Prix/pack
Kit 25 kg	42	Teintes RAL	(*)	20,98	524,50
				Commande minimum de 300 kg	

(*) Lors de votre commande, merci de préciser la teinte RAL souhaitée.

Grains de verre peroxydés	Caractéristiques techniques	Pack	Code	Prix/kg	Prix/pack
VAR 800-1000	Grains de verre 800-1000 microns	25 kg	1001748	6,20	155,00

Enduits à froid



Sprayplast

Enduit à froid pulvérisé



Très antidérapant. Pour zones à trafic limité.

Recommandé pour les trottoirs, pistes cyclables ou parkings. Permet de réduire la consommation de produit sans affecter la durabilité.

PVDC AETEC n° 5082

Trafic	Anti-glissance	Consommation	Densité	Temps de séchage	Matériel
Moyen		0,9 à 1,8 kg/m ²	1.77	25 min. à 20°C	Machine AreaSpray™ Compact
Pack	Packs/palette	Teintes	Code	Prix/kg	Prix/pack
25 kg	42	Teintes RAL	(*)	13,37	334,25

Commande minimum de 300 kg

(*) Lors de votre commande, merci de préciser la teinte RAL souhaitée.

Spraygrip

Enduit à froid pulvérisé



Idéal pour les zones à fort trafic

Recommandé sur les zones de freinage, voies de circulation spécifiques, et pistes cyclables.

PVDC AETEC n° 5084

Trafic	Anti-glissance	Consommation	Densité	Temps de séchage	Matériel
Intense		2,8 à 4 kg/m ²	1.77	25 min. à 20°C	Machine AreaSpray™ Compact
Pack	Packs/palette	Teintes	Code	Prix/kg	Prix/pack
25 kg	42	Teintes RAL	(*)	13,65	341,25

Commande minimum de 300 kg

(*) Lors de votre commande, merci de préciser la teinte RAL souhaitée.

Durcisseur liquide adapté pour Sprayplast et Spraygrip : voir p.52

TECHNOLOGIE AREASPRAY™

Une innovation exclusive au service du rendement

AreaSpray™ est une machine de pulvérisation à 2 composants, où le mélange des deux matériaux est effectué dans le pistolet de pulvérisation. Le durcisseur liquide s'ajoute juste au moment où la peinture sort de la buse, ce qui l'empêche de durcir dans la machine et minimise également les déchets. (seule la buse doit être nettoyée après l'application. La trémie, le tuyau, etc... peuvent être réutilisés sans nettoyage si des applications supplémentaires sont effectuées dans les 5 jours).

Pour les grandes surfaces, l'application par pulvérisation est considérablement plus rapide que l'application au rouleau (jusqu'à 10 fois plus de m²/h) ce qui signifie moins de temps sur le projet, une réouverture plus rapide à la circulation, ainsi que moins de main-d'œuvre nécessaire.



Machine avec compresseur et groupe électrogène inclus. Plus d'infos p.166.

Hautes propriétés d'anti-glissance

Forte durabilité

10x plus de surface appliquée à l'heure qu'au rouleau

Rendu uniforme

Gain de temps et de ressources sur grands projets

Economies en gestion des déchets



Tableau comparatif MMARoute™ des enduits à froid colorés

Produit	Quantité minimum	Rendement/ Jour + Matériel **	Consommation	Durcisseur	Pack	ouverture à la circulation***	Points forts
Enduit Color	/	100 à 300m ² spatule crantée ou lisse	3 à 4 kg/m ²	Solide	Kit 8 kg	30 min.	ANTI-GLISSANCE Trafic intense
Tiger	216 kg	300 à 500 m ² Rouleau ou spatule	1 à 2 kg/m ²	Solide	Kit 18 kg	55 min.	ANTI-GLISSANCE Différents rendus
Grip	216 kg	200 à 400 m ² Spatule crantée ou lisse	3 à 4 kg/m ²	Solide	Kit 24 kg	45 min.	ANTI-GLISSANCE DURABILITÉ Facilité d'application
Rollgrip	208 kg	200 à 400 m ² Rouleau ou spatule	4 à 6 kg/m ²	Solide	Kit 16 kg	35 min.	ANTI-GLISSANCE DURABILITÉ
Rollplast	/	200 à 400 m ² Rouleau	1,8 à 2,2 kg/m ²	Solide	Kit 16 kg	30 min.	ANTI-GLISSANCE DURABILITÉ
Duragrip	216 kg	100 - 300 m ² Spatule crantée ou lisse	4 à 6 kg/m ²	Solide	Kit 24 kg	50 min.	ANTI-GLISSANCE Excellente performance Trafic intense
Sprayplast	300 kg	> à 1000 m ² Machine AreaSpray™ Compact	0,9 à 1,8 kg/m ²	Liquide	25 kg	25 min.	RENDEMENT ANTI-GLISSANCE
Spraygrip	300 kg	> à 1000 m ² Machine AreaSpray™ Compact	1,8 à 3,6 kg/m ²	Liquide	25 kg	25 min.	RENDEMENT ANTI-GLISSANCE
Chroma	300 kg	300 - 600 m ² Rouleau ou pistolet	0,8 à 1 kg/m ²	Solide	Kit 25 kg	40 min.	RENDEMENT ANTI-GLISSANCE

** Rendement par jour pour une équipe de 3 personnes

*** Varie en fonction de la température



+



+



COMPATIBLE

Grâce à la compatibilité entre nos produits MMARoute™ et nos produits PREMARK™, bénéficiez d'une solution de marquage complète, facile et rapide à appliquer sans primaire.

Avant toute pose de produit PREMARK™ sur du MMARoute™, nous vous conseillons vivement de vous rapprocher de notre service technique pour s'assurer de la bonne méthode d'application à suivre.



La micromobilité, un enjeu capital pour la sécurité des usagers de la voirie.

Qu'est ce que la micromobilité ?

Le vélo est un élément important de la micromobilité, mais cette dernière couvre également d'autres modes de transport. Les véhicules de micromobilité sont généralement caractérisés par une vitesse faible (25 km/h) ou moyenne (45 km/h) et comprennent également les trottinettes électriques, les gyropodes...

L'objectif de la micromobilité est de séparer ces différents véhicules du reste de la route où les voitures et autres véhicules motorisés sont généralement dominants.

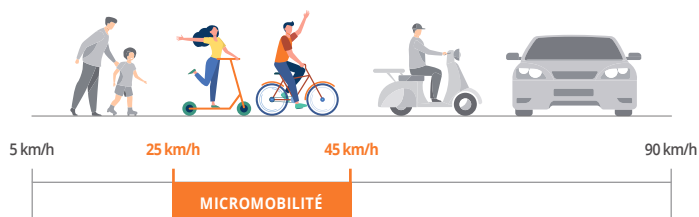

Répartition visuelle de l'attention des cyclistes



Rendre la circulation plus sûre pour tous

Afin de devenir une solution éprouvée aux modes de circulation traditionnels, les infrastructures de micromobilité doivent être développées de manière à les rendre faciles, logiques et surtout sécurisées.

Les solutions de micromobilité permettent aux usagers de la route les plus vulnérables de rouler en toute sécurité à leur propre vitesse, tout en limitant les risques d'accidents ou en altérant la fluidité du trafic routier.

Des voies clairement délimitées permettent également aux automobilistes d'évaluer plus facilement l'espace à respecter lors du dépassement d'un vélo, sans empiéter dans l'espace réservé aux cyclistes.

Un concept - de nombreux avantages

En plus d'accroître la sécurité, les solutions de micromobilité visent également les questions de santé et d'environnement. Si davantage de personnes sont

Téléchargez notre Guide Micromobilité



Découvrez différents cas d'aménagement pour améliorer le réseau urbain à l'ensemble des nouveaux modes de transport

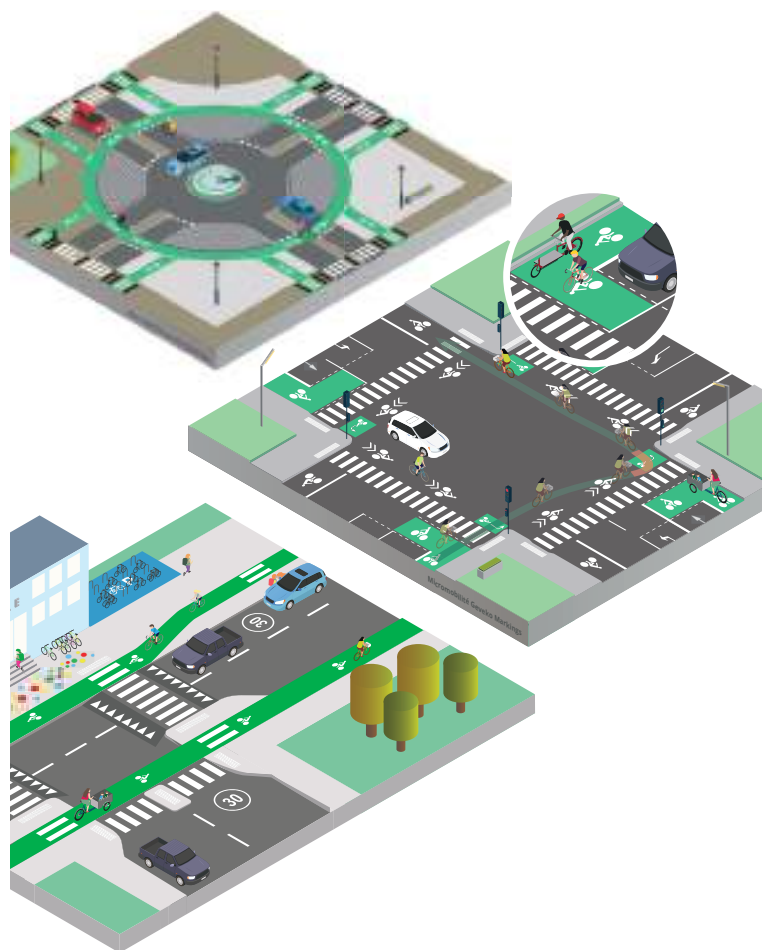

encouragées à choisir le vélo plutôt que la voiture, cela augmentera leur niveau d'activité et aura un effet positif sur la santé en général. L'augmentation du nombre de véhicules électriques, et à propulsion humaine sur les routes entraînera également une diminution du niveau de pollution généré par le trafic.

Peintures solvantées

Augmentez la protection de vos peintures avec un vernis polyuréthane bi-composant. Retrouvez tous nos vernis p.161



Polykolor

Peinture solvantée colorée formulée sans paraffine chlorée pour le marquage routier de haute performance

Haute performance et facile d'application

Formulée sans toluène et sans chromate de plomb, POLYKOLOR est exempte de paraffine chlorée pour un plus grand respect de ses utilisateurs et de l'environnement.

Résistante aux abrasions, rayonnements UV et autres agressions chimiques, cette peinture s'applique facilement au rouleau ou à l'airless et offre une large palette de 9 couleurs standards éclatantes. Résiste à l'abrasion et au rayonnement ultraviolet.

Séchage rapide.

Bonne tenue aux huiles minérales, graisses et goudrons.

Souplesse et confort d'utilisation.

Disponible dans toutes les teintes RAL dès 7 kg.

Pour les commandes supérieures à 200 kg :
Tarif : nous consulter

Trafic	Anti-glissance	Consommation	Densité	Temps de séchage	Matériel
Léger	avec saupoudrage GEM500	450 à 700 g/m ² Saupoudrage : 500g/m ²	1.57	8 min. à 20°C	Rouleau Airless Diluant Diluant AC



Ouverture et fermeture facile !

A la recherche d'une solution de masquage ? Voir Quasar p.46

Teintes	Ral 9017	Ral 6018	Ral 6024	Ral 3020	Ral 5012	Ral 5017	Ral 1023	Ral 2009	Dune
7 kg	1000605	1000826	1000637	1000598	1000596	1000840	1000597	1000827	1000684
25 kg	1000626	1000799	1000639	1000622	1000621	1000818	1001898	1000828	1000666

Pack	Packs/palette	Teintes	Code	Prix/kg	Prix/pack
7 kg	128	Teintes standard disponibles et codes produits : voir tableau ci-dessous		18,19	127,33
25 kg	42			15,82	395,50
7 kg	128	Autres RAL	(*)	22,74	159,18
25 kg	42	Autres RAL	(*)	19,78	494,50

(*) Lors de votre commande, merci de préciser la teinte RAL souhaitée.

GEM 500

Grain de verre
Saupoudrage pour antidérapance.
Taille 150-1000 microns

Taille	Consommation	Pack	Packs/palette	Code	Prix/kg	Prix/pack
25 kg	0,5 à 1 kg/m ²	25 kg	40	1001729	3,02	75,50

Peintures solvantées



Pour les zones de micromobilité dépourvues d'éclairage publique

L'enjeu de cette solution de marquage photoluminescent est à la fois sécuritaire, environnemental et économique, l'objectif étant de renforcer la visibilité du marquage routier de nuit. La propriété de cette peinture est de capter la lumière en journée pour la restituer la nuit. Elle permet d'assurer une meilleure visibilité du marquage aux endroits où la mise en place d'éclairage public est compliquée et coûteuse.



LUXOR

Peinture solvantée photoluminescente.

Séchage très rapide

LUXOR est une peinture photoluminescente, sans toluène et sans plomb, qui résiste à l'abrasion, au rayonnement ultra-violet et possède une très bonne tenue vis-à-vis des huiles minérales, graisses et goudrons. Elle s'applique sur une sous-couche blanche qui peut être saupoudrée de GEM500 pour renforcer l'anti-glissance.

Pour plus d'informations, contactez notre service commercial.

Consommation		Densité	Temps de séchage	Matériel	Diluant
450 à 700 g/m ² Saupoudrage : 500g/m ²		1.60	8 min. à 20°C	Rouleau Airless	Diluant AC
Pack	Packs/palette	Teintes	Code	Prix/kg	Prix/pack
7 kg	128	Verdâtre	1004273	217,83	1524,81
25 kg	42	Verdâtre	1000819	186,12	4653,00

Peintures phase aqueuse



Fast Color

Peinture phase aqueuse colorée pour le marquage routier de haute performance.

Séchage très rapide

Adhère aux chaussées hydrocarbonées récentes et anciennes.

NOUVEAUTÉ 2024



Ouverture et fermeture facile !

Trafic	Anti-glissance	Consommation	Densité	Temps de séchage	Matériel
Léger	avec saupoudrage GEM500	450 à 700 g/m ² Saupoudrage : 500g/m ²	1.50	5 min. à 20°C	Rouleau Airless Diluant Eau
Pack	Packs/palette	Teintes	Code	Prix/kg	Prix/pack
7 kg	128	Teintes disponibles et codes produits : voir tableau ci-dessous		19,87	139,09
25 kg	42	Teintes disponibles et codes produits : voir tableau ci-dessous		16,70	417,50
25 kg	42	Autres RAL	(*)	Commande à partir de 200 kg	

(*) Lors de votre commande, merci de préciser la teinte RAL souhaitée.

Teintes					
7 kg	1000612	1000663	1000594	1000593	1000592
25 kg	1000562	1000564	1000565	1000563	1000561



Anti-glissance moyenne
0,45 ≤ SRT¹ ≤ 0,55



Bonne anti-glissance
0,55 ≤ SRT¹ ≤ 0,60



Très bonne anti-glissance
0,61 ≤ SRT¹ ≤ 0,65



Excellente anti-glissance
0,66 ≤ SRT¹

¹ Test SRT réalisé par notre laboratoire. SRT mesuré selon la norme NF EN 13036-4.

Résine phase aqueuse



Protégez les enrobés et les îlots centraux avec l'Aquagrip

Aquagrip

RÉSINE ANTI-KÉROSÈNE

Résine phase aqueuse

Coloration et protection anti-kerozène des enrobés bitumineux

Idéale en extérieur pour des zones de trafic léger. Aquagrip est idéal pour les zones nécessitant une protection aux carburants (zones aéroportuaires, places de stationnement poids-lourds, bus, voitures...)

Excellente anti-glissance.

Durabilité. Souplesse d'utilisation.

Produit sans étiquetage de danger



Trafic	Anti-glissance	Consommation	Densité	Temps de séchage	Matériel
Léger	●●●○	1 à 2 kg/m ²	1.50	12 h. à 20°C	Rouleau Airless
Pack	Packs/palette	Teintes	Code	Prix/kg	Prix/pack
20 kg	44	Noir	1005125	12,64	252,80
		Autres RAL	(*)	Tarif : nous consulter	

Commande à partir de 200 kg

(*) Lors de votre commande, merci de préciser la teinte RAL souhaitée.

Résines gravillonnées

ViaDecor™



LES RÉSINES GRAVILLONNÉES

Le système qui allie sécurité, durabilité et esthétique

Pour de l'aménagement neuf ou en réhabilitation, les résines gravillonnées sont adaptées aux zones piétonnes, aux places, aux cours d'école... mais aussi aux zones circulées tels que carrefours, parcs de stationnement, voies de bus... Le choix de la couleur et la géométrie ont leur importance dans l'intégration urbaine.

Les contrastes et les géométries ont pour fonction de sensibiliser et de déstabiliser l'utilisateur (piétons, cyclistes, auto...) lorsqu'il rentre dans une zone pluri-traffic.

VOIRIES CIRCULÉES

Carrefours / Zones 30 /
Traversées de chaussée /
Sens giratoires / Rues / parcs
de stationnement / Entrées
de garages / Voies de bus ...

VOIRIES PIÉTONNES

Embellissements de places
/ Trottoirs / Cours d'école /
Aires de jeux / Terrasses /
Entrées d'immeuble ou de
maison ...



Résines gravillonnées

ViaDecor™

1 - Choisir le bon granulat

Pour sa durabilité, sa granulométrie et sa couleur

Selon la dureté et la granulométrie, les propriétés d'antidérapance et de durabilité varient. Différentes teintes sont disponibles pour obtenir un revêtement esthétique s'intégrant parfaitement dans l'environnement urbain.



Marbre

Trafic modéré - Bonne résistance

Produit	Taille	Consommation	Pack	Packs/palette	Code	Prix/kg	Prix/pack
Marbre	1.25 - 2.5	6 à 7 kg/m ²	25 kg	48	(*)	1,33	33,25
	2.5 - 5	8 à 10 kg/m ²					



Gris FLANELLE
1.25 - 2.5 - 1001603
2.5 - 5.0 - 1001740



Vert DES PYRÉNÉES
2.5 - 5.0 - 1001735



JAUNE
1.25 - 2.5 - 1001738
2.5 - 5.0 - 1001731



Rose CORAIL
1.25 - 2.5 - 1001732
2.5 - 5.0 - 1001733



SAUMON
2.5 - 5.0 - 1001739



Bleu TURQUIN
1.25 - 2.5 - 1001743
2.5 - 5.0 - 1001742

Granit

Trafic intense - Forte résistance

Produit	Taille	Consommation	Pack	Packs/palette	Prix/kg	Prix/pack
Granit ROUGE MARS	1 - 2	6 à 7 kg/m ²	25 kg	48	1,41	35,25
	2 - 5	8 à 10 kg/m ²				



Granit ROUGE MARS
1 - 2 - 1001608
2 - 5 - 1001610

Bauxite

Trafic extrême - Résistance extrême

Produit	Taille	Consommation	Pack	Packs/palette	Prix/kg	Prix/pack
Bauxite CALDERA	1 - 3	6 à 7 kg/m ²	25 kg	48	4,32	108,00
Bauxite MERAPI					3,75	93,75



Bauxite CALDERA
1 - 3 - 1001614



Bauxite MERAPI
1 - 3 - 1001612



LA BAUXITE : RÉSISTANCE EXTRÊME

La bauxite est idéale pour optimiser les distances de freinage

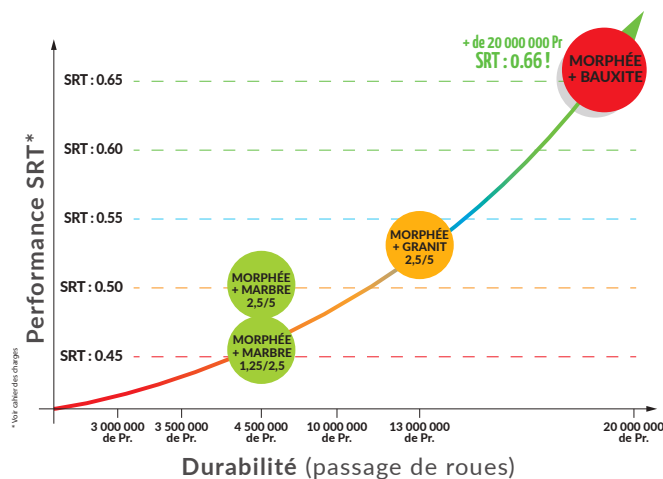

Dureté Los Angeles : 25
 Résistance Micro Derval : 3
 Dureté Mohs : 9
 SRT humide : 0.80 - 0.85

Echelle de dureté Mohs : Indice de dureté de 1 à 10, 1 étant une roche friable comme le talc et 10 le diamant.

Distances d'arrêt sur enrobé sec : réaction + freinage

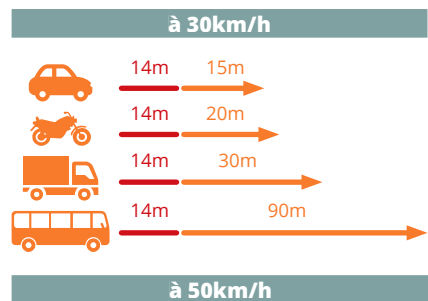
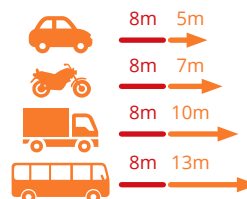

Les bauxites calcinées sont idéales pour les revêtements à friction élevée. Elles présentent une résistance exceptionnelle à l'abrasion causée par les pneus des véhicules, ainsi qu'une très grande résistance au polissage. Grâce à cela, l'agrégat est capable de conserver ses arêtes vives, ce qui améliore considérablement l'adhérence la résistance au dérapage et la durée de vie.

L'application de certains granulats comme la bauxite permet de diminuer la distance de freinage sur les anciens supports et d'obtenir un résultat proche d'un enrobé neuf.

Résines gravillonnées

ViaDecor™

2 - Choisir la bonne résine

En fonction de sa destination, son granulat et la méthode d'application et les conditions météorologiques



Hercules

Résine méthacrylate bi-composante.

Autolissant et haute réactivité

Développé pour le collage d'agrégats et de pavés synthétiques, il permet la réalisation de zones décoratives ou zones de danger comme passages piétons, îlots en axe de chaussées, sorties d'écoles, bandes cyclables...

Très bonne adhésion.

Très haute résistance.

Souplesse et confort d'utilisation.

PVDC AETEC disponible sur notre site internet

Consommation	T°C mini. d'application	Densité	Temps de séchage	Nettoyage	Matériel
4 à 6 kg/m ²	> 5°C	1.85	40 min. à 20°C	Diluant net	Raclette crantée
Pack	Packs/palette	Teinte	Code	Prix/kg	Prix/pack
Kit 8 kg	128	Neutre	1000698	10,24	81,92
Kit 24 kg	43		1000571	8,77	210,48

Chronos

Résine méthacrylate bi-composante.

Temps de séchage allongé pour plus de souplesse lors de l'application.

Développé pour rallonger le temps de travail, il permet la réalisation de zones décoratives ou zones de danger comme passages piétons, îlots en axe de chaussées, sorties d'écoles, bandes cyclables...

Excellente adhésion. Extrême résistance. Très fluide.

Autolissant. Confort d'utilisation.

PVDC AETEC disponible sur notre site internet

Consommation	T°C mini. d'application	Densité	Temps de séchage	Nettoyage	Matériel
4 à 6 kg/m ²	> 10°C	1.85	50 min. à 20°C	Diluant net	Raclette crantée
Pack	Packs/palette	Teinte	Code	Prix/kg	Prix/pack
Kit 24 kg	43	Neutre	1000550	8,54	204,96



Morphée

Résine méthacrylate bi-composante

Grand rendement d'application et excellente durabilité

Développée pour le collage d'agrégats et de pavés synthétiques.

Permet la réalisation de zones décoratives ou zones de danger comme passages piétons, îlots en axe de chaussées, sorties d'écoles, bandes cyclables...

Grande souplesse d'application / Très fluide.

Grand rendement (jusqu'à 450 m²/jour).

Excellente durabilité :

Système Bauxite + Morphée = SRT de 0,66 après + de 20 millions de Pr.

PVDC AETEC disponible sur notre site internet



Consommation	T°C mini. d'application	Densité	Temps de séchage	Nettoyage	Matériel
4 à 6 kg/m ²	> 15°C	1.85	55 à 65 min. à 20°C	Diluant net	Spatule crantée
Pack	Packs/palette	Teinte	Code	Prix/kg	Prix/pack
Kit 24 kg	43	Neutre	1000823	9,52	228,48

M²+ **Grand rendement**
450m²/journée/3 opérateurs

Temps de séchage
Avoir le temps de bien faire

Position application debout
Améliorer les conditions de travail

Un rendement d'application 1,5 x plus élevé qu'avec d'autres résines.

Du fait de sa fluidité, la Morphée s'applique en position debout avec une raclette plus large. Le rendement important permet d'optimiser les coûts.

Grande surface et sans raccord : la fluidité permet aussi d'éviter au maximum les raccords et vous assure un rendu plus qualitatif.

Travailler la surface sans précipitation :

Plus souple à l'application, Morphée permet à l'applicateur d'avancer à la même vitesse que l'opérateur qui saupoudre les granulats.

Moins de rejets de granulats : La fluidité permet aux granulats de mieux s'enchaîner dans la résine et de mieux se fixer au support.

Limiter le mal de dos et solliciter moins les articulations : habitué à être à genou, l'applicateur va découvrir, avec la Morphée, une position debout beaucoup plus confortable et visible par les usagers et donc plus en sécurité.

Conditionnement de 24kg : Avec sa formulation bi-composante (résine + durcisseur) sans charge à mélanger, la Morphée réduit le coût de transport et la manipulation de produits.

NOUVEAUTÉ 2024

Artémis

Résine méthacrylate bi-composante.

Haut rendement et confort d'application

Grande souplesse d'application / Très fluide. Position application debout possible à la raclette.

Santé des applicateurs : pas de peroxyde en poudre.

Grand rendement (jusqu'à 450 m²/jour).

Application possible en spatule ou en système pulvérisé AreaSpray™*.



Consommation	T°C mini. d'application	Densité	Temps de séchage	Nettoyage	Matériel
4 à 6 kg/m ²	> 15°C	1.85	55 à 65 min. à 20°C	Diluant net	Spatule crantée ou Machine AreaSpray™*
Pack	Packs/palette	Teinte	Code	Prix/kg	Prix/pack
24 kg	43	Neutre	1013814	8,85	212,40

*Si application spatule, utilisation du durcisseur liquide en berlingots de 100 g. Voir p.52.
Si application AreaSpray™, utilisation du durcisseur liquide 20 kg p.52.

Résines gravillonnées

ViaDecor™

Héraclès

Résine méthacrylate bi-composante.

Idéale pour les zones en pente (maxi 10%)



Idéal pour pente 10% max



Spécifiquement adaptée au collage d'agré-gats de forte granulométrie > 5 mm et de produits préfabriqués (pavés, bordures...), elle permet la réalisation de zones décoratives ou zones de danger comme passages piétons, îlots en axe de chaussées, sorties d'écoles, bandes cyclables...

Très bonne adhésion. Très haute résistance. Souplesse et confort d'utilisation.

Granulométrie jusqu'à 5/8.

PVDC AETEC disponible sur notre site internet

Consommation	T°C mini. d'application	Densité	Temps de séchage	Nettoyage	Matériel
4 à 6 kg/m ²	> 10°C	1.85	50 min. à 20°C	Diluant net	Raclette crantée
Pack	Packs/palette	Teinte	Code	Prix/kg	Prix/pack
Kit 8 kg	128	Neutre	1000777	12,27	98,16
Kit 24 kg	43		1000532	10,91	261,84

Galaxy

Résine méthacrylate teintable bi-composante

Pour un résultat esthétique de qualité

Teintée dans la masse, utilisée avec des agré-gats pour la réalisation de zones décoratives. Produit destiné à la réalisation d'aménagement routiers et urbains tels que : zones de dangers comme des passages piétons, îlots en axe de chaussées, sorties d'écoles, bandes cyclables...

Fluide, de haute réactivité et excellente durabilité.

Très bonne adhésion et souplesse, confort d'utilisation.

PVDC AETEC disponible sur notre site internet



TEINTES RAL

adaptées à la couleur du granulat (ex : jaune caldera, gris merapi - voir p.72)

Consommation	T°C mini. d'application	Densité	Temps de séchage	Nettoyage	Matériel
4 à 6 kg/m ²	> 10°C	1.85	40 min. à 20°C	Diluant net	Spatule crantée ou lisse
Pack	Packs/palette	Teintes	Code	Prix/kg	Prix/pack
Kit 24 kg	43	Teintes RAL sauf blanc	(*)	14,56	349,44

(*) Lors de votre commande, merci de préciser la teinte RAL souhaitée.

Commande à partir de 312 kg



Exemple d'implémentation HÉRACLÈS sur une rue en pente



Exemple d'implémentation GALAXY

Résines gravillonnées

3 - Finition

Pavérame

Matrice pavés 10x10 cm permettant de réaliser des zones décoratives et antidérapantes

Créez vous même vos pavés en toute simplicité !

Application : résine de collage Héraclès (voir p.76) + saupoudrage de silice ou agrégat.

A usage unique.

Autres modèles ou symboles : tarif sur demande.

Nous consulter pour des formats spécifiques.



Conditionnement en carton



Produit	Taille (mm)	Epaisseur	Code	Prix/m ²	Prix/pack
Pavérame	696x1160	3 mm	1001606	62,19	40,80

Commande à partir de 10 m², soit 13 unités

Univernis

Caractéristiques techniques	Informations application	Diluant	Pack	Code	Prix/kg	Prix/pack
Vernis de protection pour zones décoratives Améliore la durabilité des revêtements en résine gravillonnée et peintures routières. Applicable sur supports tels que les peintures routières	Dosage : 200 à 300 g/m ² Temps de séchage : 30 minutes Densité : 0.98 Teinte : transparent Matériel : Rouleau / Airless / pulvérisateur basse pression	Diluant AC	5 kg	1000608	24,99	124,95
			15 kg	1000609	20,81	312,15

Tableau comparatif des résines ViaDecor

	Produit	Composition	Rendement/ Jour + Matériel	Consommation + granulométrie	Coloris	T°C mini d'application	ouverture à la circulation	Points forts
VOIRIE CIRCULÉE	Hercules	Résine méthacrylate bi-composante	150 - 300 m ² * Raclette crantée	4 à 6 kg/m ² + Granulats 1.25/2.5 - 2.5/5	Neutre	> 5°C	40 min.**	ANTI-GLISSANCE AUTOLISSANTE
	Chronos	Résine méthacrylate bi-composante	150 - 300 m ² * Raclette crantée	4 à 6 kg/m ² + Granulats 1.25/2.5 - 2.5/5	Neutre	> 10°C	50 min.**	ANTI-GLISSANCE HYGIÈNE & SÉCURITÉ AUTOLISSANTE
	Morphée	Résine méthacrylate bi-composante	Jusqu'à 450 m ² * Raclette crantée	4 à 6 kg/m ² + Granulats 1.25/2.5 - 2.5/5	Neutre	> 15°C	60 min.**	ANTI-GLISSANCE HYGIÈNE & SÉCURITÉ RENDEMENT AUTOLISSANTE
	Artémis	Résine méthacrylate bi-composante	Jusqu'à 450 m ² * Raclette crantée ou AreaSpray™	4 à 6 kg/m ² + Granulats 1.25/2.5 - 2.5/5	Neutre	> 15°C	60 min.**	ANTI-GLISSANCE HYGIÈNE & SÉCURITÉ RENDEMENT AUTOLISSANTE
	Héraclès	Résine méthacrylate bi-composante	150 - 300 m ² * Raclette crantée	4 à 6 kg/m ² + Granulats 1.25/2.5 à 5/8	Neutre	> 10°C	50 min.**	ANTI-GLISSANCE IDÉAL POUR PENTE
	Galaxy	Résine méthacrylate bi-composante teintée dans la masse	150 - 300 m ² * Raclette crantée ou lisse	4 à 6 kg/m ² + Granulats 1.25/2.5 - 2.5/5	Teintes RAL	> 10°C	40 min.**	ANTI-GLISSANCE HYGIÈNE & SÉCURITÉ AUTOLISSANTE ESTHÉTIQUE

* Rendement par jour pour une équipe de 3 personnes

** Varie en fonction de la température

NOUVEAUTÉ 2024

ZONE DE TRAFIC & PARKING

Îlots rafraîchissants

Double bénéfique avec notre gamme de produits Système AIR*

Qu'est-ce qu'un îlot de chaleur urbain ?

Les zones condensées, pavées, dépourvues de végétation et d'eau sont monnaie courante dans beaucoup de villes. Ces surfaces absorbent et retiennent la chaleur du rayonnement solaire, entraînant ensuite une augmentation de la température, appelée effet d'îlot de chaleur.

Les îlots de chaleur apparaissent dans de nombreuses zones urbaines par temps chaud et ont des effets négatifs sur le climat, la santé et le confort. La concentration de chaleur peut affecter la qualité de l'air, entraîner une augmentation de la consommation d'énergie (systèmes de refroidissement dans les bâtiments) et nuire au confort des citoyens comme les piétons et les usagers de la route qui ne sont pas protégés.

La végétation et l'eau neutralisent l'effet de la chaleur, mais leur développement n'est pas toujours possible, notamment pour des raisons d'espace, de commodité ou de coût.

Une solution : le système AIR*

Certaines teintes de couleur ont un effet rafraîchissant naturel en réfléchissant les rayons du soleil. C'est notamment le cas des teintes blanches et claires. Mais avec les nouveaux produits spécialement conçus par Geveko Markings, cet effet est surpassé. Il est désormais possible d'obtenir un



effet de refroidissement pour les teintes foncées, voire noires, et que l'effet pour les teintes claires s'accroît encore. En appliquant des marquages qui restent froids au lieu d'absorber et de renvoyer la chaleur lorsqu'ils sont exposés à des températures élevées, vous doublez les avantages de l'application. Grâce à notre gamme de produits d'îlots rafraîchissants, il est désormais possible de rendre les villes plus attrayantes et plus agréables à vivre, d'améliorer les infrastructures et de les rendre plus sûres, tout en obtenant un effet rafraîchissant.

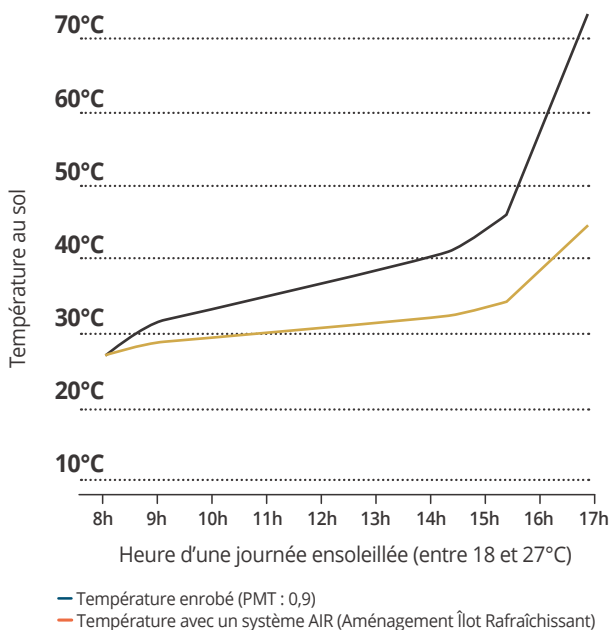

Graphique comparatif entre l'évolution de température d'un enrobé non peint (noir) et celle d'un enrobé revêtu d'une résine dotée du système AIR (ocre).

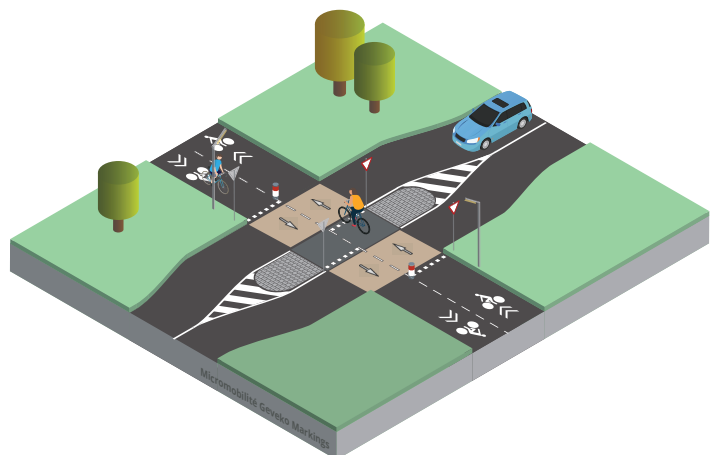

Exemple d'application d'un revêtement AIR sur une piste cyclable. Sur le reste de l'enrobé, le support absorbera plus de chaleur.

AIR* : Aménagement Îlot Rafraîchissant

ZONE DE TRAFIC & PARKING

Les avantages du système AIR



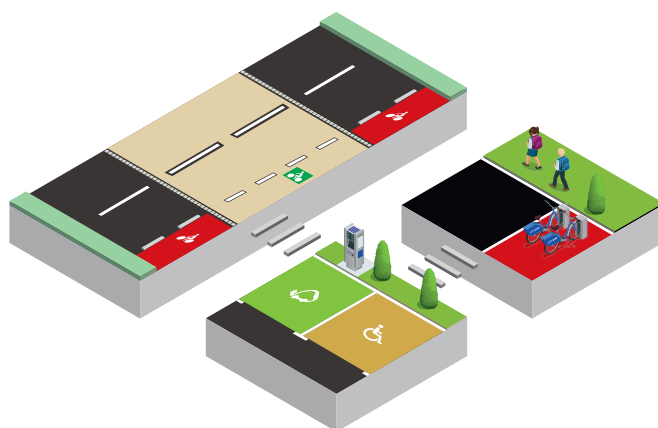







- > **Réduit la température de la surface jusqu'à 41%** par rapport à l'enrobé environnant.
- > **Lutte contre les îlots de chaleur** - avec un effet positif sur l'environnement urbain et le confort
- > **Mise en œuvre rapide et rentable** sur toute une série de projets et de surfaces d'application différents.
- > **Double bénéfice du marquage AIR** : transforme les zones urbaines en espaces publics qui encouragent l'engagement social et le mouvement physique, tout en réduisant l'effet de chaleur.



Les types d'applications sont multiples. Appliquées sur des places de stationnement, les résines de marquage du système AIR peuvent aussi bénéficier d'un système rafraîchissant.

NOTRE NUANCIER pour îlots réfléchissants

Les tests montrent une diminution de la température de surface allant jusqu'à 31°C (=41%) par rapport à l'asphalte environnant (75° C) pour le blanc. Avec des valeurs élevées de réflexion solaire totale (TSR), **l'effet est remarquable même pour les pigments plus foncés tels que le noir et le gris.**

				
YELLOW STONE AIR 45°C Δ : 30°C	OCRE SALIDOU AIR 57°C Δ : 18°C	OCRE HAVANA AIR 57°C Δ : 18°C	VERT COLLINE AIR 55°C Δ : 20°C	GRIS LAUDUN AIR 52°C Δ : 23°C
T° enrobé : 75°C				
				
GRIS SILVER AIR 39°C Δ : 36°C	OCRE PILAT AIR 55°C Δ : 20°C	ROUGE APACHE AIR 50°C Δ : 25°C	VERT CÈDRE AIR 60°C Δ : 15°C	NOIR GOTHAM AIR 53°C Δ : 22°C
T° enrobé : 75°C				

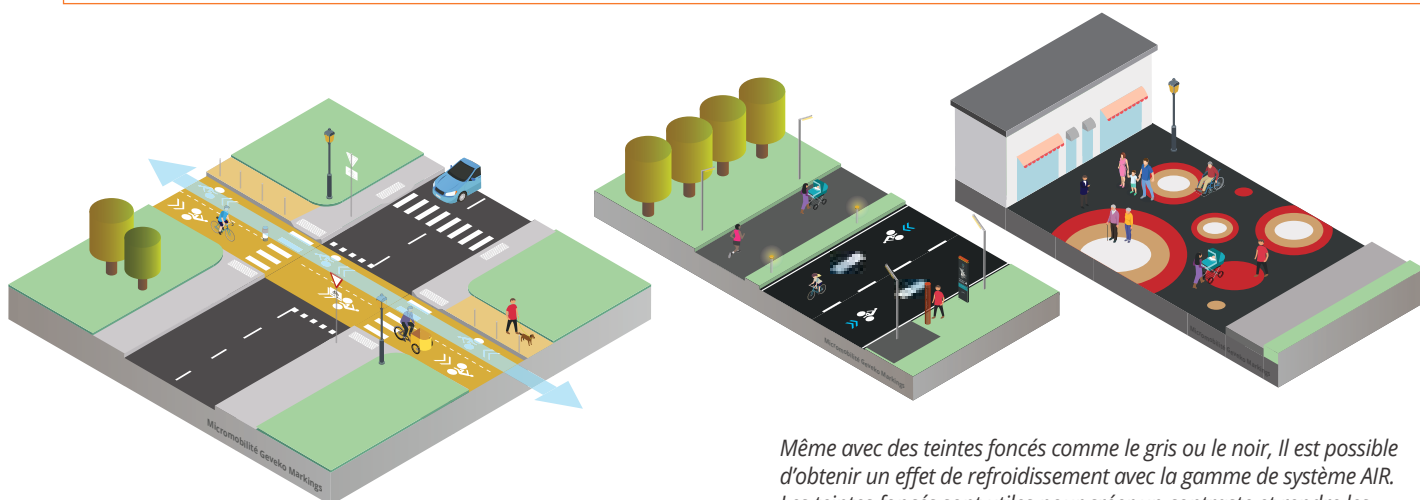

Exemple de couloir rafraîchissant avec système AIR Ocre Salidou.

Même avec des teintes foncés comme le gris ou le noir, Il est possible d'obtenir un effet de refroidissement avec la gamme de système AIR. Les teintes foncés sont utiles pour créer un contraste et rendre les marquages plus faciles à distinguer à la fois pour l'œil humain et les systèmes d'assistance à la conduite autonome (ADAS) des véhicules.

NOUVEAUTÉ 2024

La gamme des produits pour îlots rafraichissants

Notre gamme AIR se compose de 3 résines bi-composantes bénéficiant d'un effet de réduction de chaleur. Elles héritent, par ailleurs, des points forts de nos gammes MMARoute™ et AquaRoute™, déjà reconnue pour leur grande durabilité et son antidérapance.



ZONE DE TRAFIC & PARKING

Zéphyr

Résine méthacrylate bi-composante



Très haute résistance, même au trafic intense

Zéphyr est recommandé comme revêtement permanent aux propriétés antidérapantes pour les zones telles que les voies prioritaires (bus, taxi ou pistes cyclables).

Trafic	Anti-glissance	Consommation	Densité	Temps de séchage	Matériel
Intense		1,8 à 2,2 kg/m ²	1,80	30 min. à 20°C	Rouleau 10 à 16mm
Pack	Packs/palette	Teintes	Code	Prix	
Kit 16 kg	44	Voir teintes et codes ci-dessous		Prix sur demande	

Commande minimum de 208 kg

Aria

Résine méthacrylate bi-composante pulvérisée



Application mécanisée à haut rendement

Recommandé sur les zones de freinage, voies de circulation spécifiques, et pistes cyclables à forte anti-glissance. Application mécanisée à l'Areaspray™ permettant d'obtenir des rendements élevés en gardant une homogénéité de surface.

Trafic	Anti-glissance	Consommation	Densité	Temps de séchage	Matériel
Intense		2,8 à 4 kg/m ²	1,77	25 min. à 20°C	Machine AreaSpray™ Compact
Pack	Packs/palette	Teintes	Code	Prix	
25 kg	42	Voir teintes et codes ci-dessous		Prix sur demande	

Commande minimum de 300 kg

Durcisseur liquide adapté pour Aria : voir p.52

Galéo

Résine phase aqueuse bi-composante



Forte anti-glissance

Solution pour l'aménagement des voiries urbaines, publiques et privées, piétonnes et circulées, avec une grande résistance à l'usure et à l'arrachement. Galéo permet l'obtention de surface homogène très anti-glissante. Amélioration du confort de l'applicateur grâce une application mécanisée (Areaspray™). Réduction des nuisances olfactives. Nettoyage du matériel à l'eau.

Trafic	Anti-glissance	Consommation	Densité	Temps de séchage	Matériel
Fort		1,1 à 1,2 kg/m ²	1,59	1 h. à 20°C	Machine AreaSpray™ Compact
Pack	Packs/palette	Teintes et code		Prix	
Kit de 21 kg	44	Voir teintes et codes ci-dessous		Prix sur demande	

Commande minimum de 315 kg

	Gris Silver AIR	Yellow Stone AIR	Ocre Pilat AIR	Ocre Salidou AIR	Ocre Havana AIR	Rouge Apache AIR	Vert Colline AIR	Vert Cèdre AIR	Gris Laudun AIR	Noir Gotham AIR
Zéphyr	1013860	1013861	1013862	1013863	1013864	1013865	1013866	1013867	1013868	1013869
Aria	1013840	1013841	1013841	1013843	1013844	1013845	1013846	1013847	1013848	1013849
Galéo	1013850	1013851	1013852	1013853	1013854	1013855	1013856	1013857	1013858	1013859

Pavés synthétiques



Le Rustique



Pavé de forme plane fabriqué en matière pleine

Aspects multiples - esthétique

Antidérapant.

Stable.

Ne se déforme pas.

Nombreuses dimensions possibles.

Formats disponibles

- 10x10cm
- 12x12cm
- 15x10cm
- 15x15cm
- 15x20cm



Pack	Code	Prix/m ²	Prix/pack
2 m ²	(*)	91,90	183,80

Le Moderne



Pavé de forme plane fabriqué en matière pleine

Aspects multiples - esthétique

Antidérapant.

Stable.

Ne se déforme pas.

Nombreuses dimensions possibles.

Formats disponibles

- 10x10cm
- 10x20cm
- 12x12cm
- 15x10cm
- 15x15cm
- 15x20cm



Pack	Code	Prix/m ²	Prix/pack
2 m ²	(*)	91,90	183,80

Le Chambord



Pavé en résine méthacrylate teintée dans la masse avec granulats de marbre 0.6-1.25. relief fabriqué en matière pleine

Résistant et très esthétique

Forte antidérapance

Stabilité des couleurs

Ne se déforme pas

Résistance mécanique

Format disponible

- 12x15cm



Pack	Code	Prix/m ²	Prix/pack
1 m ²	(*)	109,30	109,30

Le Vibreur



Pavé de forme plane fabriqué en matière pleine

Fonction d'alerte

Dispositif d'alerte à base de résine méthacrylate et de granulats de marbre (0.6-1.25 ou 1.25-2.5). Produit fabriqué industriellement pour zones d'avertissement d'un danger spécifique.

Réalisé en pleine masse.

Antidérapant.

Ne se déforme pas.

Formats disponibles

- 10x10 cm
- 10x15 cm
- 10x20 cm



Pack	Code	Prix/m ²	Prix/pack
0,5 m ²	(*)	225,25	112,63

(*) Lors de votre commande, merci de préciser les dimensions et le coloris souhaité pour vos pavés. Ex : pavé moderne 15x15 en rouge oxyde.

ZONE DE TRAFIC & PARKING

Pavés synthétiques



ZONE DE TRAFIC & PARKING

Les teintes



Résine teintée dans la masse avec de la silice

Résine teintée dans la masse avec granulats de marbre granulométrie 0.6/1.25



Blanc Crème



Gris clair Gris foncé

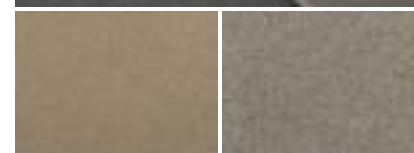

Roche clair Roche moyen



Gris Rouge oxyde



Jaune clair Jaune marbré

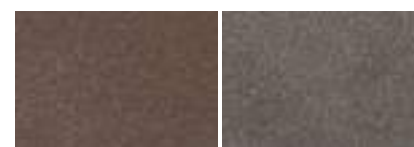

Roche brun Roche foncé

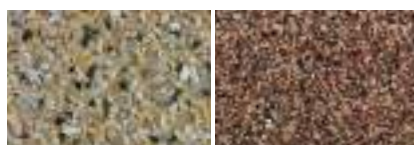

Jaune foncé Rouge indien

* Collection Roche non disponible pour les modèles Chambord et Vibreur



Silice 0.7 - 1.3

Saupoudrage de silice pour les joints des pavés

Idéal pour les joints de finition

Consommation de 2 à 3 kg/m²

Pack	Sacs/palette	Code	Prix €/unité	Prix €/pack
25 kg	40	1002052	1,56	39,00

Bordures synthétiques



BPC50

Bordure pour pistes cyclables...
Longueur 1 m / Hauteur 5 cm / Largeur 15 cm
Poids 13 kg

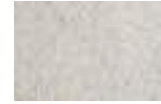

Blanc rétro

Résine teintée dans la masse
avec granulats de marbre
granulométrie 1.25/2.5

Plus marquée, la bordure BPC50 est une solution qui permet de séparer les pistes cyclables des voies destinées aux automobiles.



15x5x100cm

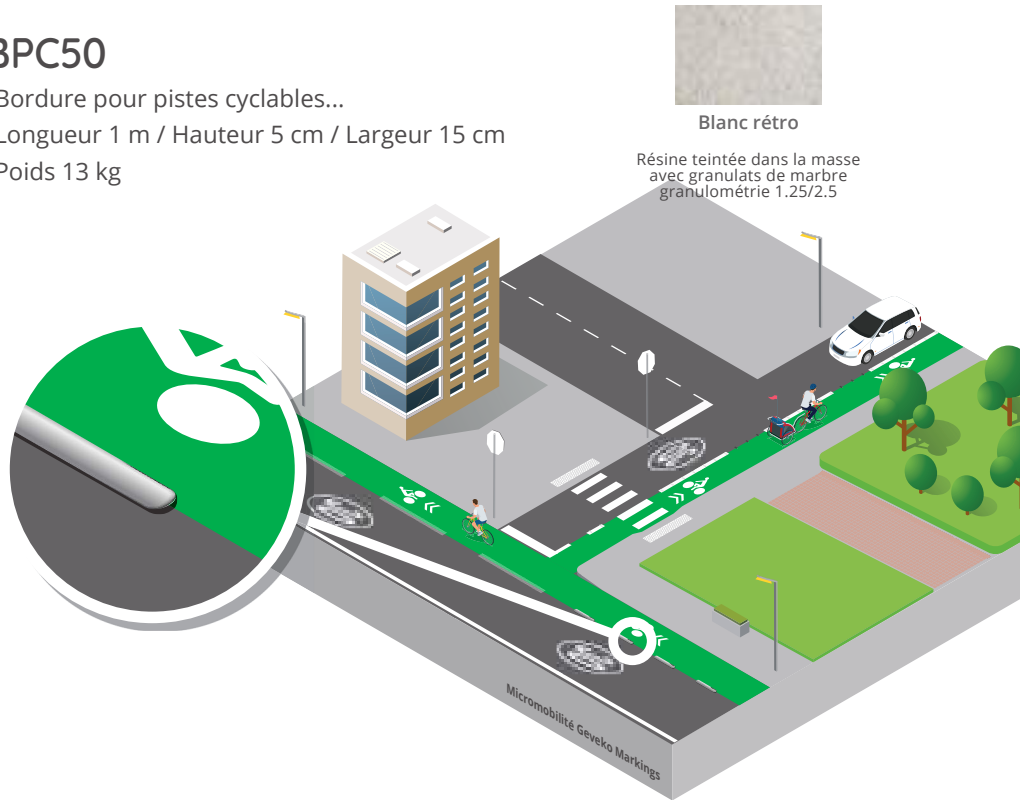



Bordures synthétiques

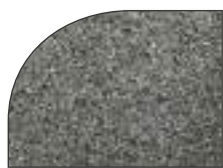

15x11x100cm

Espacée d'environ 1 mètre du bord du trottoir, la BNF110 peut permettre de protéger toute sorte d'éléments urbains (comme les bornes de charge) d'une éventuelle collision avec un véhicule.

BNF110

Bordure non franchissable
Longueur 1 m / Hauteur 11 cm / Largeur 15 cm
Poids 35 kg

(*) Lors de votre commande, merci de préciser le coloris souhaité pour vos bordures. Ex : bordure NF110 en gris foncé.

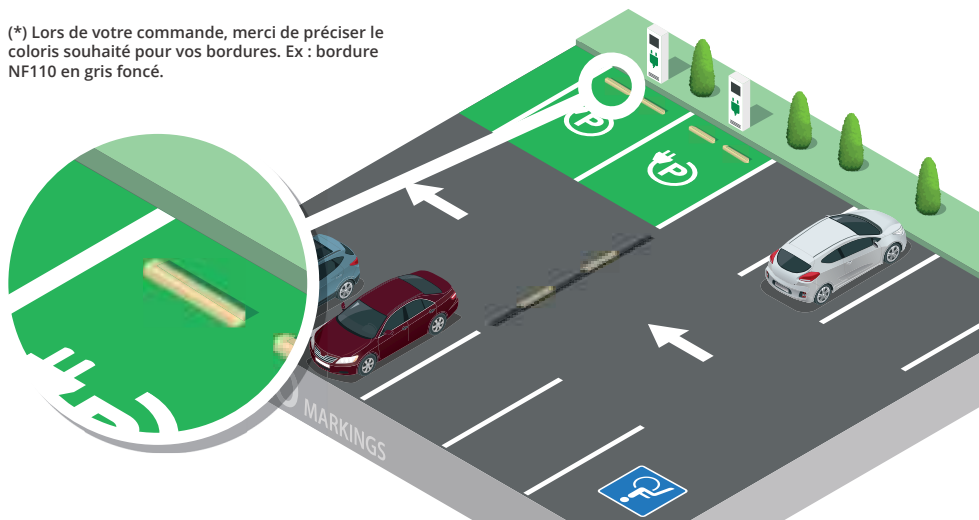

Vue de profil



15x5x50cm

Collée dos à dos, la BF50 peut vous permettre de réaliser un ralentisseur efficace.



Vous pouvez aussi jouer avec les teintes pour plus de visibilité.

BF50

Bordure franchissable 5 cm
Longueur 1 m / Hauteur 5 cm / Largeur 15 cm
Poids 12 kg



Gris foncé



Jaune clair

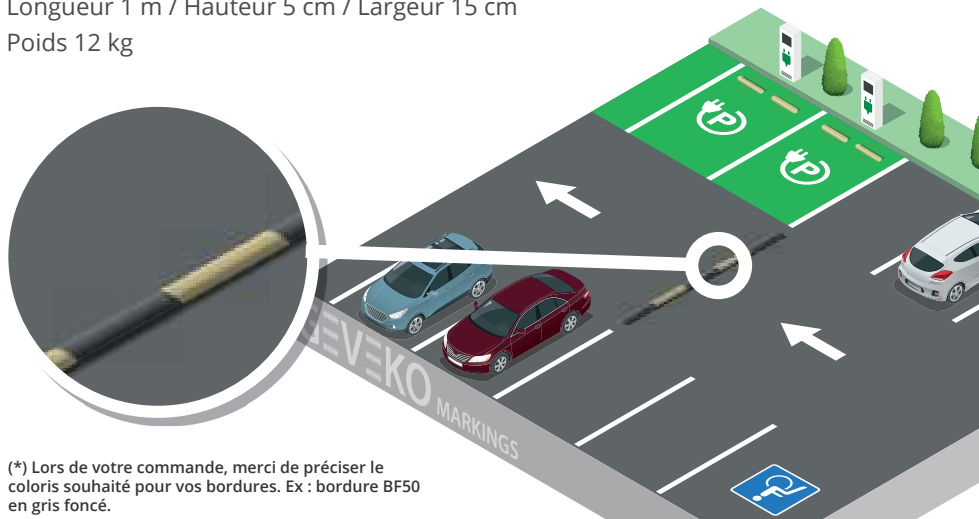

(*) Lors de votre commande, merci de préciser le coloris souhaité pour vos bordures. Ex : bordure BF50 en gris foncé.



ViaDécor™ Héraclès

Résine méthacrylate bi-composante.

Très bonne adhésion et haute résistance

Sa souplesse apporte un véritable confort d'utilisation.

Plus d'informations p.76

Pack	Packs/palette	Teinte	Code	Prix/kg	Prix/pack
Kit 8 kg	128	Neutre	1000777	12,27	98,16
Kit 24 kg	43		1000532	10,91	261,84



Bordures synthétiques



Résine teintée dans la Masse avec granulats de marbre granulométrie 1.25/2.5



15x5x100cm

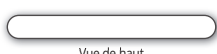

Vue de haut

BPC50

Bordure pour pistes cyclables.

Longueur 1 m / Hauteur 5 cm / Largeur 15 cm

Poids 13 kg

Pack	Code	Prix €/pack
1	(*)	94,42



Vue de profil

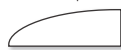

15x5x50cm

BF50

Bordure franchissable 5 cm

Longueur 1 m / Hauteur 5 cm / Largeur 15 cm

Poids 12 kg

Pack	Code	Prix €/pack
1	(*)	100,26



15x3x100cm

BF30

Bordure franchissable 3 cm

Longueur 1 m / Hauteur 3 cm / Largeur 15 cm

Poids 10 kg

Pack	Code	Prix €/pack
1	(*)	76,40



Vue de haut



Vue de profil



15x5x50cm

FIN BF50

Fin de bordure BF50

Longueur 50 cm / Hauteur 5 cm / Largeur 15 cm

Poids 5 kg

Pack	Code	Prix €/pack
1	(*)	50,23



15x11x100cm

BNF110

Bordure non franchissable

Longueur 1 m / Hauteur 11 cm / Largeur 15 cm

Poids 35 kg

Pack	Code	Prix €/pack
1	(*)	227,57



15x5x100cm

SVNF50

Séparateur de voie non franchissable

Longueur 1 m / Hauteur 5 cm / Largeur 15 cm

Poids 16 kg

Pack	Code	Prix €/pack
1	(*)	103,44

(*) Lors de votre commande, merci de préciser le coloris souhaité pour vos bordures. Ex : BF50 en gris foncé.



ViaDécor™ Héraclès

Résine méthacrylate bi-composante.

Très bonne adhésion et haute résistance

Sa souplesse apporte un véritable confort d'utilisation.

Plus d'informations p.76

Pack	Packs/palette	Teinte	Code	Prix/kg	Prix/pack
Kit 8 kg	128	Neutre	1000777	12,27	98,16
Kit 24 kg	43		1000532	10,91	261,84

REVÊTEMENT DÉCORATIF

Laissez libre court à votre imagination !

Les produits de marquage pour revêtement décoratif vous offrent l'opportunité de transformer toutes les surfaces en véritables terrains de communication, de décoration mais aussi de jeux et d'apprentissage pour les enfants.

La flexibilité des nos produits en résine ou en préfabriqué thermocollé vous permet de concevoir votre propre design

et de mettre sur pied des projets esthétiques de marquage au sol urbain.

Quelle que soit la solution que vous choisissiez, nos matériaux sont respectueux de l'environnement et antidérapants pour assurer la sécurité de vos déplacements.

SOMMAIRE



AIRES DE JEUX PRÉFABRIQUÉES THERMOCOLLÉES ET ADHÉSIVES



Marelles	p.92
Animaux	p.93
Jeux 3D	p.95
Echiquiers et damiers	p.96
Jeux de cible	p.98
Horloges et jeux de pas	p.99
Petits personnages	p.100
Alphabets et géographie	p.101
Labyrinthes	p.102
Circuits routiers	p.103
Elements pour circuits	p.104

Parcours de santé	p.106
Bend & Shape	p.107



PEINTURE SOLVANTÉE

Polykolor	p.109
-----------	-------



ENDUIT À FROID

Rollplast	p.109
-----------	-------



RÉSINE GRAVILLONNÉE

Galaxy	p.110
--------	-------



MOQUETTE DE PIERRE

Resipox	p.110
---------	-------

LE REVÊTEMENT DÉCORATIF

Les revêtements décoratifs de Geveko Markings comprennent des solutions créatives qui augmentent l'attrait des zones et des environnements. Elles présentent des avantages en termes d'activité physique, d'apprentissage, d'image de marque et d'aménagement paysager.

Des solutions qui vont des outils pédagogiques aux conceptions artistiques et aux concepts architecturaux. La large gamme de couleur permet de créer un environnement urbain plus dynamique et plus attrayant.

Dans les différentes catégories que sont les aires de jeux, l'aménagement piéton et le branding, les solutions de Geveko Markings permettent de réaliser presque tous les projets créatifs. Que ce soit dans les cours d'école, les centres-villes, les entrées d'entreprises...

Les aires de jeux

**STIMULEZ L'ÉVEIL ET L'APPRENTISSAGE
DES JEUNES ENFANTS À TRAVERS L'AMUSEMENT.**

Plus qu'un marquage décoratif, DecoMark™ permet la création de véritables terrains de jeux qui stimulent l'éveil et l'apprentissage des jeunes enfants à travers l'amusement. La mise en place de jeux de plein air DecoMark™ dans les cours d'école est un excellent moyen de soutenir la pédagogie et l'éducation au travers de thèmes variés (animaux, échiquiers, mathématiques, géographie, circuits et routes, sports...) dans le respect de la croissance de l'enfant. A travers le jeu, l'enfant se relie aux autres et au monde qui l'entoure tout en évoluant dans un environnement harmonieux. Le jeu est en effet un excellent moyen de briser l'isolement, d'expérimenter sans risque et de transformer l'émotion négative en expérience positive.

L'identité visuelle

**MARQUEZ VOTRE EMPLACEMENT,
LAISSEZ LE SOL ÊTRE UN VECTEUR DE MESSAGE !**

Il existe de nombreuses façons de véhiculer l'image d'une marque. Par exemple, à l'approche d'un magasin, des locaux d'entreprise, de stades, d'arènes ou même de villes ou de sites urbains.

Le sol, qui n'est pas souvent pris en compte mais qui présente un potentiel élevé à des fins de marketing, peut être un atout précieux pour créer des surfaces attrayantes et accueillantes qui augmentent la reconnaissance.

Geveko Markings a aidé plusieurs clients dans cette tâche. Partout dans le monde, des applications réalisées avec des produits Geveko Markings ont permis d'embellir des surfaces ternes, de délimiter des villes mais aussi de mettre en valeur des marques et des couleurs d'entreprise ou d'équipe.

Les jeux ont l'avantage d'encourager l'activité physique et l'apprentissage chez les enfants. La décoration, de créer des paysages urbains attrayants et le branding, de faire la communication des marques, des entreprises, des équipes sportives...

Geveko Markings a une longue histoire en création de qualité, avec des références et des applications dans le monde entier, nous avons la capacité de s'adapter à une large demande. Geveko Markings offre une solution complète pour la plupart des projets de décoration, et s'engage à obtenir des résultats durables et esthétiques.

L'aménagement piéton

DONNEZ DE LA VIE À VOS ESPACES URBAINS !

Les espaces de vie présentent un large éventail de possibilités. Ajoutez de la couleur aux surfaces sombres et ennuyeuses et convertissez-les en zones inspirantes. La seule limite est votre imagination !

Découvrez comment d'autres designers ont transformé les rues, les espaces publics, les ports et les cours d'école en surfaces créatives et inspirantes avec nos produits standards et/ou sur mesure.



DecoMark™
Décoration de quai
France, RER Paris

REVÊTEMENT DÉCORATIF



ViaDecor™ Galaxy
Décoration de place
France, Lascaux



DecoMark™
Carte du monde
Italie



3SRoute™ Polykolor
Décoration urbaine
France, Paris 12^{ème}



"Target", œuvre de l'artiste Jean-Baptiste Sauvage à Marseille, produite par Planète Émergences® WE ARE CONTENT(S)

Aires de jeux

REVÊTEMENT DÉCORATIF



Les surfaces sombres et fades ne sont pas particulièrement attirantes pour les enfants. Alors pourquoi ne pas égayer ces espaces avec des motifs colorés et créatifs pour faire de l'aire de jeux un endroit spécial ?

PAS FORCÉMENT BESOIN DE CRAIES - JOUEZ TOUT SIMPLEMENT

Il n'est pas nécessaire d'utiliser des craies pour dessiner constamment des jeux dans la cour de récréation. Avec notre matériau thermoplastique préfabriqué, vous avez à disposition des jeux qui encouragent les enfants à être actifs tout en s'amusant. En imaginant des surfaces créatives et durables sur mesure, nous pensons que DecoMark est une très bonne option lorsque les cours de récréation des écoles ou les aires de jeux municipales ont besoin d'être rafraîchies.

APPRENDRE EN JOUANT ET EN BOUGEANT, EN SÉCURITÉ

DecoMark c'est l'accès à des jeux interactifs en étant actif. Les couleurs inaltérables du matériau résistent et ce, quelles que soient les sollicitations (météo / intensité d'utilisation). C'est une base solide pour être actif, avec des jeux éducatifs et en toute sécurité. La surface antidérapante de DecoMark minimise les risques de chutes et permet aux enfants de jouer de façon sûre.

Que ce soit pour encourager le calcul ou la lecture, ou tout simplement pour jouer, les jeux DecoMark offrent la solution appropriée. Les motifs peuvent être fournis sous forme d'un "kit" d'éléments préfabriqués, facile à poser, ou tout simplement sous forme de feuilles, de lignes ou de rouleaux pour une application sur mesure.

Comment appliquer DecoMark™ ?

L'application est rapide et facile : une seule personne, un balai et un chalumeau! Il suffit de balayer le support, de positionner le matériau et d'utiliser un chalumeau pour l'appliquer. C'est aussi simple que cela !

End'autrestermes,lechoixdenotresolutionthermoplastique décorative ne nécessite pas d'investissements importants ou d'outillage lourd. Bien qu'un équipement spécialisé ne soit pas obligatoire, vous pouvez optimiser les performances des jeux DecoMark™ en les appliquant avec le chalumeau aérogaz JETPACK, En l'absence de celui-ci, un saupoudrage GEM 500 est fortement recommandé.



DecoMark™ Easy System



Certains symboles et marquages DecoMark sont réalisés avec le système Easy. Celui-ci permet de rendre solidaires plusieurs morceaux de DecoMark grâce à une trame de colle compatible au dos du produit. Les éléments ainsi préassemblés facilitent le positionnement d'un marquage composé de plusieurs formes et couleurs et permettent une mise en œuvre beaucoup plus rapide.

Vous trouverez tout au long de notre catalogue, ce pictogramme  vous indiquant nos produits disposant du système "EASY"

COULEUR ET HAUTE RÉSISTANCE AUX UV

DecoMark est disponible dans 26 couleurs différentes*, ce qui vous offre un éventail de possibilités pour créer des motifs décoratifs et inspirants. En outre, la composition du matériau thermoplastique lui confère une résistance élevée aux UV, de sorte que les couleurs restent éclatantes longtemps.

9016	7047	7042	7043	2003	2009	3020
6019	6018	6024	5018	3015	4003	4006
5012	5015	5017	8023	8012	9017	Jaune Primrose
BS 353	1023	1011	3013	1014		

* Teintes non contractuelles. Les coloris réels du produit DecoMark™ une fois appliqué peuvent légèrement différer des codes présentés dans le nuancier.

FLEXIBLE ET DURABLE

Même les détails et les formes courbes sont possibles avec DecoMark™. C'est une solution durable, vous pouvez ainsi profiter pendant des années de vos créations.

RESPECT DE L'ENVIRONNEMENT

DecoMark n'émet aucune substance nocive pour l'environnement, que ce soit pendant ou après l'application ou en cas d'effaçage. Les pigments utilisés dans le matériau ne contiennent ni plomb ni autres métaux lourds. Ainsi, nous n'avons jamais eu connaissance d'éventuelles réactions cutanées ou allergiques.

Solutions adhésives pour aires de jeux



Des aires faciles et rapides à poser

Issue des produits routiers, notre gamme de jeux adhésifs est très résistante et surtout très facile d'application. Pré-billée lors de sa fabrication, ses charges antidérapantes assurent un haut niveau d'antidérapance tout au long de sa durée de vie.

Extrêmement facile à poser (pas besoin de chalumeau).

Forte durabilité.

Applicable sur enrobé, asphalte, béton, carrelage, pierre... (voir fiche technique).

Teinté dans la masse (couleur permanente).



Les aires de jeux

Stimulez l'éveil et l'apprentissage des jeunes enfants à travers l'amusement.

REVÊTEMENT DÉCORATIF



Marelles

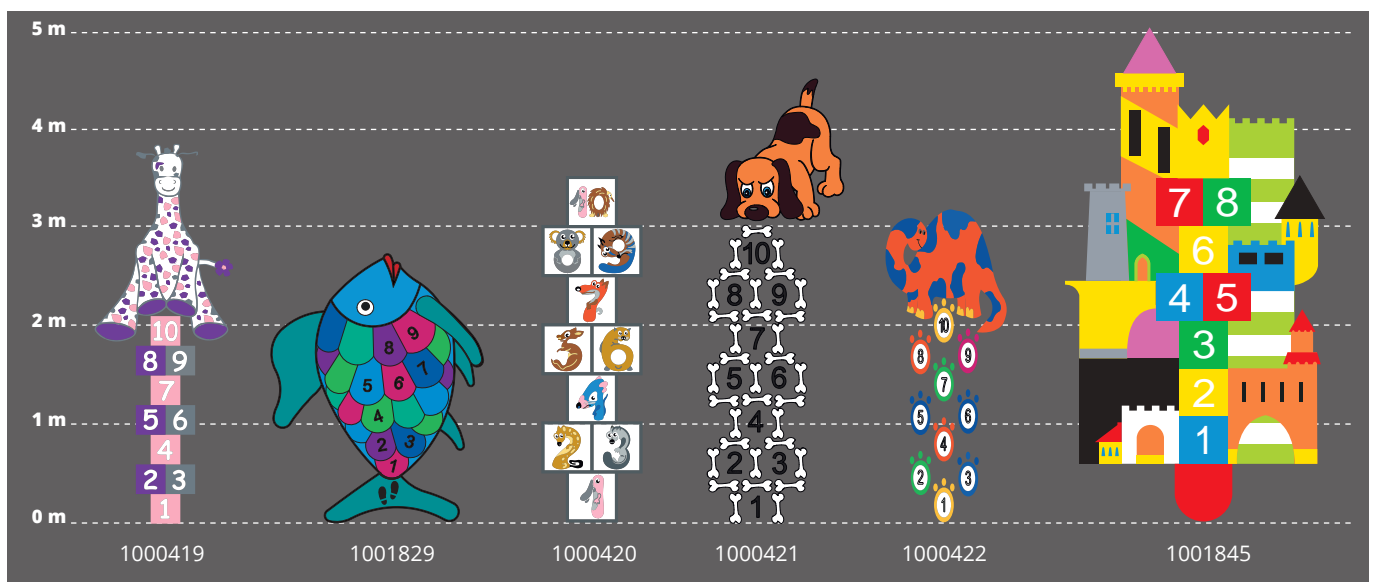
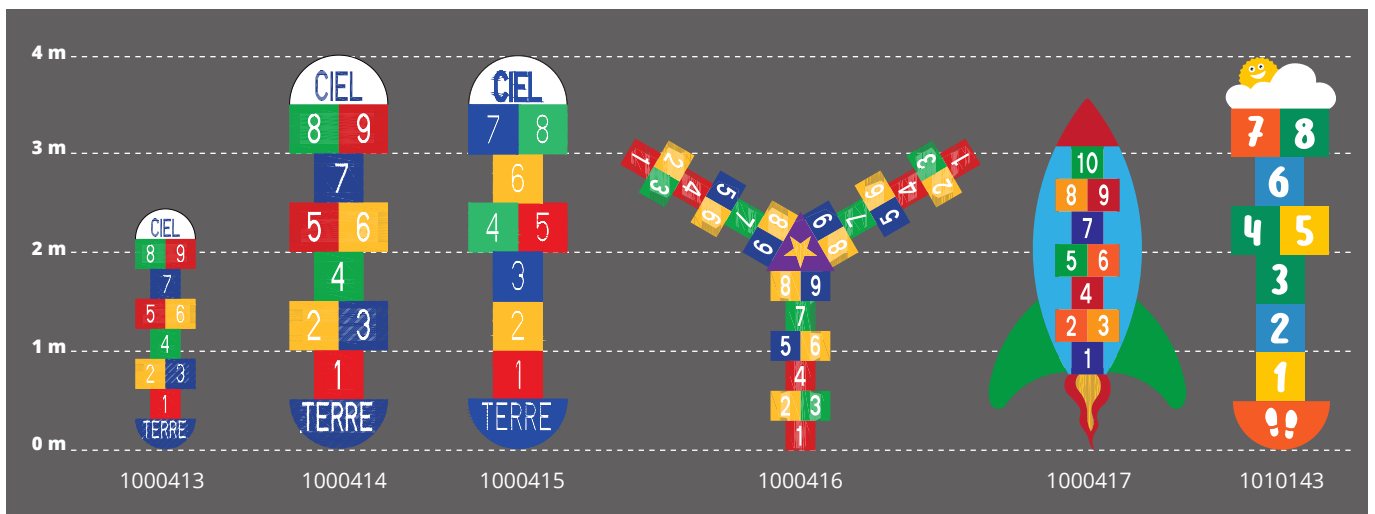

Animaux

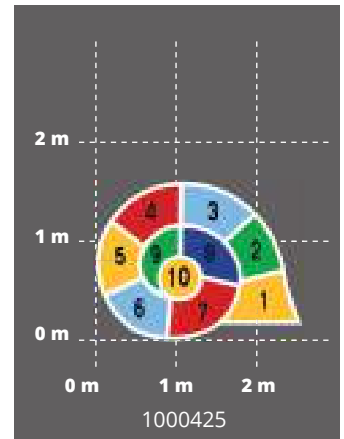
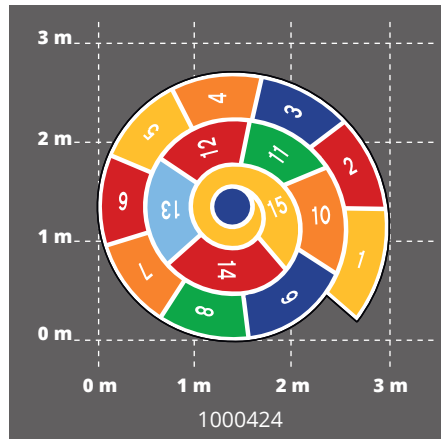
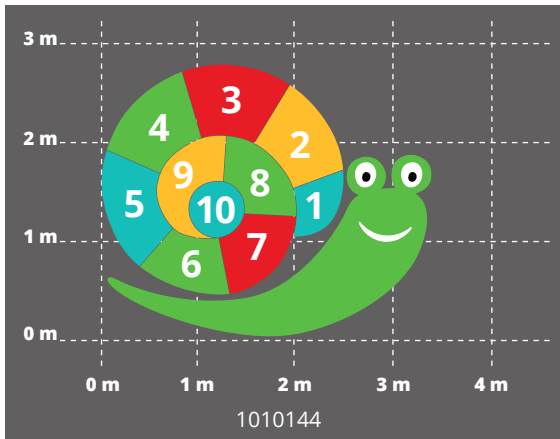

Désignation	Taille (mm)	Version thermocollée		Version adhésive	
		Code article	Prix €/pack	Code article	Prix €/pack
Petite marelle 9 cases	2400x600	1000413	417,55	1001837	521,94
Grande marelle 9 cases	4000x1000	1000414	497,09	1001838	621,35
Grande marelle 8 cases	4000x1000	1000415	483,54	1001839	604,43
Marelle triple 9 cases	3613x3129	1000416	747,84	-	-
Marelle fusée 10 cases	3500x2000	1000417	664,70	-	-
Marelle soleil 8 cases	4000x1125	1010143	531,90	1010204	664,88
Marelle girafe 10 cases	3850x1400	1000419	802,60	-	-
Marelle poisson 9 cases	2700x2136	1001829	864,33	-	-
Marelle animaux australiens 10 cases	3500x1000	1000420	974,09	-	-
Marelle nonos 10 cases	4502x1218	1000421	744,97	-	-
Marelle dino 10 cases	3100x1200	1000422	691,46	-	-
Grande marelle château 8 cases	5143x2700	1001845	1460,25	-	-
Escargot 10 cases	3400x2800	1010144	864,77	1010205	1080,96
Spirales 15 cases	3249x3000	1000424	1042,51	1010206	1303,14
Coquille 10 cases	1715x2230	1000425	626,98	1010207	783,73



Animaux

REVÊTEMENT DÉCORATIF

Positionnement libre

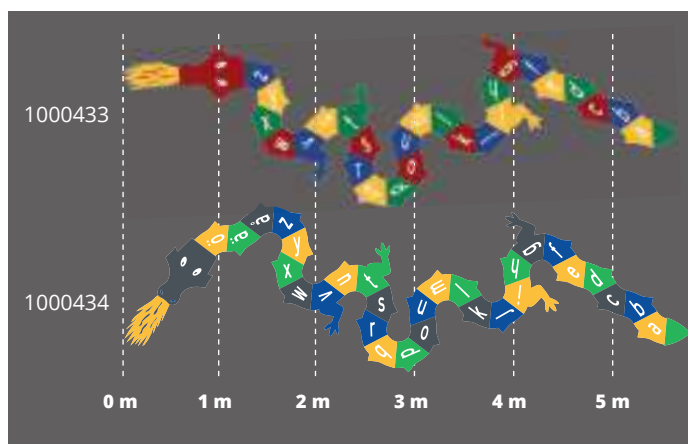
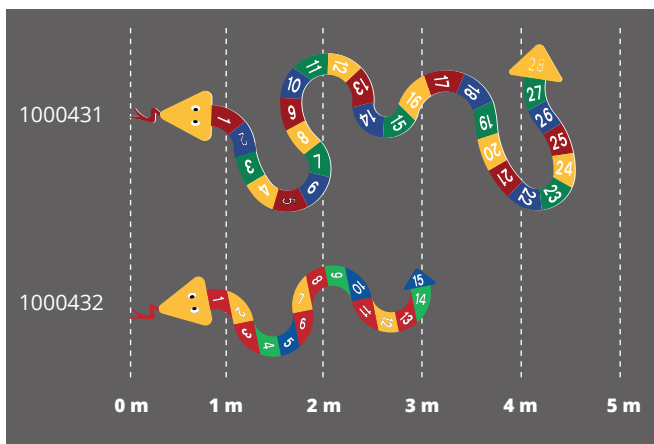
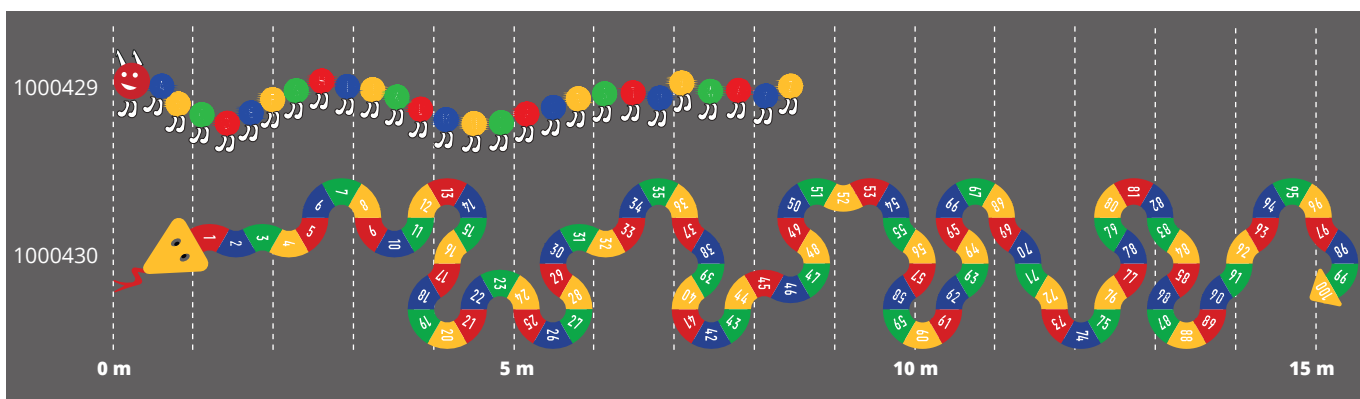
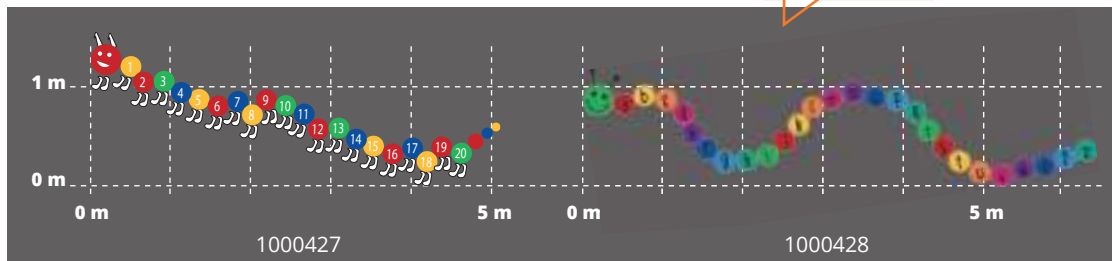
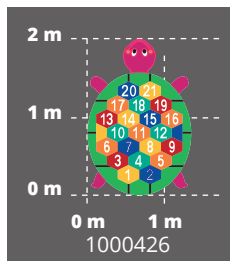

Désignation	Taille (mm)	Code article	Prix €/pack
Marelle tortue 21 cases	2000x1329	1000426	681,24
Chenille 20 cases	1742x5100*	1000427	634,60
Chenille alphabet minuscules	2290x6484*	1000428	793,34
Chenille grand alphabet	8620x1450*	1000429	785,03
Serpent 100 cases	15713x2155	1000430	3078,66
Serpent 28 cases	4500x1869	1000431	843,94
Serpent 15 cases	3010x1017	1000432	455,13
Dragon alphabet minuscules	5635x1730	1000433	800,67
Dragon alphabet minuscules 2	5789x1730	1000434	800,67

* Placement libre des pièces - dimension à titre indicatif

Jeux 3D

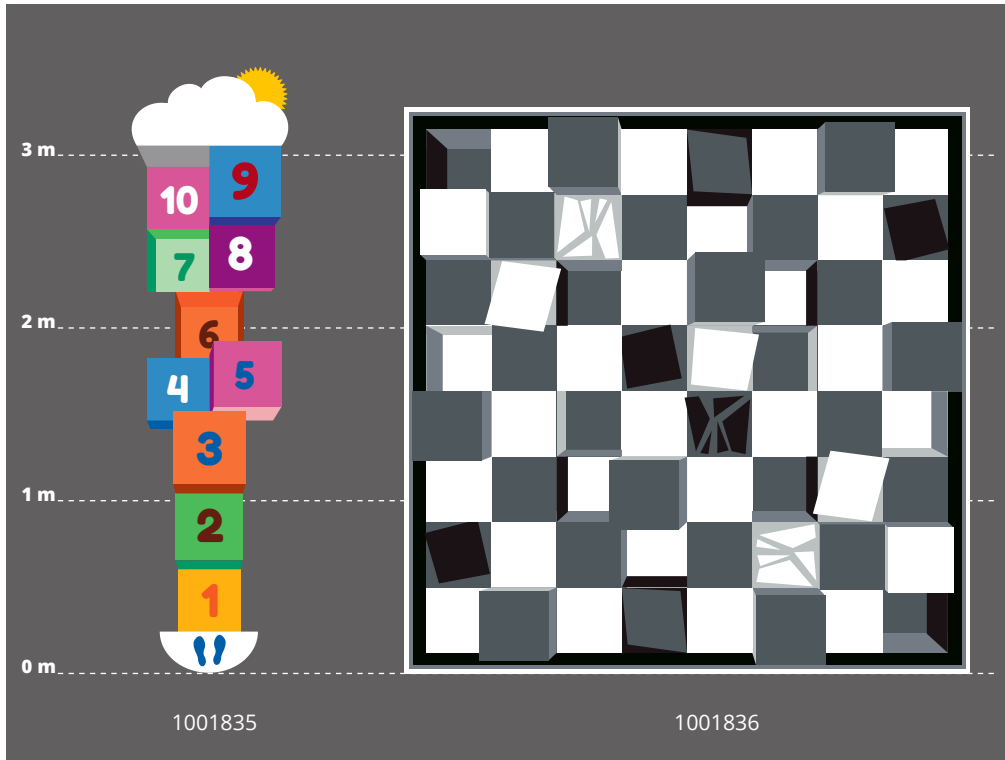

Pensez au primaire VIAXI ou au Thermo Primer (p.50)

Les cours de récréation ont la particularité d'être réalisées avec un enrobé ancien souvent pauvre en liant. Pour optimiser la tenue, nous vous conseillons l'application d'un primaire au préalable. Plus d'infos sur les primaires pour les produits thermocollés page 50.

Désignation	Taille (mm)	Code article	Prix €/pack
Marelle 3D	3400x880	1001835	735,13
Jeu d'échecs 3D	3200x3200	1001836	1248,19



Echiquiers et damiers

REVÊTEMENT DÉCORATIF

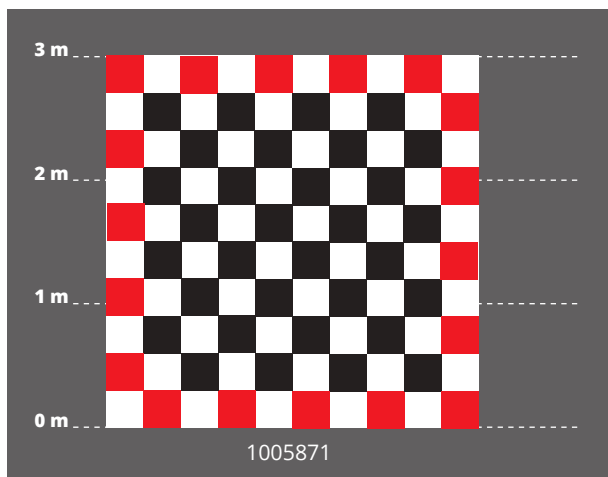
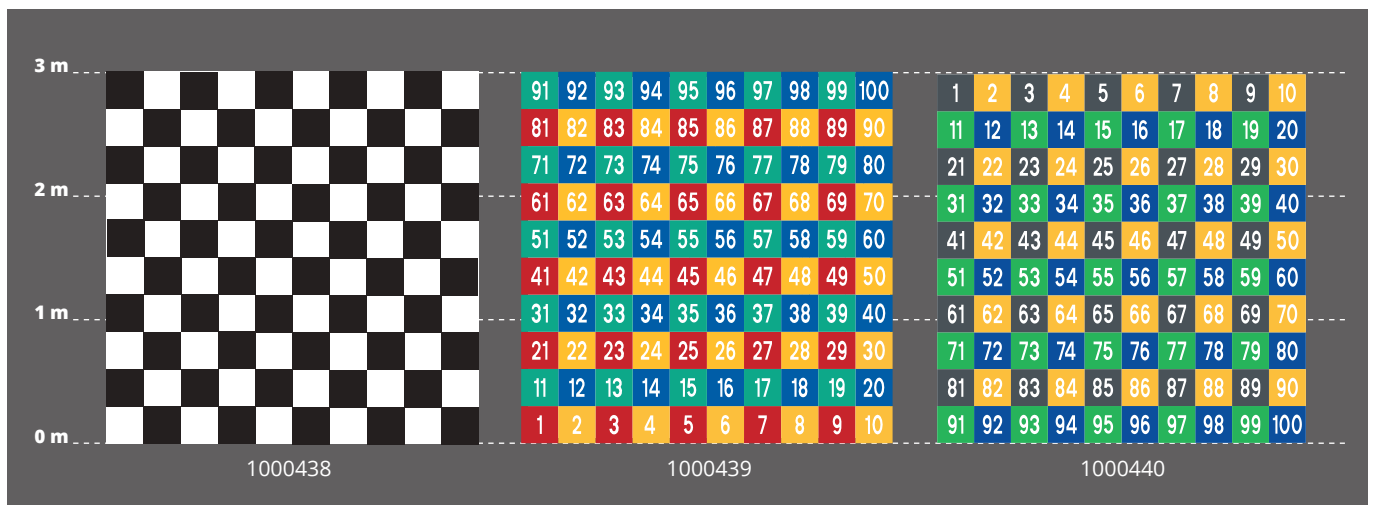
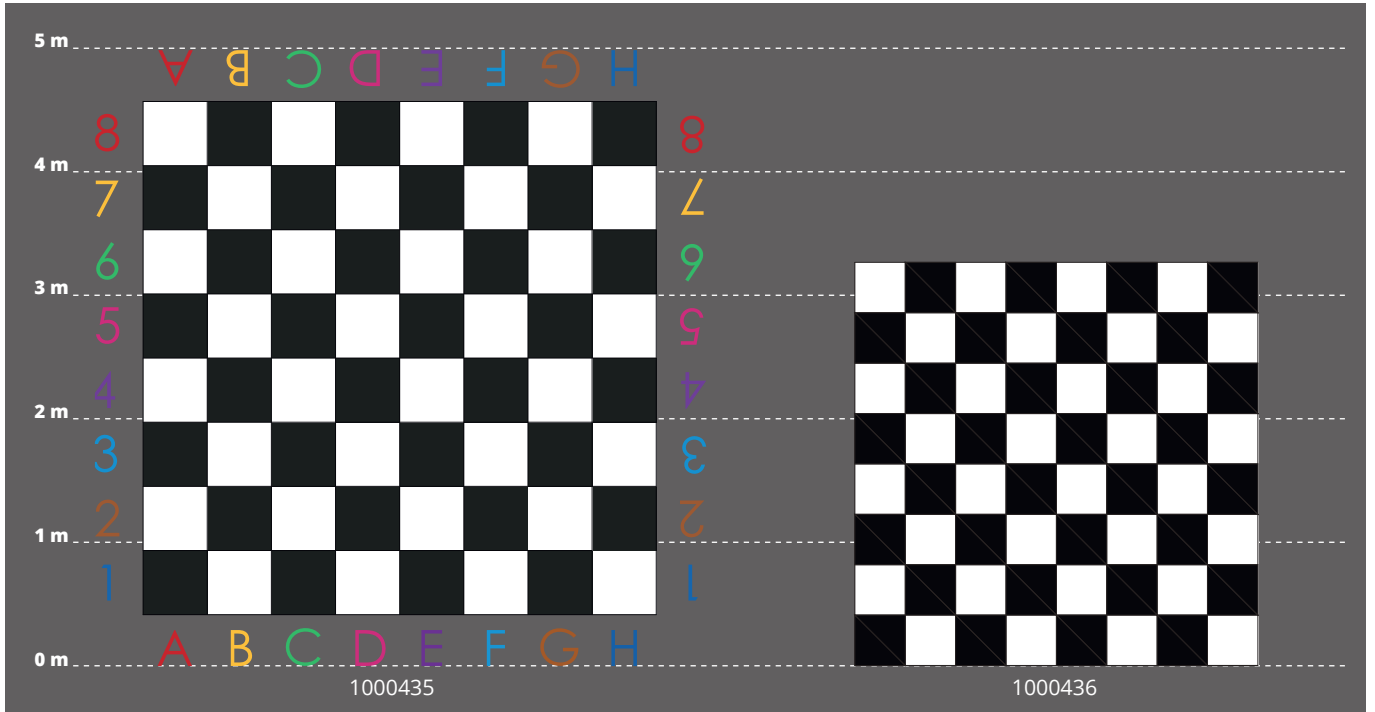

REVÊTEMENT DÉCORATIF

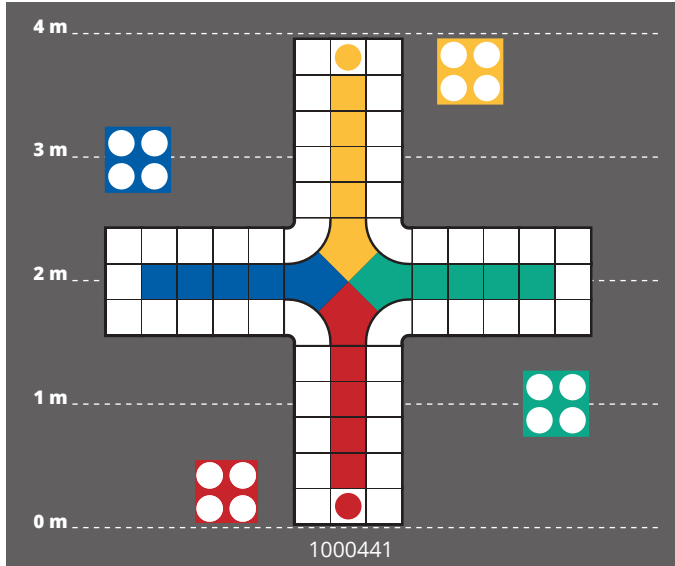

Pensez au primaire VIAXI
ou au Thermo Primer (p.50)

Les cours de récréation ont la particularité d'être réalisées avec un enrobé ancien souvent pauvre en liant. Pour optimiser la tenue, nous vous conseillons l'application d'un primaire au préalable. Plus d'infos sur les primaires pour les produits thermocollés page 50.

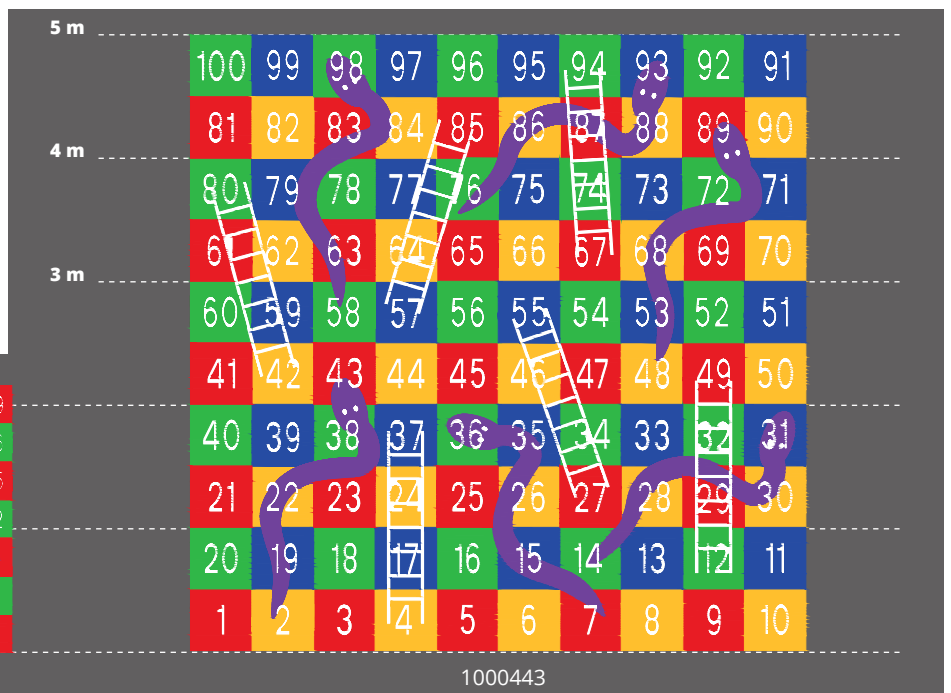
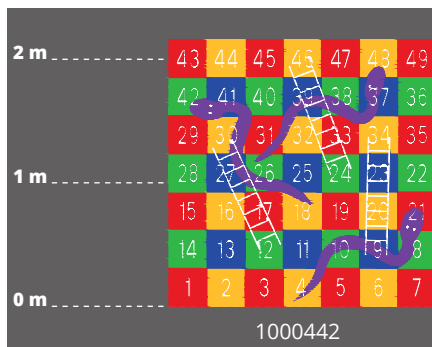

Désignation	Taille (mm)	Version thermocollée		Version adhésive	
		Code article	Prix €/pack	Code article	Prix €/pack
Echiquier chiffres & lettres	5000x5000	1000435	2277,44	-	-
Echiquier 64 cases noir	3200x3200	1000436	873,30	1010208	1091,63
Damier 100 cases noir	3000x3000	1000438	928,62	1010209	1160,77
Table des nombres 100 cases	3000x3000	1000439	1479,65	-	-
Damier 1-100	3000x3000	1000440	1479,65	-	-
Echiquier/damier 100 cases noir - rouge	3000x3000	1005871	954,82	1010210	1193,53
Jeu des petits chevaux	3970x3970	1000441	823,97	1010211	1029,96
Serpents & échelles 49 cases	2100x2100	1000442	938,40	-	-
Serpents & échelles 100 cases	5000x5000	1000443	2233,78	-	-

Jeux de cibles

REVÊTEMENT DÉCORATIF

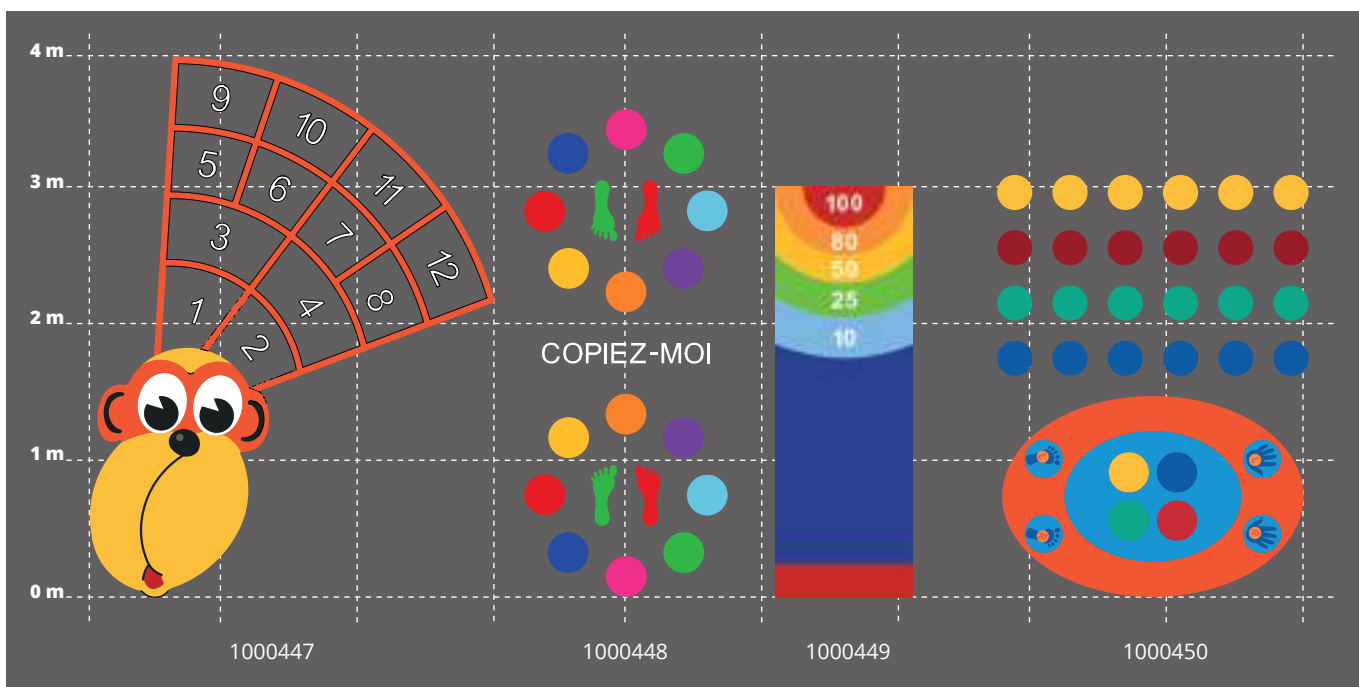
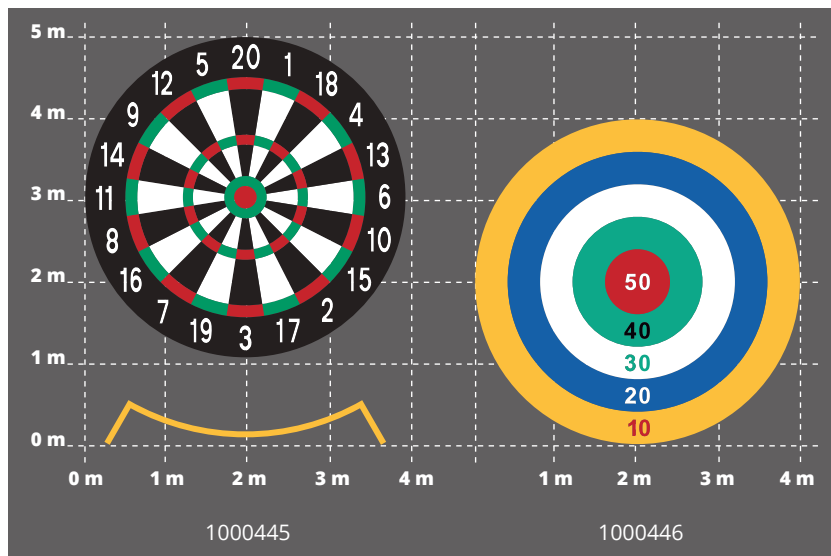
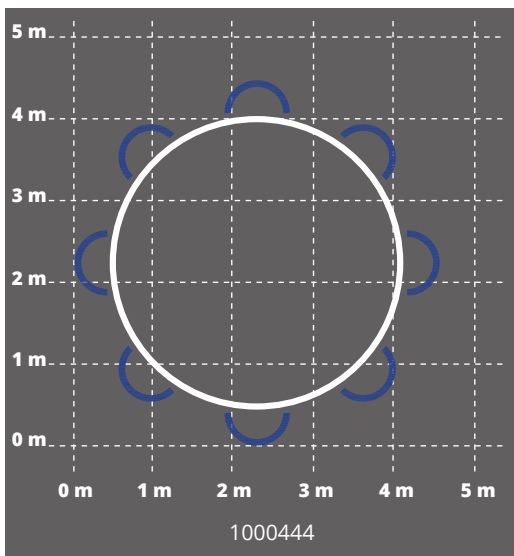

Désignation	Taille (mm)	Version thermocollée		Version adhésive	
		Code article	Prix €/pack	Code article	Prix €/pack
Jeu de la chandelle	4500x4500	1000444	308,69	-	-
Jeu de fléchettes	4000x4000	1000445	1054,49	-	-
Cible	4000x4000	1000446	1140,09	1010212	1425,12
Cible avec singe	4000x3000	1000447	603,66	-	-
Copiez-moi	3600x1500	1000448	559,76	-	-
Jeu du palet	3000x1000	1000449	690,99	-	-
Twister	2100x1500	1000450	754,58	-	-

Horloges

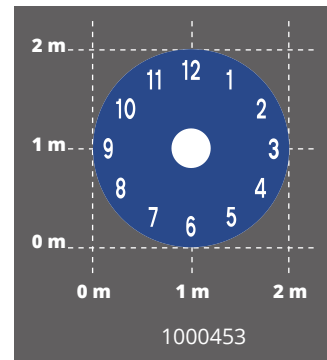
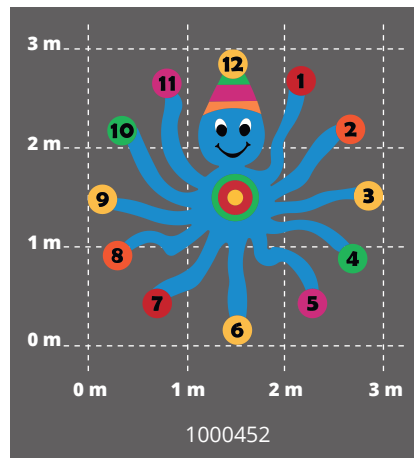
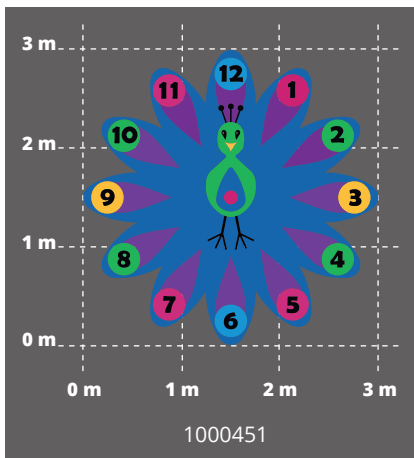

Jeux de pas

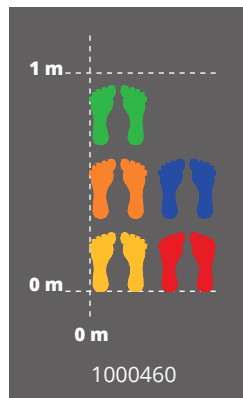
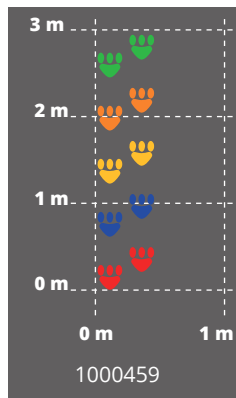
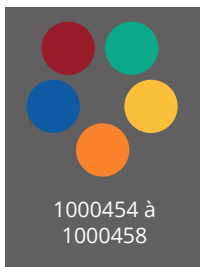

Désignation	Taille (mm)	Version thermocollée		Version adhésive	
		Code article	Prix €/pack	Code article	Prix €/pack
Horloge paon	3000x3000	1000451	987,81	-	-
Horloge pieuvre	3000x3000	1000452	967,24	-	-
Horloge	2000x2000	1000453	589,11	-	-
20 pastilles Ø 100 (4●/4●/4●/4●/4●)	Ø 100	1000454	401,80	-	-
10 pastilles Ø 200 (2●/2●/2●/2●/2●)	Ø 200	1000455	230,90	1001841	263,60
10 pastilles Ø 300 (2●/2●/2●/2●/2●)	Ø 300	1000456	256,30	1001842	292,50
10 pastilles Ø 400 (2●/2●/2●/2●/2●)	Ø 400	1000457	291,60	1001843	332,80
5 pastilles Ø 500 (1●/1●/1●/1●/1●)	Ø 500	1000458	189,90	1001844	216,75
Empreintes d'ours (2●/2●/2●/2●/2●)	300x300	1000459	209,30	-	-
Traces de pas (2●/2●/2●/2●/2●)	319x138	1000460	150,50	-	-

Accessoires

	Accessoire	Taille	Code	Prix €/pack
A	Dé en mousse	15 cm	1001666	29,79
B	32 pièces échecs géantes plastiques. Jeu complet.	Hauteur 20 à 30 cm Ø 11 cm	1001685	572,69
C	24 pions géants PVC pour jeu de dames	Hauteur 9 cm Diamètre 25 cm	1001686	1325,58
D	4 pions géants en mousse pour petits chevaux	Hauteur 40 cm Diamètre 20 cm	1001687	592,33



Petits personnages

REVÊTEMENT DÉCORATIF

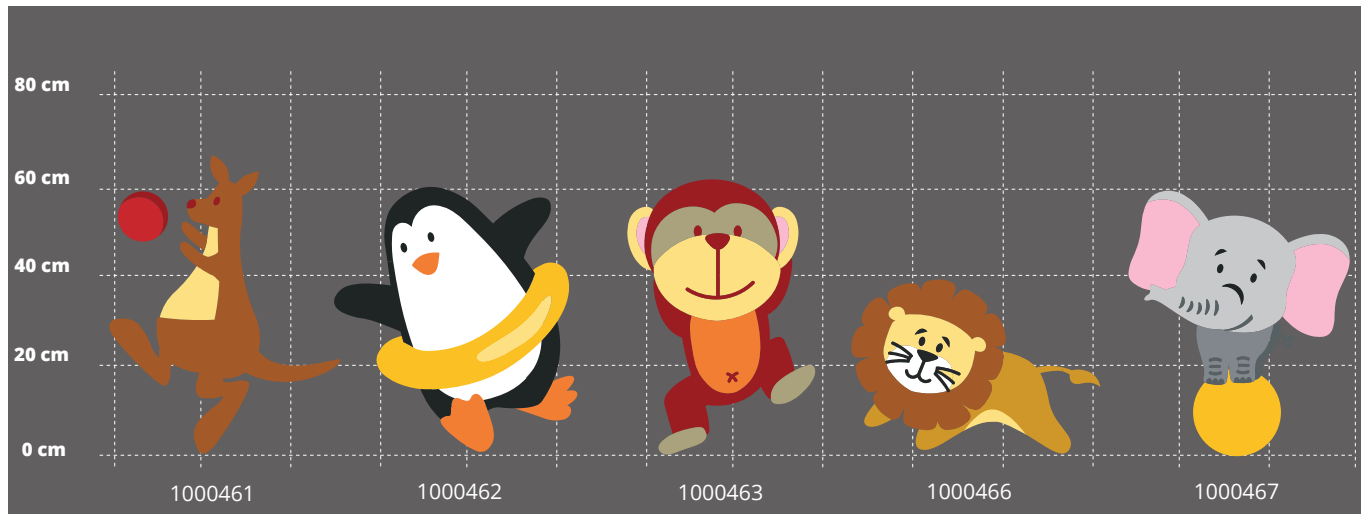

Positionnement libre

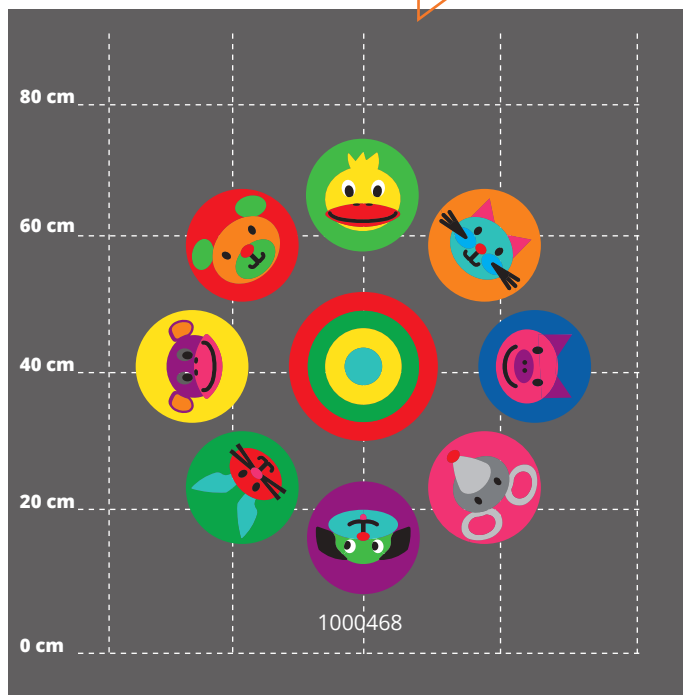

Désignation	Taille (mm)	Code article	Prix €/pack
Kangourou	682x532	1000461	141,24
Pingouin	563x516	1000462	141,24
Singe	612x417	1000463	141,24
Lion	384x551	1000466	141,24
Elephant	603x502	1000467	141,24
Ronde des animaux	2930x2930*	1000468	813,56

* Placement libre des pièces - dimension à titre indicatif

Economisez jusqu'à 20% de gaz

Jetpack™ 600

Lance thermique aérogaz à allumage automatique par piezo.
Voir p.174

Destiné à l'application des produits Decomark™



REVÊTEMENT DÉCORATIF

Alphabets

Positionnement libre

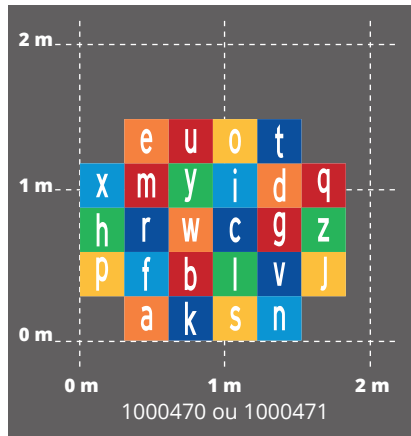
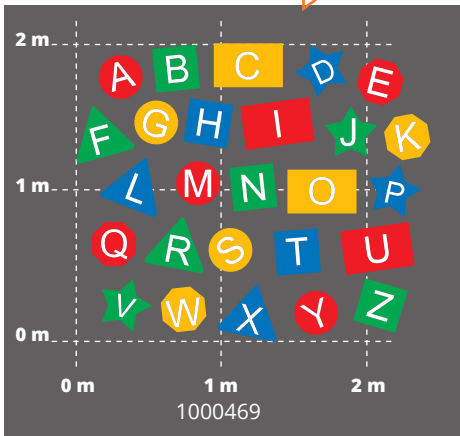

Géographie

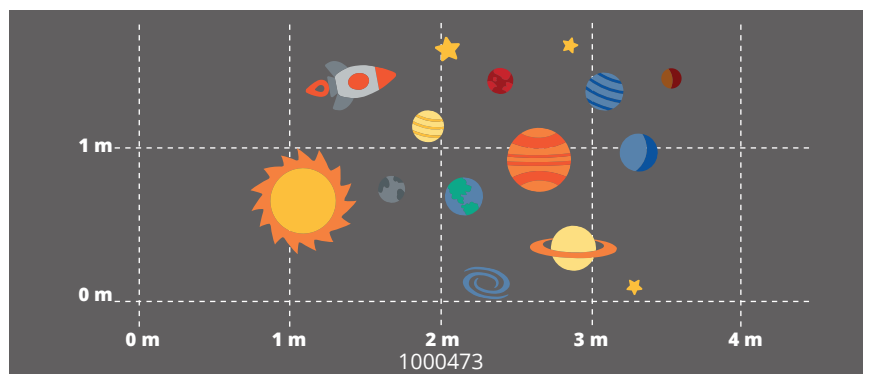
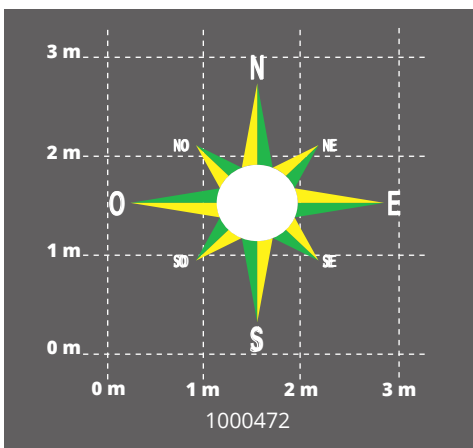
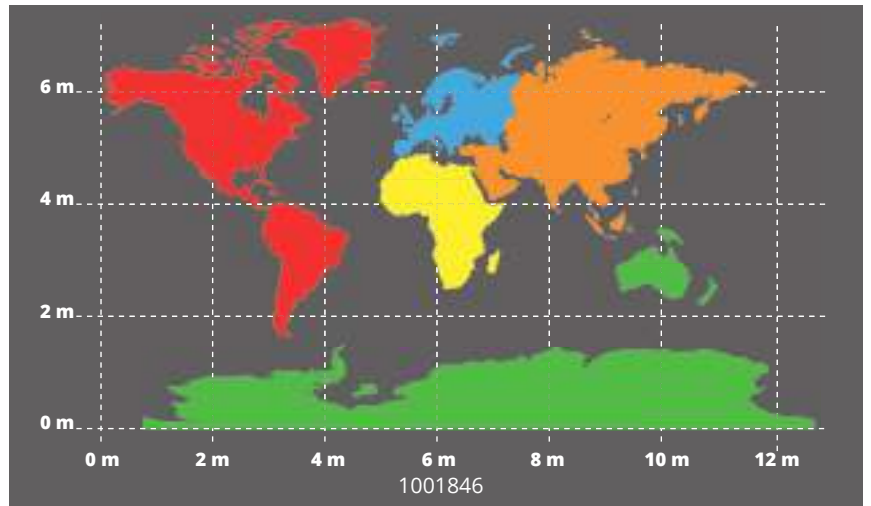
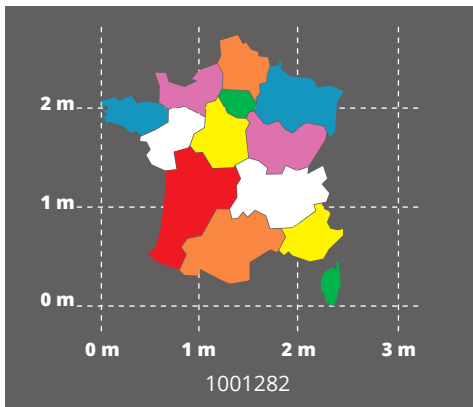

Désignation	Taille (mm)	Code article	Prix €/pack
Alphabet formes géométriques	La pièce : 400x400	1000469	924,14
Alphabet minuscule 1	1500x1800	1000470	677,20
Alphabet minuscule 2	2000x2400	1000471	823,97
Carte de France	2500x2650	1001282	1407,25
Carte du monde	12574x7234	1001846	5372,03
Rose des vents	3000x3000	1000472	601,26
Système solaire	Taille du soleil : 733x732	1000473	1505,03

Labyrinthe

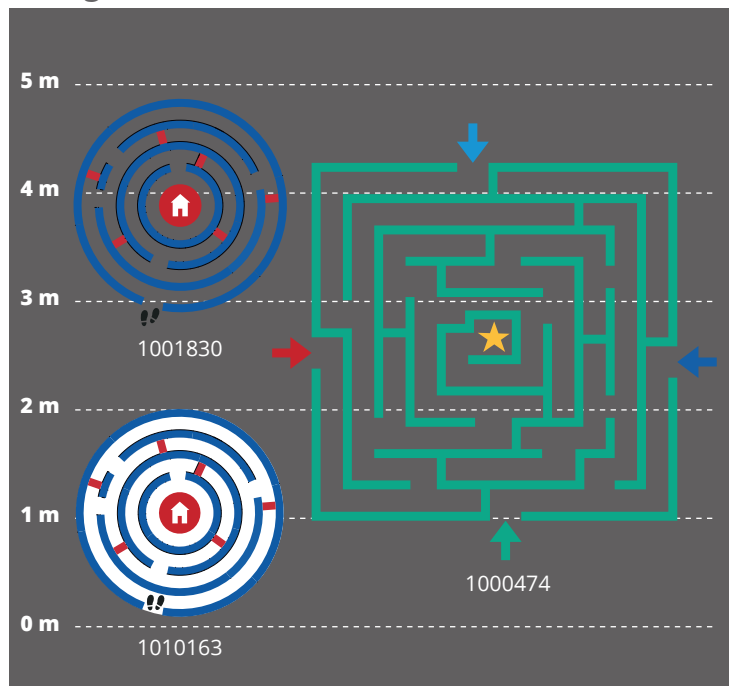

Mathématiques

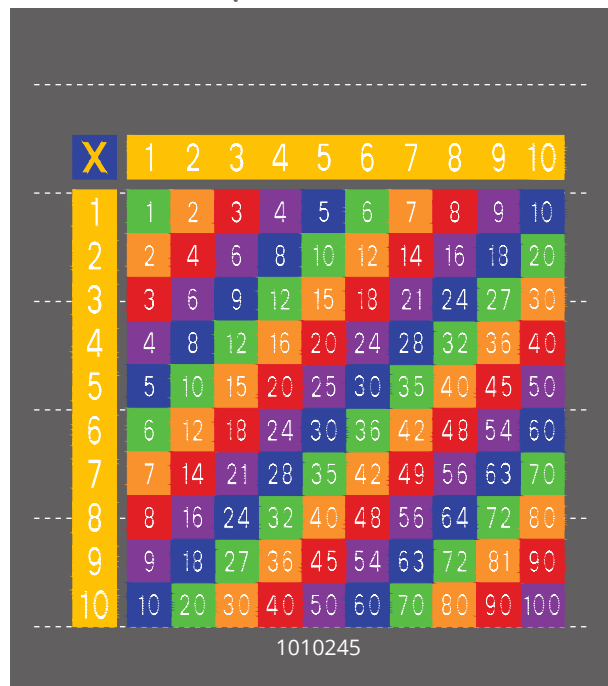

Terrain multisports

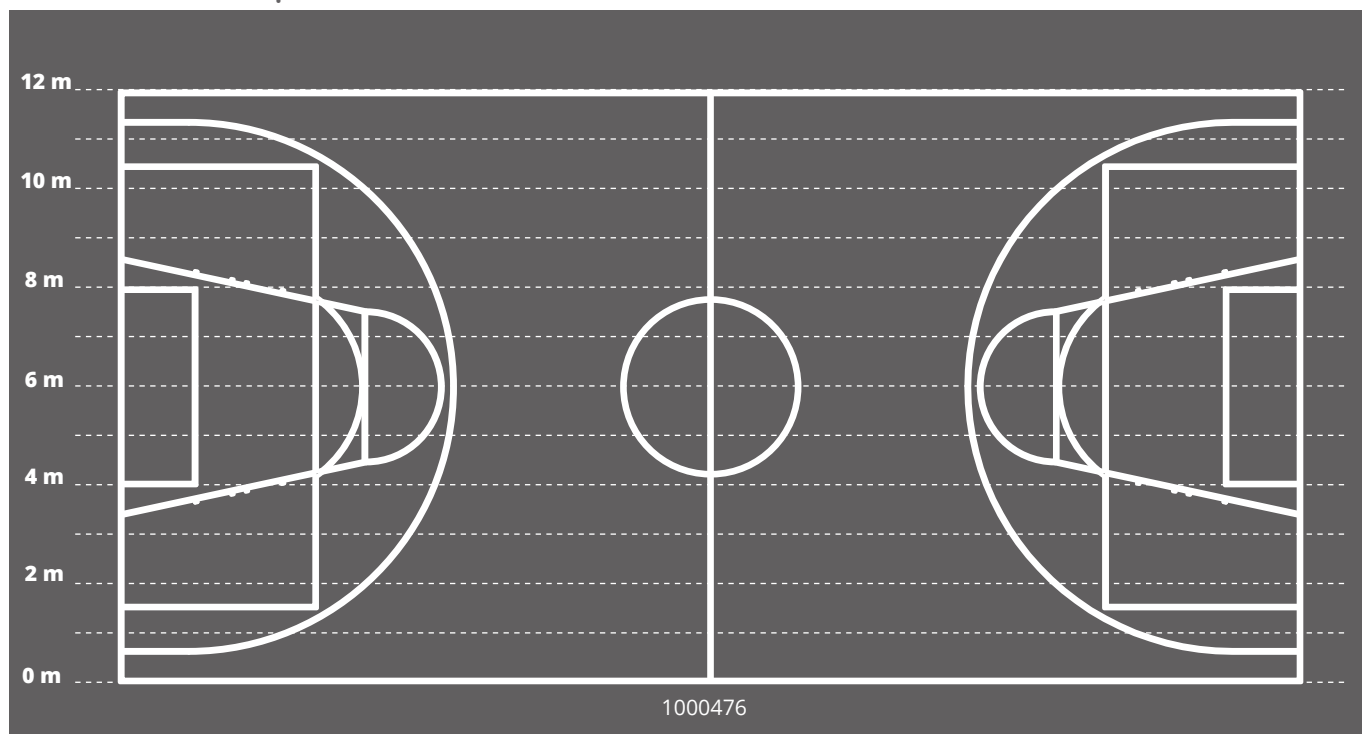

Désignation	Taille (mm)	Code article	Prix €/pack
Labyrinthe rond	Ø2000	1001830	404,74
Labyrinthe rond fond blanc	Ø2000	1010163	688,07
Labyrinthe carré	4000 x 4088	1000474	713,42
Table de multiplications	4500 x 4500	1010245	4360,82
Terrain multisports	24000 x 12000	1000476	1705,84

Circuits routiers

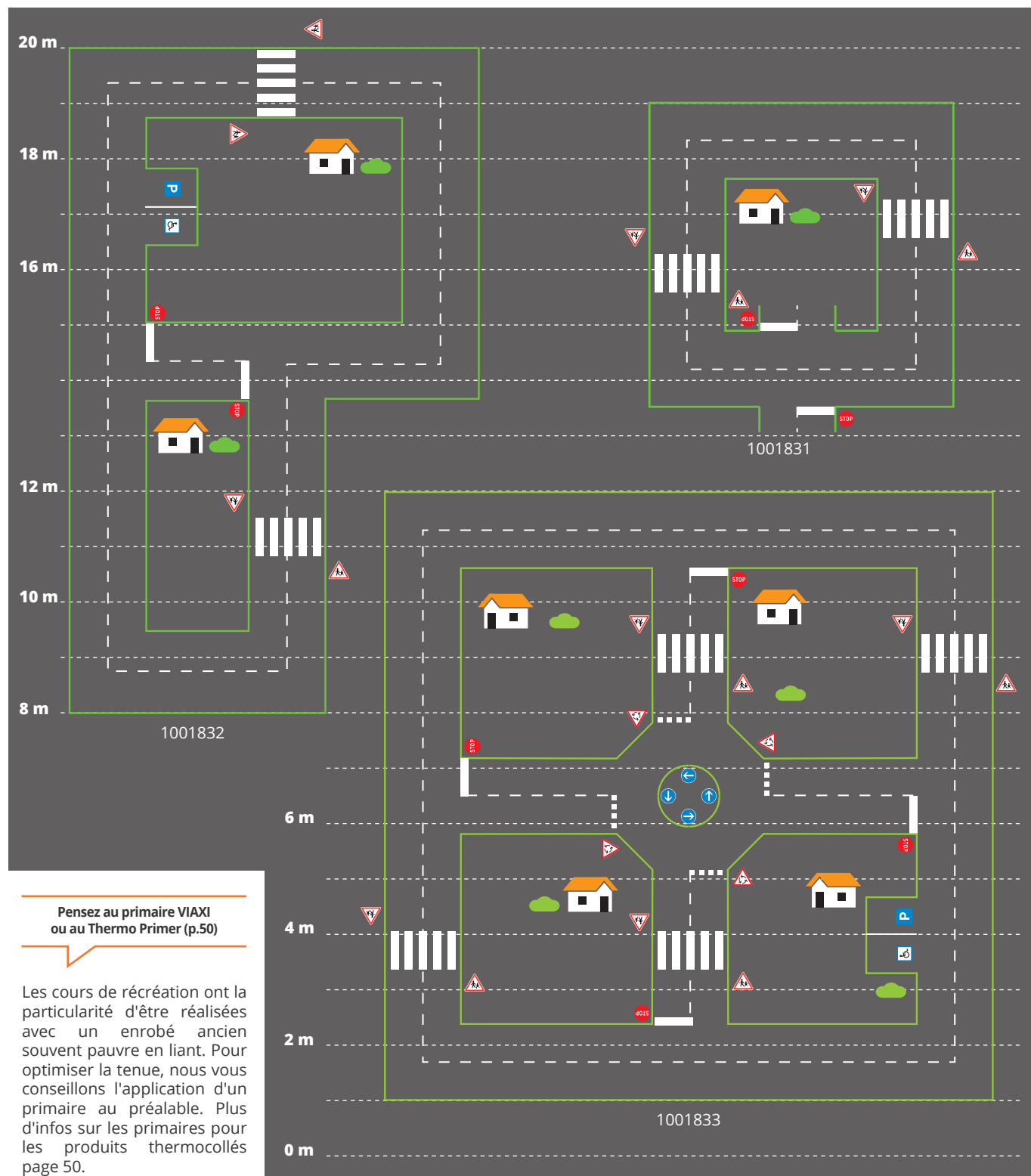

Pensez au primaire VIAXI
ou au Thermo Primer (p.50)

Les cours de récréation ont la particularité d'être réalisées avec un enrobé ancien souvent pauvre en liant. Pour optimiser la tenue, nous vous conseillons l'application d'un primaire au préalable. Plus d'infos sur les primaires pour les produits thermocollés page 50.

Désignation	Taille (mm)	Code article	Prix €/pack
Petit circuit routier	6000x6000	1001831	2271,40
Moyen circuit routier	13000x8000	1001832	3301,29
Large circuit routier	12000x12000	1001833	7784,18

CRÉEZ VOTRE PROPRE CIRCUIT D'APPRENTISSAGE

pour offrir un espace sécurisé pour l'enseignement théorique de la sécurité routière

Les "pistes d'apprentissage" sont des espaces dédiés à l'initiation au vélo de manière ludique et attrayante. Elles offrent un lieu sécurisé pour l'enseignement théorique de la sécurité routière et la pratique du vélo, tant pour savoir rouler à vélo, que pour se déplacer correctement dans la circulation.

Principalement destinées aux enfants, elles peuvent également accueillir des adultes, des personnes âgées, des publics spécifiques et toute autre personne ne se sentant pas en sécurité lorsqu'elle roule à vélo en ville.

Elles sont habituellement composées d'une piste extérieure qui représente des rues avec une signalétique et un aménagement paysager adapté au contexte local. Elles peuvent être constituées par des espaces intérieurs pour stocker les vélos ou dispenser un enseignement en classe.

Par l'aménagement d'un concentré d'une ville sur un site et intégrant des éléments destinés aux piétons et usagers du vélo, **l'objectif est de se familiariser à des situations réelles en toute sécurité, avant de rouler en ville dans le trafic automobile.**

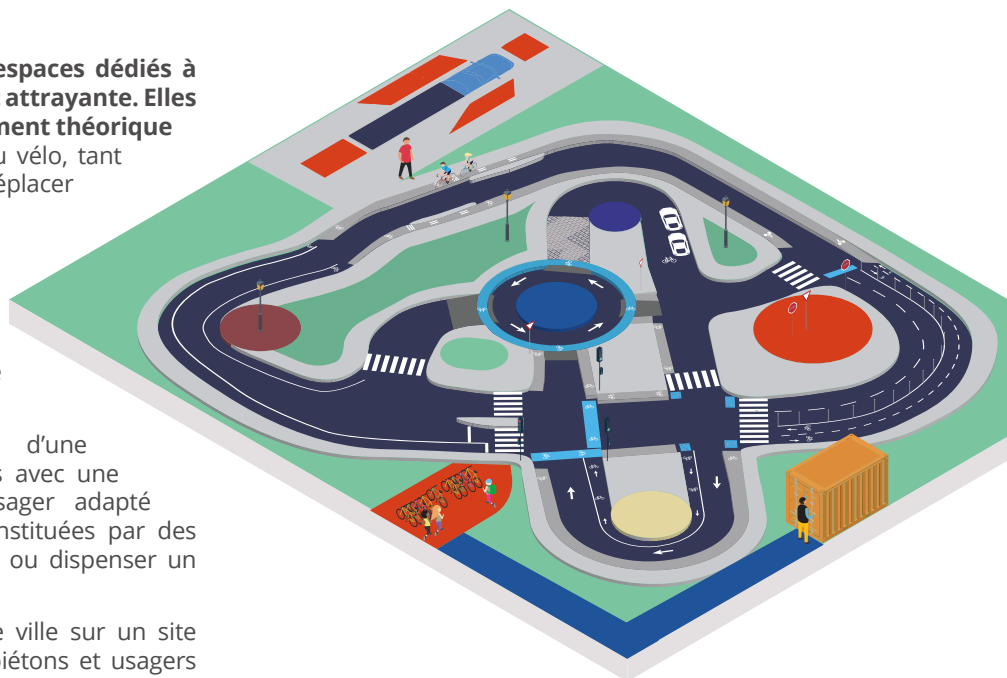

QUELQUES ÉLÉMENTS CLÉS

La conception des rues et des intersections, y compris les marquages au sol réfléchissants ou à fort contraste, illustre des situations rencontrées dans l'espace public.

Panneaux de signalisation routière et marquages au sol : panneaux stop ou cédez-le-passage, passages piétons....

Obstacles fréquents tels que les arrêts de bus, les portières de voitures, les rails de tramway ou les pavés.

Marquages au sol antidérapants de couleur afin de signaler des destinations et des lieux de rencontre pour les enfants.

Pictogrammes préfabriqués au sol de voitures ou de camions pour représenter une situation de dépassement ou de freinage.

Tracés au sol spécifiques pour s'entraîner aux manoeuvres.

Feux de signalisation, si le site le permet, ou d'autres panneaux à commande manuelle qui encouragent le jeu et la compréhension.

Espaces de rangement du matériel pédagogique et de la flotte de vélos.



















Désignation	Taille (mm)	Pièces/pack	Code	Prix €/unité	Prix €/pack
Lignes blanches	1000 x 50	60	1007061	2,52	151,20
	1000 x 100	30	1010301	5,05	151,50
	1000 x 250	10	1007010	12,61	126,10
	1000 x 300	10	1007024	15,14	151,40
	250 x 250	40	1010302	3,17	126,80
Lignes blanches Bend & Shape	1000 x 50	60	1005862	2,35	141,00

Toutes les lignes blanches sont disponibles dans les coloris suivants : (plus-value 20%) (Teintes RAL non contractuelles)



REVÊTEMENT DÉCORATIF



	Désignation	Taille (mm)	Pièces/pack	Code	Prix €/unité	Prix €/pack
	Danger enfants A13a	400	2	1010303	119,82	239,64
	Danger passage piéton A13b	400	2	1010304	119,82	239,64
	Cédez-le-Passage AB3a	400	2	1010305	119,82	239,64
	Panonceau cédez-le-Passage M9c	400 x 205	2	1010306	74,88	149,76
	Stop AB4	400	2	1010307	119,82	239,64
	Sens interdit B1	400	2	1010308	119,82	239,64
	Interdiction tourner à gauche B2a	400	2	1010309	119,82	239,64
	Interdiction tourner à droite B2b	400	2	1010310	119,82	239,64
	Parking C1a	400	2	1010311	119,82	239,64
	Sens unique C12	400	2	1010312	119,82	239,64
	Voix sans issue C13a	400	2	1010313	119,82	239,64
	Passage Piéton C20a	400	2	1010314	119,82	239,64
	Sigle Handicapé	400	2	1010315	119,82	239,64
	Sens giratoire	400	2	1010316	119,82	239,64
	2 maisons	600 x 300	2	1010317	141,38	282,76
	2 arbres	400 x 600	2	1010318	179,53	359,06
	Mairie	885 x 570	1	1010319	312,19	312,19
	Ecole	885 x 640	1	1010320	387,56	387,56

ENCOURAGER L'ACTIVITÉ PHYSIQUE CHEZ LES JEUNES EST ESSENTIEL

Depuis quelques dizaines d'années, les experts constatent que la condition physique des enfants s'est dégradée. Les jeunes bougent moins qu'auparavant. Encourager l'activité physique est donc essentiel. Bouger n'est d'ailleurs pas seulement bénéfique pour la santé physique. En effet, les enfants actifs se sentent également mieux dans leur peau.

REVÊTEMENT DÉCORATIF

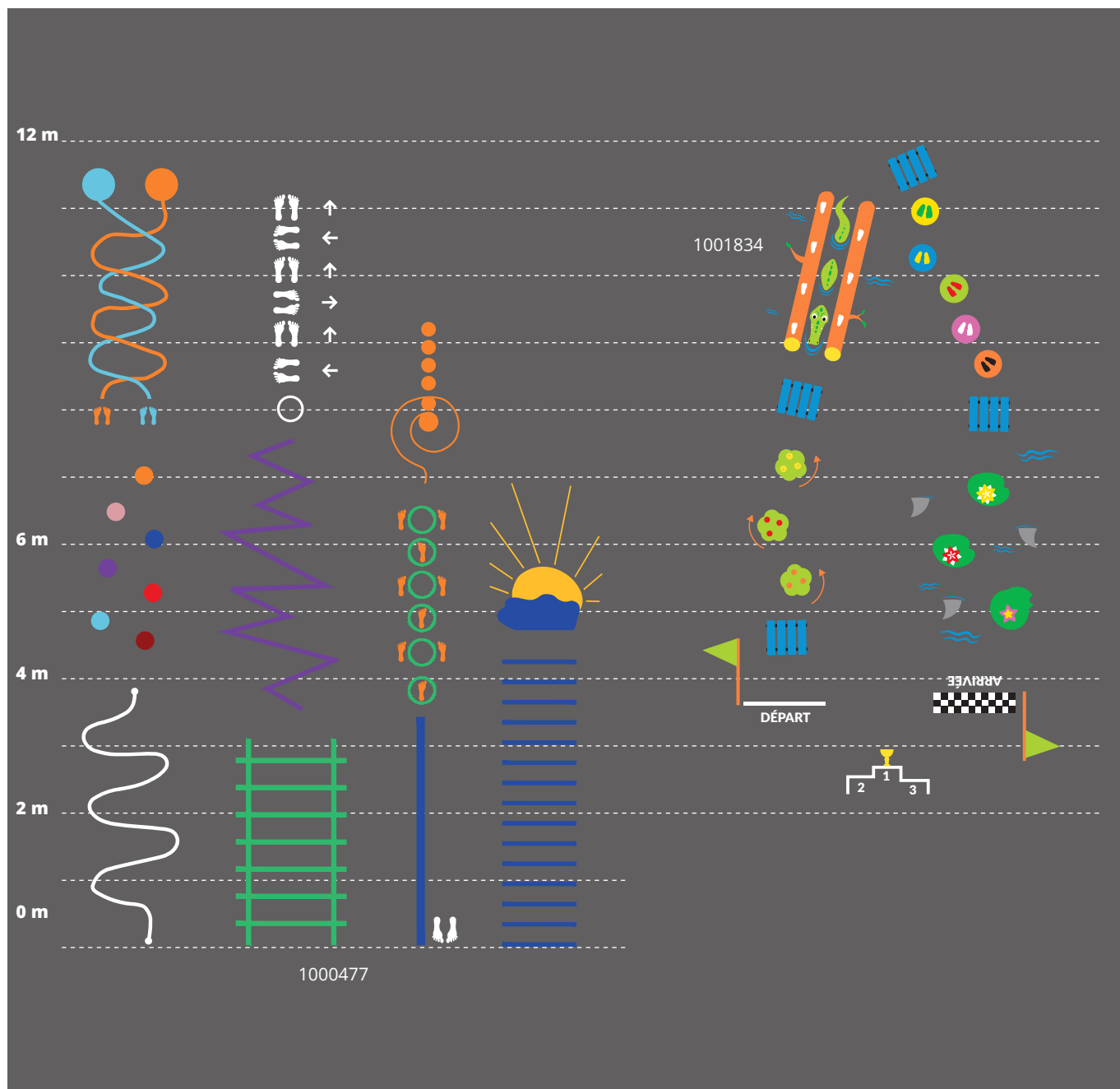

Désignation	Taille (mm)	Code article	Prix €/pack
Parcours de santé	Variable	1000477	3640,91
Parcours de santé jungle	Variable	1001834	3444,83

REVÊTEMENT DÉCORATIF

Jeux (ré)créatifs Bend & Shape*

DecoMark™ Bend & Shape* est une solution simple et originale pour donner une nouvelle vie à vos aires de jeux.

Particulièrement souple, Bend & Shape* se prête très bien au découpage de formes et symboles décoratifs. Il suffit de placer la bande Bend & Shape* sur le support et de lui donner la forme souhaitée avant de la chauffer avec le chalumeau propane.

Couleur et haute résistance aux UV

La nature-même de DecoMark™ Bend & Shape* garantit une haute résistance aux UV, ce qui permet aux couleurs de rester brillantes et vives très longtemps.

La surface antidérapante de DecoMark™ Bend & Shape* minimise les risques de glissade et permet aux enfants de jouer en toute sécurité.



Bend & Shape*, simple à manipuler, rapide à appliquer - vous avez juste besoin d'un balai et d'un chalumeau



Designation	Taille (mm)	Pièces/Pack	Code article	Prix €/unité	Prix €/pack
Bend & Shape blanc	1000 x 50	60	1005862	2,35	141,00
Bend & Shape - Autres couleurs **			Selon couleur	2,82	169,20

* Courbes & Formes **Une seule couleur par pack



Exemples de réalisations multiples sur une cour d'école



L'AMÉNAGEMENT PIÉTON

Donnez de la vie à vos espaces urbains !

REVÊTEMENT DÉCORATIF



DecoMark™
Signalétique au sol
France, Rilleux-la-Pape



DecoMark™
Décoration urbaine
Danemark, Kolding



DecoMark™
Décoration de quai
France, RER Paris



3SRoute™ Polykolor
Décoration urbaine
France, Paris
artiste : ZDEY



Peintures solvantées

Polykolor

Peinture solvantée colorée formulée sans paraffine chlorée pour le marquage routier de haute performance

Haute performance et facile d'application

Formulée sans toluène et sans chromate de plomb, POLYKOLOR est exempte de paraffine chlorée pour un plus grand respect de ses utilisateurs et de l'environnement.

Résistante aux abrasions, rayonnements UV et autres agressions chimiques, cette peinture s'applique facilement au rouleau ou à l'airless et offre une large palette de 9 couleurs standards éclatantes. Résiste à l'abrasion et au rayonnement ultraviolet.

Séchage rapide.

Bonne tenue aux huiles minérales, graisses et goudrons.

Souplesse et confort d'utilisation.

Disponible dans toutes les teintes RAL dès 7 kg.

Pour les commandes supérieures à 200 kg :
Tarif : nous consulter

Trafic	Anti-glissance	Consommation	Densité	Temps de séchage	Matériel
Léger	avec saupoudrage GEM500	450 à 700 g/m ² Saupoudrage : 500g/m ²	1.57	8 min. à 20°C	Rouleau Airless Diluant Diluant AC

à la recherche d'une solution de masquage ? Voir Quasar p.46



Ouverture et fermeture facile !

Teintes	Ral 9017	Ral 6018	Ral 6024	Ral 3020	Ral 5012	Ral 5017	Ral 1023	Ral 2009	Dune
7 kg	1000605	1000826	1000637	1000598	1000596	1000840	1000597	1000827	1000684
25 kg	1000626	1000799	1000639	1000622	1000621	1000818	1001898	1000828	1000666

Pack	Packs/palette	Teintes	Code	Prix/kg	Prix/pack
7 kg	128	Teintes standard disponibles et codes produits : voir tableau ci-dessous		18,19	127,33
25 kg	42			15,82	395,50
7 kg	128	Autres RAL	(*)	22,74	159,18
25 kg	42	Autres RAL	(*)	19,78	494,50

(*) Lors de votre commande, merci de préciser la teinte RAL souhaitée.

Enduits à froid



RollPlast

Enduit à froid bi-composant

Très haute résistance, même au trafic intense

MMARoute™ RollPlast est recommandé comme revêtement permanent aux propriétés antidérapantes pour les zones telles que les pistes cyclables, les lieux publics, les aires d'exposition et les terrains de jeu.

PVDC AETEC n° 3.273

Trafic	Anti-glissance	Consommation	Densité	Temps de séchage	Matériel
Intense		1,8 à 2,2 kg/m ²	1,80	30 min. à 20°C	Rouleau 10 à 16mm

Pack	Packs/palette	Teintes	Code	Prix/kg	Prix/pack
			(*)	18,02	288,32
Kit 16 kg	44	Teintes RAL	(*)	13,86	221,76

(*) Lors de votre commande, merci de préciser la teinte RAL souhaitée.

Résines gravillonnées

Galaxy

Résine méthacrylate teintable bi-composante

Pour un résultat esthétique de qualité

Teintée dans la masse, utilisée avec des agrégats pour la réalisation de zones décoratives. Produit destiné à la réalisation d'aménagement routiers et urbains tels que : zones de dangers comme des passages piétons, îlots en axe de chaussées, sorties d'écoles, bandes cyclables...

Fluide, de haute réactivité et excellente durabilité. Très bonne adhésion et souplesse, confort d'utilisation.

PVDC AETEC disponible sur notre site internet



adaptées à la couleur du granulat
(ex : jaune caldera, gris merapi - voir p.72)



Consommation	T°C mini. d'application	Densité	Temps de séchage	Nettoyage	Matériel
4 à 6 kg/m ²	> 10°C	1.85	40 min. à 20°C	Diluant net	Spatule crantée ou lisse
Pack	Packs/palette	Teintes	Code	Prix €/kg	Prix €/pack
Kit 24 kg	43	Teintes RAL sauf blanc	(*)	14,56	349,44

(*) Lors de votre commande, merci de préciser la teinte RAL souhaitée.

Commande à partir de 312 kg

Moquette de pierre

Resipox

Résine époxydique bi-composant incolore

Système autodrainant

- Caractère drainant
- Confort de mise en œuvre
- Prise rapide
- Très bonne adhérence



Ce système permet de réaliser une surface drainante pour des espaces d'agrément, des allées, des entourages d'arbres.

Mélangez Resipox dans une bétonnière avec les granulats jusqu'à obtention d'un mélange parfaitement homogène. Appliquez ensuite à la taloche ou avec une lisseuse à béton.



Consommation	Densité	Temps de séchage	Matériel	Teintes
1 kg pour 18 kg de granulats/m ² /cm d'épaisseur	1.00	4h hors poussière	Bétonnière - Lisseuse - Taloche - Flamande	Incolore
Pack	Packs/palette	Code	Prix €/kg	Prix €/pack
Kit 10 kg	33	1005300	40,49	404,90

PERSONNALISATION

LE BRANDING

Marquez votre emplacement ET laissez le sol être un vecteur de message !

Il existe de nombreuses façons de véhiculer une marque à l'approche d'un magasin, des locaux d'une entreprise, de stades, d'arènes ou même de villes et de sites urbains.

Le sol n'est pas souvent utilisé comme surface de communication alors qu'il présente un potentiel créatif élevé. Il peut être un atout précieux pour créer des surfaces attrayantes et accueillantes qui augmentent la reconnaissance.

Geveko Markings a aidé plusieurs clients dans cette tâche. Partout dans le monde, des applications réalisées avec nos matériaux ont permis d'embellir des surfaces ternes, de délimiter des villes, de créer des points de repère et de mettre en valeur des marques aux couleurs d'entreprise ou d'équipe.

Pour une personnalisation et une identification forte en marquage au sol, DecoMark™ vous permet de créer une grande diversité de marquages durables avec plus de simplicité et de résistance que la peinture.

À partir de votre fichier image, des dimensions et des couleurs souhaitées, nous concevons vos marquages au sol à votre image !





FAITES BONNE IMPRESSION !

Utilisez le logo, le symbole ou les couleurs de votre entreprise pour accueillir les invités, les visiteurs et les clients et, en même temps, promouvoir votre image.

L'image de marque est un paramètre important pour les entreprises et les organisations. En utilisant les marquages horizontaux sur des espaces habituellement inutilisés, vous pouvez vous assurer que votre message sera bien vu avant d'entrer dans le bâtiment. Geveko Markings propose une approche différente pour marquer les places de parking et l'entrée de vos locaux. Une approche qui fonctionne à la fois comme un outil de marketing et pour créer un environnement plus attrayant.



Accessoires et outillages



**ÉCONOMISEZ
AU MINIMUM
20% DE GAZ**

Jetpack™ 600

1000501

Lance thermique aérogaz à allumage automatique par piezzo

Destiné à l'application des produits Décomark™

Plus d'informations produit : p.174 ou demander la fiche technique



Pack lance plate

1001679

Manche à gâchette + lance à flamme plate + détendeur 4 bar + flexible 4.75 m

Idéal pour les surfaces moyennes

Plus d'informations produit : p.175 ou demander la fiche technique

Lance plate à brûler

Lance avec une tuyère en inox



Lance produisant une flamme plate

1001656

Plus d'informations produit : demander la fiche technique

Thermomètre infrarouge

Thermomètre infrarouge PCE-777N



Mesure de -30°C à 260°C

1001659

Plus d'informations produit : demander la fiche technique

Kit de réparation

Bandes thermocollées de couleur

10 lignes couleurs de 1000x300 mm en thermocollé pour toutes les petites réparations.

Désignation	Taille (mm)	Code article	Prix €/pack
Kit de réparation - 10 lignes	1000 x 300	1000478	192,10

		1023 Jaune
		2009 Orange
		3020 Rouge
		4006 Violet
		5012 bleu ciel
		5017 Bleu
		6018 Vert anis
		6024 Vert
		9016 Blanc
		9017 Noir

Voir tableau de compatibilité support/primaire p. 51

Primaires

Primaires	Caractéristiques techniques	Informations application	Diluant	Pack	Packs/palette	Code	Prix €/unité	Prix €/pack
THERMO PRIMER	Primaire monocomposant pour résine thermoplastique. Texture garnissante qui forme un feuil insaponifiable et dur. Développé pour les supports tels que : béton ou anciens marquages thermoplastiques. Compatibilité optimale avec ViaTherm et ThermLite	Dosage : 230 à 250 ml/m ² Temps de séchage : 8 minutes à 20°C Densité : 0.93 Teinte : transparent Matériel : Rouleau, airless ou pulvérisateur	Diluant AC	NOUVEAUX CONDITIONNEMENTS		1013104	34,10	153,45
				4,5 kg	172	1013103	30,91	710,93
VIAXI™	Primaire bi-composant époxy pour thermocollé. Spécialement développé pour béton, pavés, dallages... Compatible avec les produits PREMARK™, DecoMark™ et sur les marquages podotactiles TacPad™ THP & TacGuide™ THP.	Dosage : 200 ml/m ² Temps de séchage : 50 minutes à 20°C Densité : 1.00 Teinte : transparent Matériel : Rouleau	D100	Cartouche 380 ml +1 canule	45	1000285	/	48,67
				Pot de 3,5 kg	50	1000351	59,74	209,09
CANULE VIAXI™	Canule pour cartouche VIAXI™ 380 ml. Vendue à l'unité.			1 unité	/	1000088	3,42	3,42
VIAPRIM	Primaire bi-composant pour résine méthacrylate permet une adhérence optimale des résines méthacrylates. Développé pour les supports béton et enrobés récents. Compatible avec tous les produits MMARoute (enduits à froid)	Dosage : 500 à 700 g/m ² Temps de séchage : 30 minutes à 20°C Densité : 1.45 Teinte : incolore Matériel : Rouleau	Diluant AC	3,5 kg	50	1000833	27,03	94,61
				7 kg	128	1000801	25,10	175,70
PRIMACRYL	Primaire pour peinture acrylique. Phase solvantée, monocomposant Facile d'emploi, fluide et pénétrant qui forme un feuil insaponifiable et dur. Développé pour les supports tels que : anciennes peintures, béton ou anciens thermoplastiques Compatible avec tous les produits 3SRoute (peintures solvantées) et AquaRoute (peintures à l'eau)	Dosage : 180 à 360 ml/m ² Temps de séchage : 15 minutes à 20°C Densité : 0.90 Teinte : transparent Matériel : Rouleau, airless ou pulvérisateur	Diluant AC	NOUVEAUX CONDITIONNEMENTS		1015273	20,80	93,60
				4,5 kg	172	1015274	18,13	407,93

Produits de saupoudrage

Grains de verre	Caractéristiques techniques	Pack	Packs/palette	Code	Prix €/unité	Prix €/pack
GEM 500	Grains de verre 150-1000 microns	25 kg	40	1001729	3,02	75,50

Mélange billes de verre & charges antidérapantes	Caractéristiques techniques	Pack	Packs/palette	Code	Prix €/unité	Prix €/pack
GV600-125 AC07	Billes 600-125 microns + grains de verre	25 kg	40	1001826	3,60	90,00
GV600-125 T	Billes 600-125 microns + grains de verre	25 kg	40	1001827	3,60	90,00
GV600-125	Billes 600-125 microns + grains de verre	25 kg	40	1001728	3,60	90,00

ACCESSIBILITÉ & SÉCURITÉ L'accessibilité partout et pour tous !

L'accessibilité des lieux publics (ERP) est un enjeu essentiel pour notre société. Le décret d'application de l'ordonnance créant l'Agenda d'Accessibilité Programmée (Ad'Ap) a été publié le 6 novembre 2014. Il accompagne la mise en accessibilité de tous les établissements et installations recevant du public. Le 2

décembre 2016 s'est tenu le second Comité interministériel du handicap, qui a réaffirmé le caractère prioritaire de l'accessibilité aux transports, mais aussi à l'éducation, aux logements, aux soins, aux services et aux différentes offres médico-sociales.

SOMMAIRE

La norme NF P98-351	
Les bandes d'éveil à la vigilance	p.116
La norme NF P98-352	
Les bandes d'aide à l'orientation.	p.118



BANDES D'EVEIL À LA VIGILANCE ET BANDES D'AIDE À L'ORIENTATION

Les granités	p.122
Caïman granité	p.124
Cap granité.	p.124
Les MTA	p.126
Les THP	p.128
Les INSITU	p.130
Les EXCEL	p.132
Les METAL	p.134



PRODUITS ANTIDÉRAPANTS

Nez de marche et profils plats INOX GT . . .	p.136
Nez de marche et profils plats ALU XP . . .	p.128
Profil STRIALU	p.139
Profil ROKI	p.140
Bande préformée thermocollée T GRIP . . .	p.141
Adhésif RUBAGRIP	p.142
Contremarches visuelles	p.142
Primaires et colles.	p.143
Produits complémentaires	p.144

La norme NF P98-351

Les bandes d'éveil à la vigilance

Les bandes podotactiles d'éveil à la vigilance permettent d'alerter de la présence d'un danger en créant un repère au sol. Les motifs en relief (plots) sont détectables au pied et à la canne. Contrastées visuellement, elles sont placées en partie haute de chaque volée d'escalier, de part et d'autre d'une traversée piétonne ainsi que le long des quais de transports collectifs guidés (train, tramway, métro...), maritimes et fluviaux.

C'est la norme NF P98-351 qui définit leurs caractéristiques.

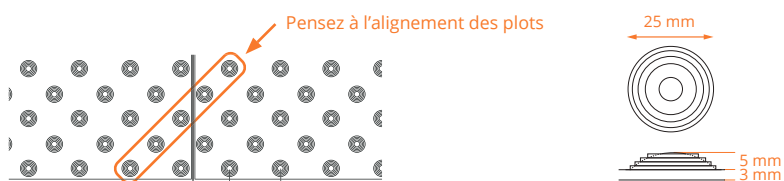
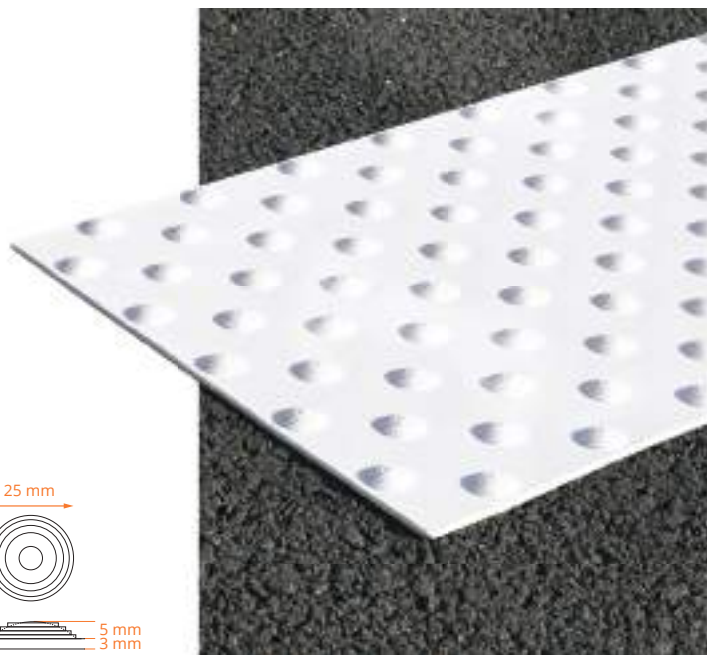

Répond aux caractéristiques de la réglementation NF P98-351 et encadre les Bandes d'Éveil à la Vigilance selon 2 formats :

- Le format "standard" : 60 cm de large
- Le format "réduit" : 40 cm de large

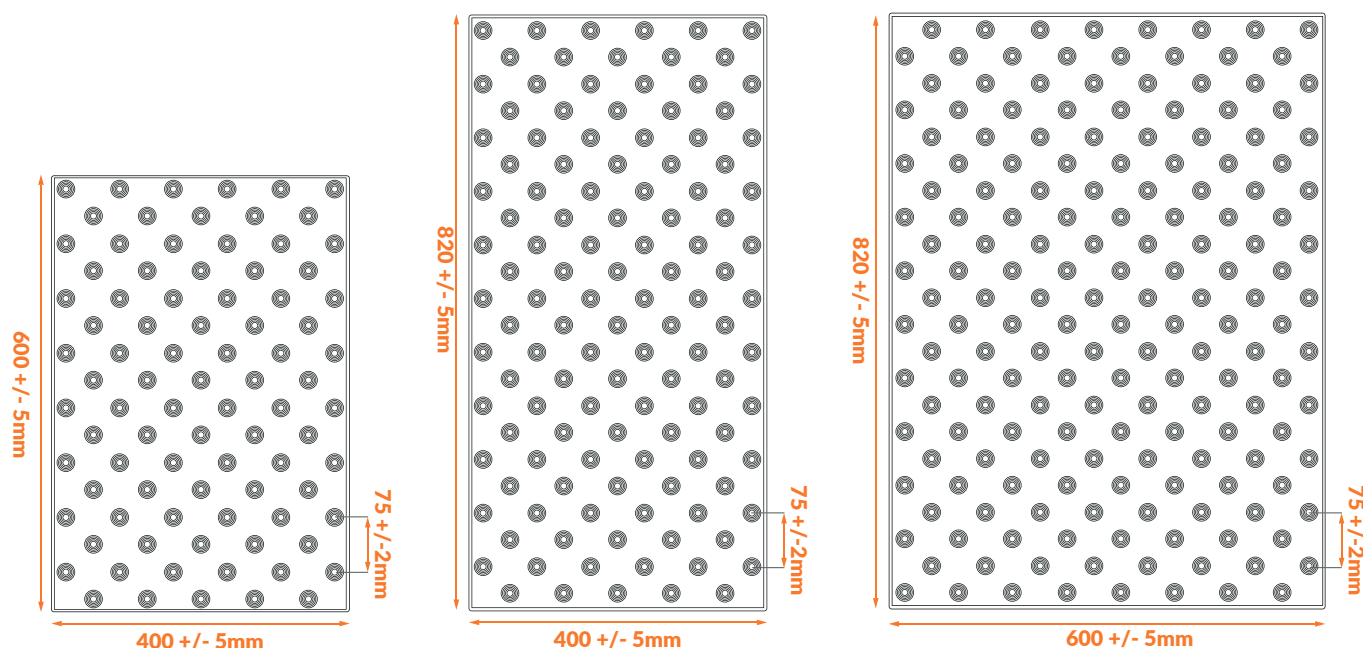

Zone d'implantation

Passage piéton

Lorsqu'un marquage réglementaire de passage pour piéton existe, le dispositif doit être arrêté dès que l'abaissé de trottoir atteint les 5 cm de hauteur.

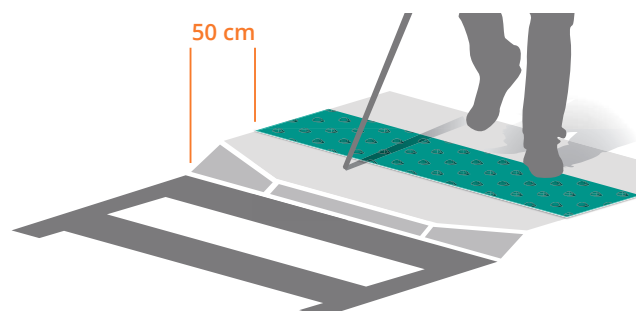

Implantation

Sur trottoir inférieur ou égal à 1.90 m

1 bande podotactile de largeur de 40 cm.

Sur trottoir supérieur à 1.90 m

1 bande podotactile de largeur de 60 cm.

Sur îlot-refuge de 1.50 à 1.80 m

2 bandes podotactiles de largeur réduite (modèle 40 cm juxtaposées).

Sur îlot-refuge de 2.30 à 2.70 m

2 bandes podotactiles de largeur réduite (modèle 40 cm).

Sur îlot-refuge supérieur à 2.70 m

2 bandes podotactiles de largeur standard (modèle 60 cm).

Escalier / tapis roulant / plan incliné

Le dispositif comporte une bande podotactile de largeur standard (modèle 60 cm) et doit impérativement être implanté de manière continue sur toute la longueur et parallèlement à la bordure. Toute volée d'escalier de moins de 3 marches et toute marche isolée doivent être aussi sécurisées par une bande podotactile.

Une dalle podotactile peut être implantée à une distance réduite à un giron (mini. 28cm) si l'espace n'est pas assez ouvert pour permettre une implantation à 50 cm.

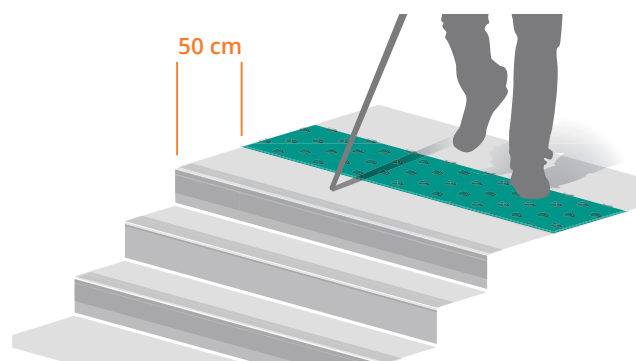

Quai

Le dispositif comporte une bande podotactile de largeur réduite (modèle 40 cm) et doit impérativement être implanté de manière continue sur toute la longueur et parallèlement à la bordure.

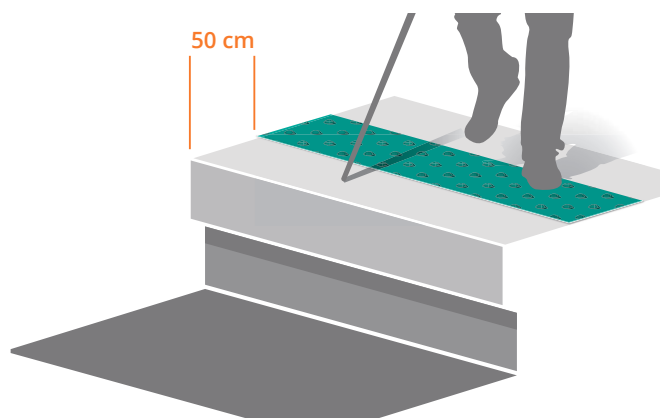

La norme NF P98-352

Les bandes d'aide à l'orientation

Les bandes d'aide à l'orientation forment un cheminement visuel et tactile sur le sol qui permet aux personnes déficientes visuelles de se diriger plus facilement dans les établissements recevant du public (ERP). Leurs motifs et leur contraste visuel par rapport au sol (voir page 114) permettent d'être détectées plus facilement.

La norme NF P98-352 définit leurs caractéristiques.

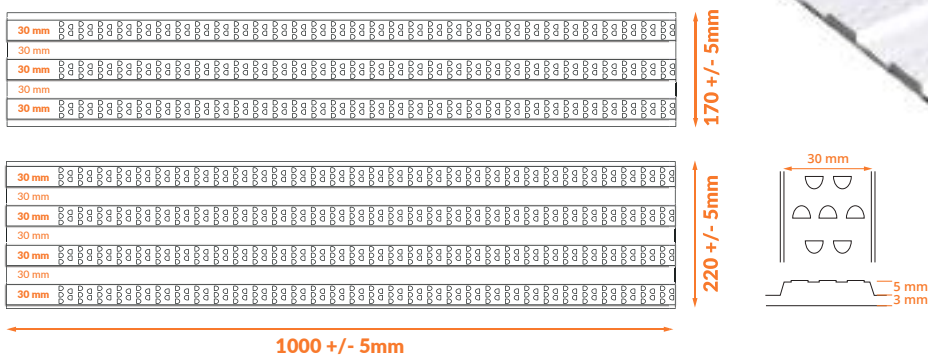

Principe de pose

3 nervures

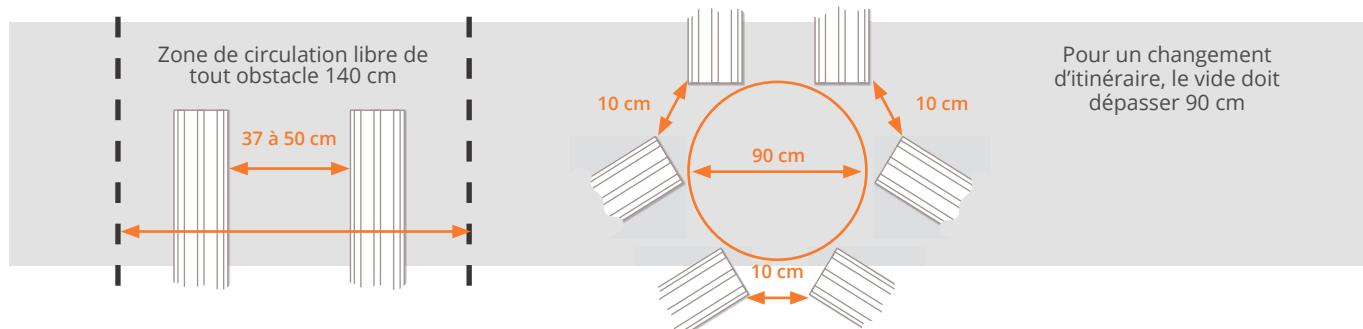

4 nervures

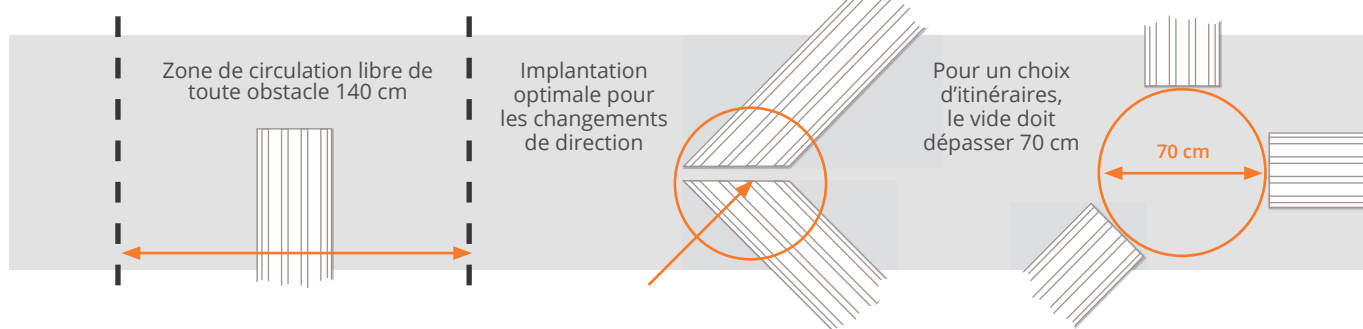

Zone d'implantation

Passage piéton

Lorsqu'un marquage réglementaire de passage pour piéton existe, le dispositif de BAO doit s'arrêter au milieu et perpendiculairement à 1 mètre de l'abaissé de trottoir.

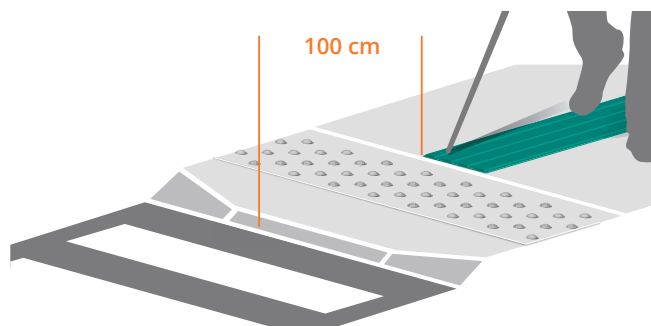

Ouverture (manuelle ou automatique)

Si l'ouverture est manuelle, le dispositif doit impérativement s'arrêter face à la poignée et perpendiculairement à 1 mètre de distance.

Si l'ouverture est automatique, le dispositif doit impérativement s'arrêter dans l'axe central de celle-ci.

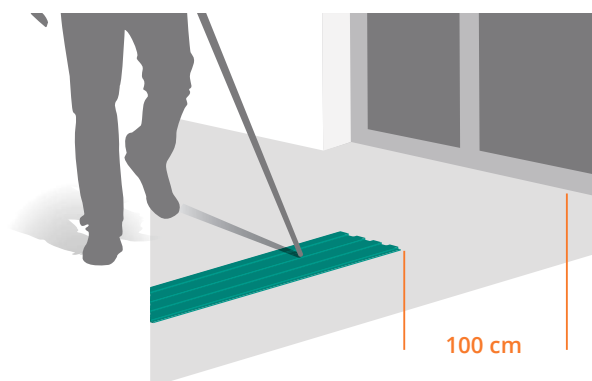

Haut d'escalier

Lorsqu'il y a une descente de marches, le dispositif de BAO doit s'arrêter au milieu et perpendiculairement à 1 mètre du premier nez de marche.

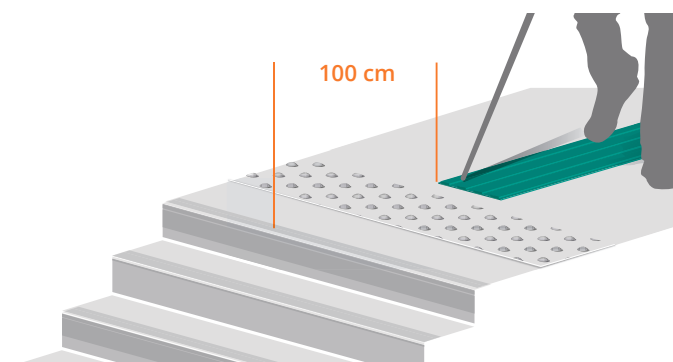

Principe d'implantation

Ce dispositif est implanté en continu et les nervures sont orientées dans le sens du déplacement. Cela permet à l'utilisateur de garder un axe de déplacement.

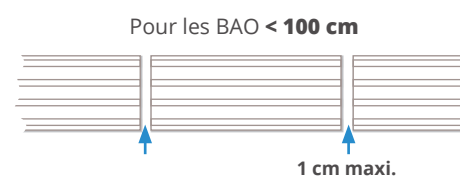

L'IMPLANTATION DOIT PERMETTRE L'ÉCOULEMENT DES EAUX



Les ERP, c'est quoi ?

Tous les établissements recevant du public (ERP), définis dans l'article R123-2 du Code de la construction et de l'habitation, désignent en droit français les lieux publics ou privés accueillant des clients ou des utilisateurs autres que les employés.

Cela regroupe un très grand nombre d'établissements tels que les cinémas, théâtres, magasins (de l'échoppe à la grande surface), bibliothèques, écoles, universités, hôtels, restaurants, hôpitaux, gares, les divers lieux de cultes et qu'il s'agisse de structures fixes ou provisoires (chapiteaux, structures gonflables).

La capacité à recevoir d'un ERP est désignée par un chiffre défini par l'article R123-19 du Code de la construction et de l'habitation :

1 ^{ÈRE} CATÉGORIE	2 ^{ÈME} CATÉGORIE	3 ^{ÈME} CATÉGORIE	4 ^{ÈME} CATÉGORIE	5 ^{ÈME} CATÉGORIE
+ DE 1 500 personnes	DE 701 À 1500 personnes	DE 300 À 700 personnes	- DE 300 personnes	Nombre de personnes inférieur au seuil dépendant du type d'établissement.

Comment vous assurer d'un bon contraste visuel ?

Ce tableau (à droite) fournit la valeur du contraste entre deux couleurs selon la formule : différence de luminance entre la plus claire et la plus foncée, divisée par la luminance de la plus claire, multipliée par 100. La valeur la plus haute donne le meilleur effet. Si la bande d'éveil est plus foncée que le support adjacent à l'état neuf, la valeur du contraste requis doit être supérieure ou égale à 0,70. Si la bande d'éveil est plus claire que le support adjacent à l'état neuf, la valeur du contraste requis doit être supérieure ou égale à 2,30.

DALLE OU BANDE PODOTACTILE

	SOLS		
	Enrobé	Sol clair (L>78 cd/m ²)	Sol foncé (L<21 cd/m ²)
Blanche	3,38	0,05	3,21
Beige Ral 1015	3,06	0,12	2,89
Gris Ral 7040	2,58	0,22	2,44
Jaune Ral 1023	2,43	0,25	2,30
Gris Ral 7015	0,39	0,70	0,34
Noire	0,13	0,81	0,17

Contraste acceptable

Marquages podotactiles préfabriqués pour personnes aveugles ou malvoyantes

TacPad™ 
TacGuide™

TacPad™ et TacGuide™ sont respectivement des dispositifs podotactiles d'éveil de vigilance et de guidage pour personnes aveugles ou malvoyantes. Pour être autonomes dans leurs déplacements, les personnes à forte déficience visuelle ont besoin d'une assistance supplémentaire : TacPad et TacGuide leur apportent cette aide utile, voire nécessaire.

Grâce à la surface tactile de TacPad constituée de plots régulièrement disposés en quinconce, le piéton aveugle ou malvoyant est alerté d'un danger potentiel qui l'oblige à être particulièrement attentif (traversée piétonne, en haut d'une volée d'escalier, quai d'accès aux transports collectifs guidés), tandis que les rainures de TacGuide l'orientent et le guident en toute sécurité dans ses déplacements. La surface de TacPad et de TacGuide est très antidérapante (AFPV jusqu'à 0,95). TacPad et TacGuide ne dégagent aucune substance nuisible pour l'environnement. Par ailleurs, les pigments utilisés pour la fabrication sont non toxiques.



Bandes d'éveil à la vigilance et d'aide à l'orientation

Gamme granitée Anti-glissance et durabilité par excellence

Cette solution esthétique, circulable et durable permet une mise en place rapide pour tous les ERP extérieurs qui accueillent un flux d'utilisateurs intense.

GARES, CENTRES COMMERCIAUX, QUAIS, HALLS D'ACCUEIL...

Les BEV et BAO granitées sont réalisées à base de résine méthacrylate et granulats (corindon, marbre ou silice). Teintées dans la masse, elles garantissent une couleur identique tout au long de leur vie.



Blanc CORINDON
LE 2^{ème} MINÉRAL LE PLUS DUR
après le diamant
9 sur l'Échelle Mohs.
Echelle de dureté (de 1 à 10).



à coller



adhésif MX15



COMPARATIF DE DURABILITÉ GRANITÉ/BÉTON

Valeurs d'usure TABER

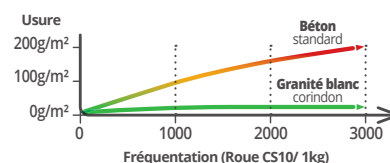

La perte de matière du système granitée est quasiment nulle après 3000 passages. Son extrême résistance est due à l'utilisation de minéraux choisis pour leur durabilité.

Adhésif MX 15

Un nouveau système de fixation performant

- RAPIDE** Mise en œuvre du chantier rapide
Pose simple
Remise en circulation immédiate
- FIABLE** Résistance aux trafics intenses
Résistance aux milieux humides
- ÉCONOMIQUE** Gain de temps
Pas de produit de collage complémentaire.
- MULTI-SUPPORTS** Enrobé, asphalt, granit, carrelage, grès, ardoise...
- PROPRE** Aucune manipulation de produits
Peu de déchets

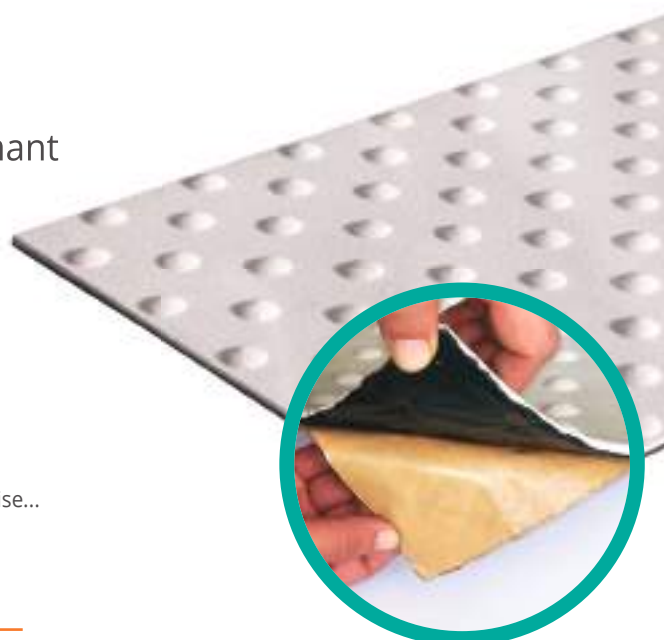

Bandes d'éveil à la vigilance et d'aide à l'orientation

TacPad™ GRANITÉE

Bande Podotactile extérieure
Résine méthacrylate et granulats 0.6/1.6

Un produit extrêmement durable et naturellement très anti-glissant de par la nature des granulats.

Excellente anti-glissance supérieure à la norme NF P98-351.

SRT (test d'anti-glissance) de 0.76. Coefficient de frottement AFPV : 0.54 (CEPV N°ONAG 09.096 du groupe GINGER CEBTP)

Produit teinté dans la masse.

NOUVEAUX CONDITIONNEMENTS : MAX 20 KG



Nous visons à réduire la pénibilité pour vos opérateurs en limitant le poids de nos conditionnements à 20 kg.¹

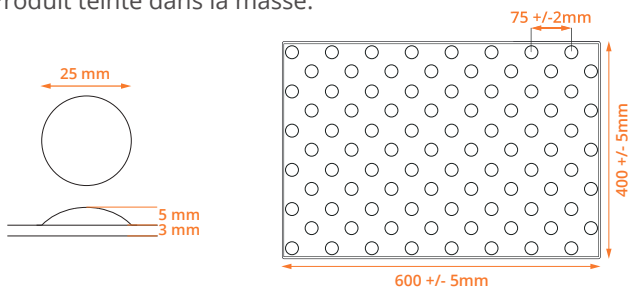
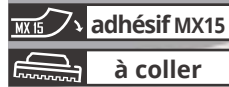

Blanc
Corindon



Noir
Silicate



Gris
Marbre

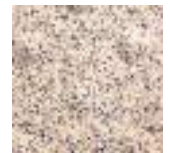

Crème
Marbre

Dimensions TacPad™	Application	Pcs/pack ¹	Packs/palette	Poids (kg)	Code	Prix €/unité	Prix €/pack
40 x 60 cm	Adhésive	5	40	16,5	(*)	64,59	322,95
40 x 60 cm	À coller ²	4	30	7,2	(*)	53,87	215,48
		10	20	18	(*)	45,11	451,10

TacGuide™ GRANITÉE

Bande d'Aide à l'Orientation extérieure
Résine méthacrylate et granulats 0.6/1.6

Le modèle à coller est très durable

Excellente anti-glissance supérieure à la norme NF P98-352.

Produit teinté dans la masse.

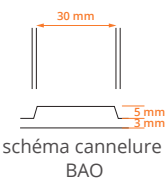

Dimensions TacGuide™	Application	Pcs/pack ¹	Packs/palette	Poids (kg)	Code	Prix €/unité	Prix €/pack
17 x 100 cm	Adhésive	5	40	12,5	(*)	54,24	271,20
	À coller ²	5	40	11	(*)	43,41	217,05
22 x 100 cm	Adhésive	5	40	17,5	(*)	81,84	409,20
	À coller ²	5	40	15	(*)	62,23	311,15

¹ Les références en orange sont des nouveaux conditionnements 2024 limités à 20 kg.

² Voir colle MTA p.143.

(*) Voir codes p.192-193. Lors de votre commande, merci de préciser le modèle souhaité, les dimensions, le type de fixation, le conditionnement et la couleur.

Ex : TacGuide granitée en 22x100 adhésif par 10, en gris.

NOUVEAUTÉ 2024

Caiman GRANITÉ

Passage Traversant extérieur pour zone sous trafic
(ex. passage piétons)
Résine méthacrylate et granulats 0.6/1.6

Résistant sous circulation

Le Tapis Traversant crée une chaîne de déplacement continue pour guider les personnes aveugles et malvoyantes.

La juxtaposition des dalles avec relief pour un passage piétons assure le guidage lors de la traversée, mais sans perturber les autres usagers de la voirie (diminution des nuisances sonores).

Le Tapis Traversant revêt 60 cm du centre du passage pour piétons et le contraste visuel est conservé grâce à l'alternance des couleurs noires et blanches.

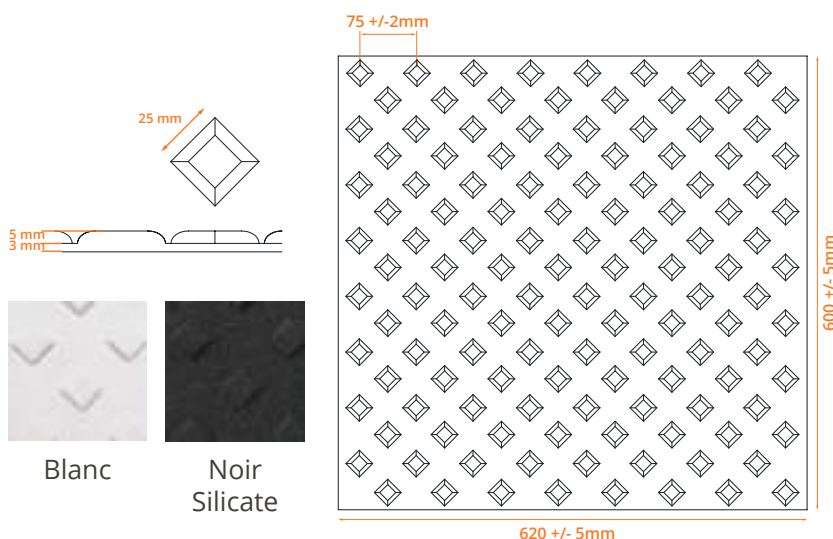

Le Tapis Traversant disposé entre les 2 BEV du passage pour piétons clôt ainsi de façon continue la chaîne de déplacement nécessaire aux personnes aveugles et malvoyantes lors de la traversée.

Dimensions	Application	Teinte	Pcs/pack	Packs/palette	Poids (kg)	Code	Prix €/unité	Prix €/pack
60 x 62 cm	À coller ¹	Blanc	5	25	17,9	1011638	85,02	425,10
60 x 62 cm	À coller ¹	Noir	5	25	17,9	1011639	85,02	425,10

NOUVEAUTÉ 2024

Cap GRANITÉ

Bande d'interception
Résine méthacrylate et granulats 0.6/1.6

Extrêmement durable et naturellement très anti-glissant

Son rôle est d'intercepter les personnes aveugles ou malvoyantes à l'approche d'un point d'intérêt (Passage-piétons, ERP, Mairie, piscine municipale, stade...)

Excellente anti-glissance
SRT (test d'anti-glissance) de 0.76. Coefficient de frottement AFPV : 0.54 (CEPV N°ONAG 09.096 du groupe GINGER CEBTP)

Produit teinté dans la masse.

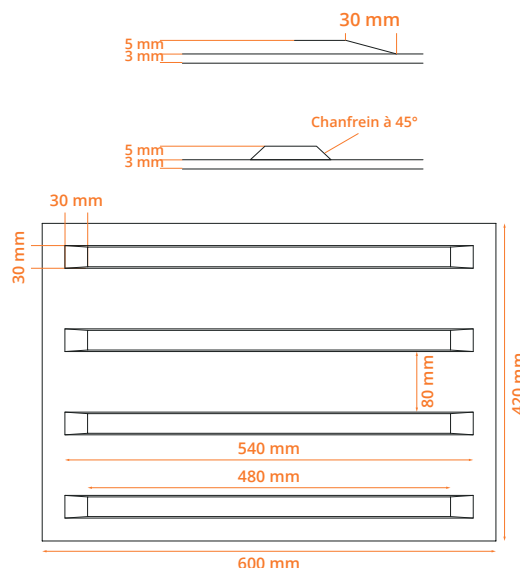

Dimensions	Application	Pcs/pack	Packs/palette	Poids (kg)	Code	Prix €/unité	Prix €/pack
42 x 60 cm	Adhésive	5	40	15,5	(*)	24,57	122,85
42 x 60 cm	À coller ¹	5	40	12	(*)	20,48	102,40

(*) Voir codes p.192-193. Lors de votre commande, merci de préciser le modèle souhaité, les dimensions, le type de fixation, le conditionnement et la couleur.
Ex : Cap granité crème adhésif.
1. Voir Colle MTA p.143.

Exemple de mise en situation

Les différents produits d'accessibilité appliqués au sol apportent des informations spécifiques aux Personnes Aveugles ou Malvoyantes.

Le Caïman granité (tapis traversant) a pour fonction de compléter la chaîne de déplacement lors de traversées piétonnes ouverte au trafic routier.

Le TacGuide (bande d'aide à l'orientation) a pour fonction de guider la personne d'un point A à un point B (exemple : d'un arrêt de bus à une entrée d'ERP).

Le TacPad (bande d'éveil à la vigilance) a pour fonction de prévenir d'un danger (traversée d'une voie circulaire, escalier...).

Le Cap granité (bande d'interception) a pour fonction d'aider à la localisation d'un point d'intérêt présent sur le cheminement des personnes (passage piétons, entrée d'ERP, ...).

Caïman GRANITÉ
Tapis Traversant

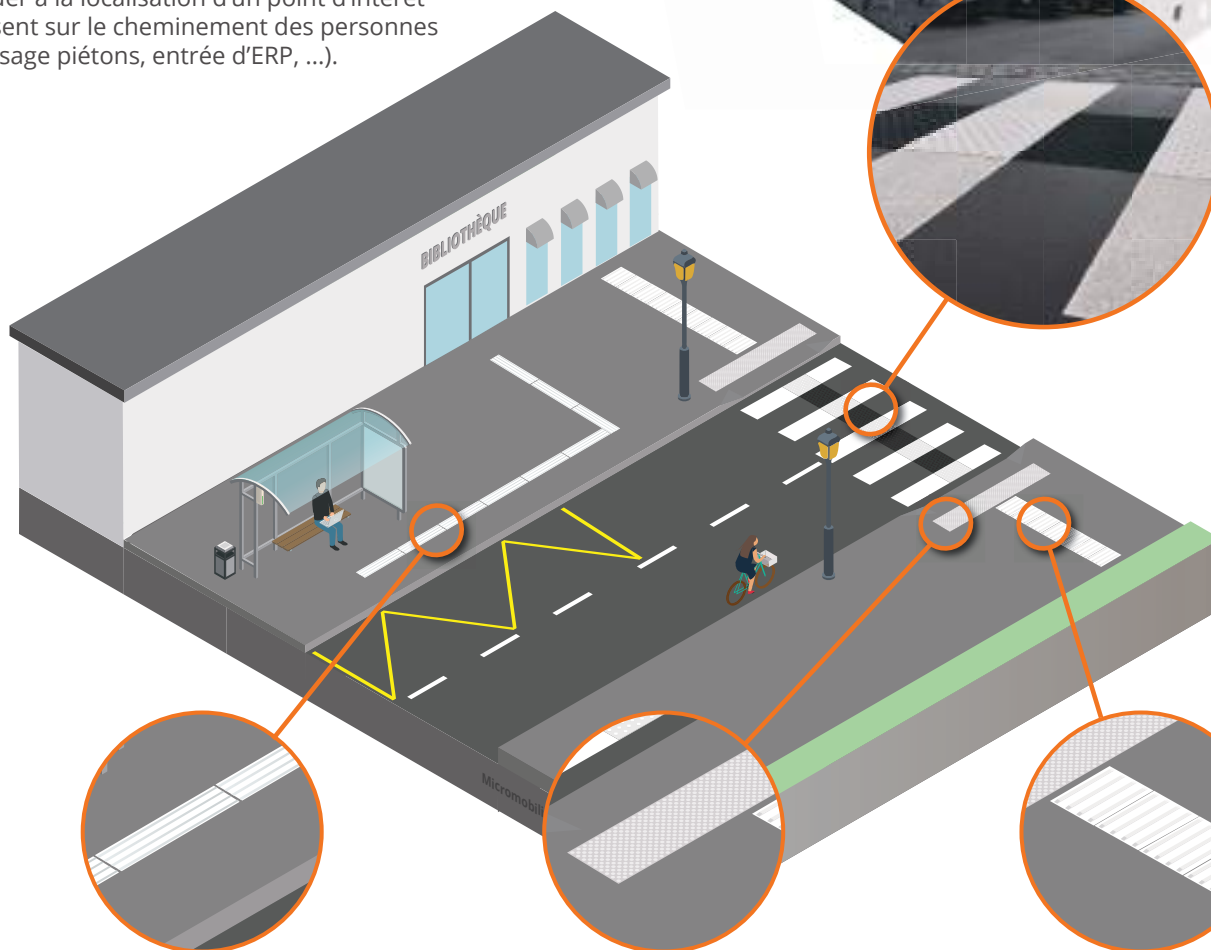
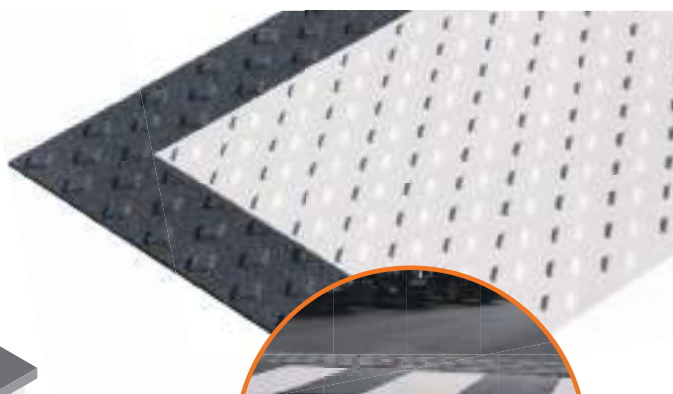

TacGuide GRANITÉ
Bande d'Aide à l'Orientation

TacPad GRANITÉ
Bande d'Eveil à la Vigilance

Cap GRANITÉ
Bande d'Interception



Bandes d'éveil à la vigilance et d'aide à l'orientation

Gamme MTA

Grande blancheur pour un maximum de contraste

TacPad™ MTA

Bande podotactile extérieure. Résine méthacrylate.

Souple, s'adapte facilement au support

Excellente anti-glissance supérieure à la norme NF P98-351.

SRT (test d'anti-glissance) de 0.52. Coefficient de frottement AFPV : 0.54 (CEPV N°ONAG 09.096 du groupe GINGER CEBTP)

Produit teinté dans la masse.



schéma plot dalle

Témoin d'usure

état neuf état usé

Selon la norme NF P98-351, la bande doit être changée si les 3 cercles supérieurs des plots sont effacés sur 10% de la bande.

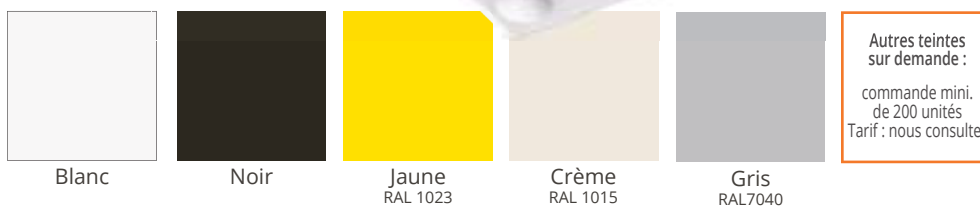
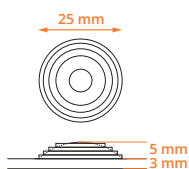
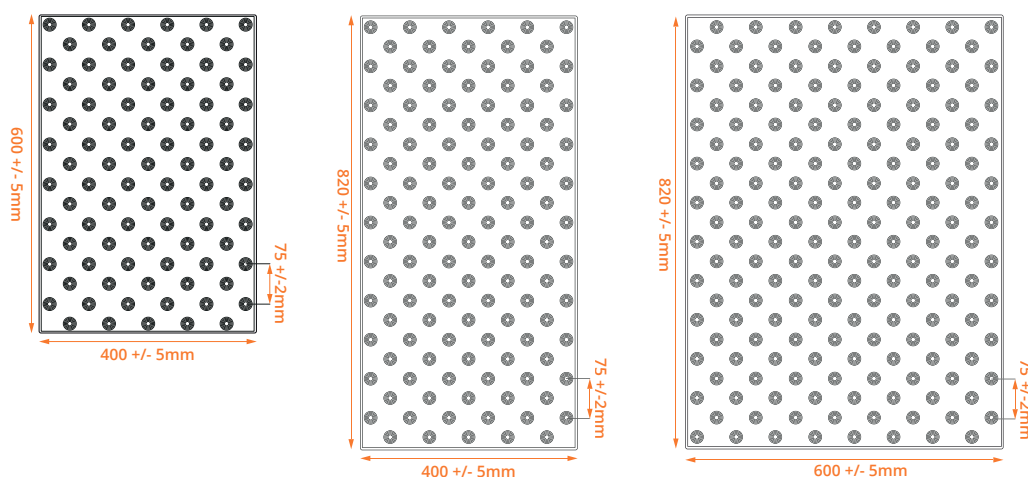

Dimensions TacPad™	Application	Pcs/pack ¹	Packs/palette	Poids (kg)	Code	Prix €/unité	Prix €/pack
40 x 60 cm	Adhésive	4	30	7,6	(*)	71,43	285,72
		10	40	19,7	(*)	63,70	637,00
40 x 60 cm	À coller ²	4	30	4,9	(*)	50,88	203,52
		10	40	13,5	(*)	42,90	429,00
40 x 82 cm	Adhésive	5	60	13,8	(*)	74,58	372,90
		10	30	17,5	(*)	53,28	532,80
60 x 82 cm	Adhésive	5	40	19,7	(*)	116,55	582,75
		10	40	13	(*)	82,74	413,70

¹ Les références en orange sont des nouveaux conditionnements 2024 limités à 20 kg.

² Voir colle MTA p.143.

(*) Voir codes p.192-193. Lors de votre commande, merci de préciser le modèle souhaité, les dimensions, le type de fixation, le conditionnement et la couleur.
Ex : TacPad MTA en 40x60 adhésif par 10, en jaune.

Bandes d'éveil à la vigilance et d'aide à l'orientation

TacGuide™ MTA

Bande d'aide à l'orientation extérieure.
Résine méthacrylate.

Polyvalence et grande blancheur

Bonne anti-glissance supérieure à la norme NF P98-352.

Remise en circulation piétonne immédiate.
Produit teinté dans la masse.

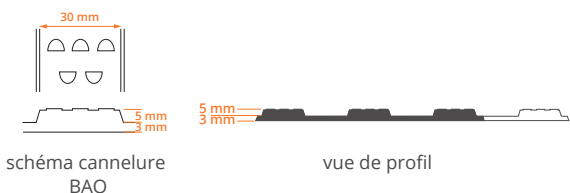
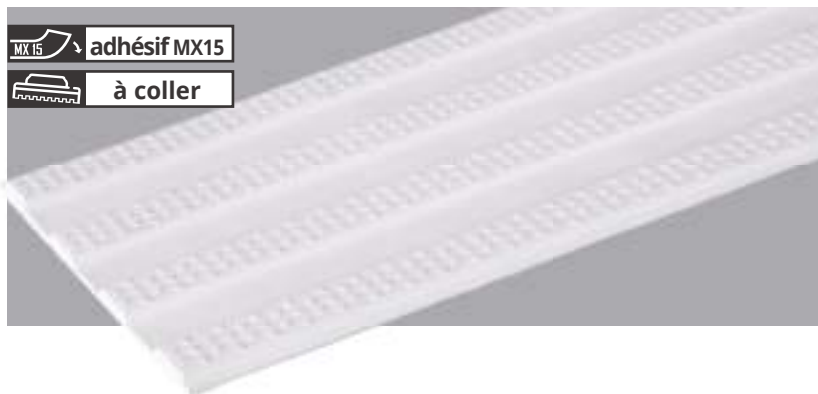

NOUVEAUX CONDITIONNEMENTS : MAX 20 KG



Nous visons à réduire la pénibilité pour vos opérateurs en limitant le poids de nos conditionnements à 20 kg.¹

Teintes : voir la page précédente.

Autres teintes sur demande :
Commande mini. de 200 unités
Tarif : nous consulter

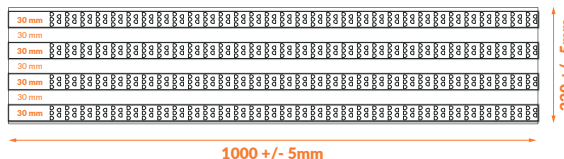
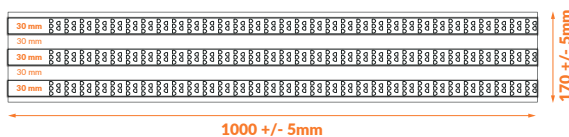

Dimensions TacGuide™	Application	Pcs/pack ¹	Packs/palette	Poids (kg)	Code	Prix €/unité	Prix €/pack
17 x 100 cm	Adhésive	10	40	20,8	(*)	52,23	522,30
	À coller ²		40	17,5	(*)	41,10	411,00
22 x 100 cm	Adhésive	5	60	14	(*)	86,02	430,10
22 x 100 cm	À coller	4	30	7	(*)	69,10	276,40
		10	30	17,5	(*)	59,10	591,00

¹ Les références en orange sont des nouveaux conditionnements 2024 limités à 20 kg.

² Voir colle MTA p.143.

(*) Voir codes p.192-193. Lors de votre commande, merci de préciser le modèle souhaité, les dimensions, le type de fixation, le conditionnement et la couleur. Ex : TacGuide MTA en 17x100 adhésif par 10, en noir.



Pour la solution adhésif MX15, pensez Acti-Sol !

En extérieur, lorsque la PMT du support est supérieure à 0,9, nous conseillons fortement d'appliquer préalablement sur le support de l'Acti-Sol au rouleau. Ce produit est spécifiquement développé pour assurer une bonne adhésion.

Pour plus d'informations : se référer à notre fiche technique



Colle MTA disponible en 5 teintes

Colle bi-composante à base de méthacrylate
Voir p.143

Pour plus d'informations : se référer à notre fiche technique

Bandes d'éveil à la vigilance et d'aide à l'orientation

Gamme THP

Facile à appliquer et respectueuse de l'environnement

TacPad™ THP

Bande podotactile extérieure. Résine thermoplastique

Application thermocollée, adhérence par fusion

Les TacPad™ & TacGuide™ THP se posent à l'aide d'un chalumeau, sans produit complémentaire (semelles préfabriquées thermocollées fournies).

Fabriquées dans le cadre de politiques strictes en matière de qualité et d'environnement, les TacPad et TacGuide sont à base de résines naturelles végétales colophanes (résine de pin) et non à base de résines hydrocarbonées. Plus de 70% du liant provient de sources renouvelables.

Outre l'aspect écologique, la résine colophane utilisée pour les semelles en thermocollé confère une certaine élasticité lorsque les enrobés et autres supports « travaillent » et se déforment.

Aucun métaux lourds, plomb ou chromates n'entrent dans sa composition et aucune fumée ne se dégage lors de la pose.

Excellentes performances antidérapantes (coefficient AFPV = 0,95) largement supérieures aux prescriptions de la norme NF P98-351 et NF P98-352.

Grande durabilité.

Préconisés pour les grands linéaires.

Disponible en blanc uniquement.

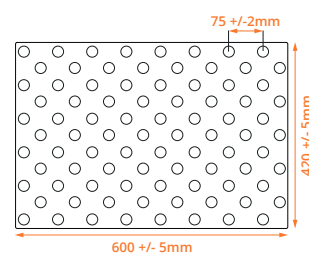
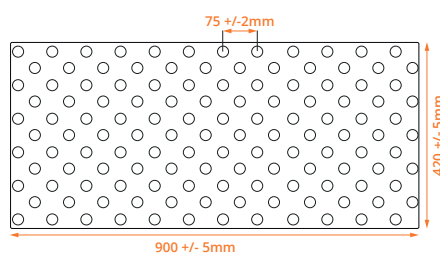
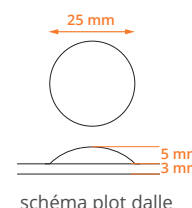
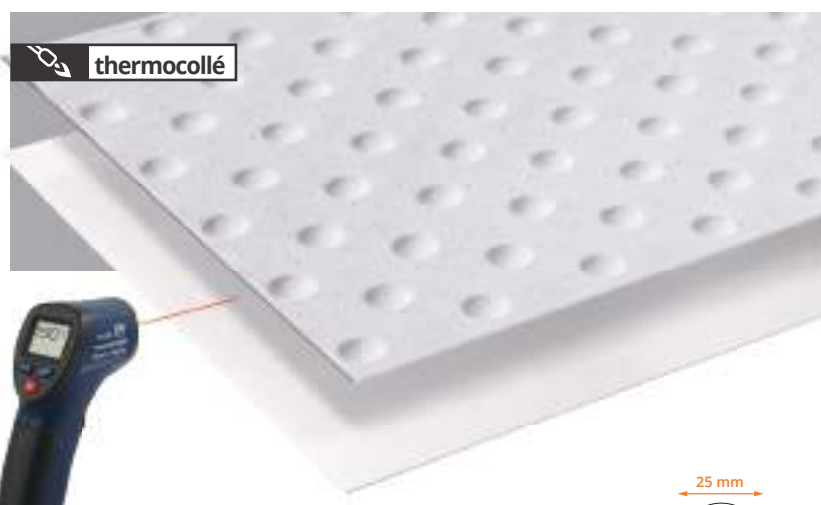

Dimensions TacPad™	Application	Pcs/pack	Packs/palette	Poids (kg)	Code	Prix €/unité	Prix €/pack
42 x 60 cm	Thermocollé	6 dalles 6 semelles	36	18	1000479	66,97	401,82
42 x 90 cm	Thermocollé	4 dalles 4 semelles	25	19,5	1000480	98,91	395,64

TacGuide™ THP

Bande d'aide à l'orientation. Résine thermoplastique

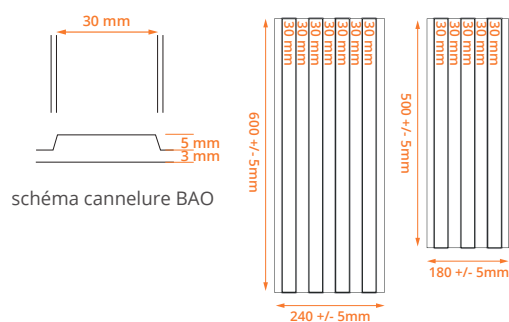

Dimensions TacGuide™	Application	Pcs/pack	Packs/palette	Poids (kg)	Code	Prix €/unité	Prix €/pack
18 x 50 cm	Thermocollé	12 dalles 12 semelles	21	14,5	1000481	36,25	435,00
24 x 60 cm	Thermocollé	12 dalles 12 semelles	21	20,8	1000482	58,00	696,00



Bandes d'éveil à la vigilance et d'aide à l'orientation

Gamme INSITU

La référence adhésive en intérieure

TacPad™ INSITU

Bande Podotactile adhésive intérieure
Résine polyuréthane

Remise en circulation immédiate !

- Bonne anti-glissance supérieure à la norme NF P98-351.
- Grande durabilité et résistance au trafic.
- Grande souplesse.
- Facilité de pose grâce au système adhésif.
- Classement au feu CFL-S1 selon la norme EN 13501-1.
- Produit teinté dans la masse.
- Stabilité des coloris et des dimensions (non jaunissant).
- Aspect satiné.



ACCESSIBILITÉ & SÉCURITÉ

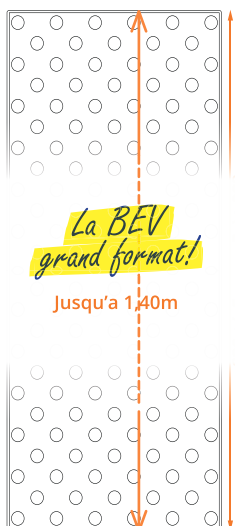
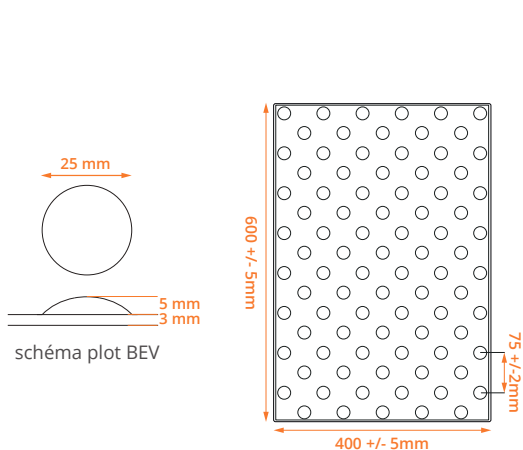

Dimensions TacPad™	Application	Pcs/pack	Packs/palette	Poids (kg)	Code	Prix €/unité	Prix €/pack
40 x 60 cm	Adhésive	4	30	6,5	(*)	58,35	233,40
40 x 60 cm	Adhésive	10	20	13	(*)	51,98	519,80
40 x 140 cm	Adhésive	5	30	19	(*)	128,40	642,00

(*) Voir codes p.192-193. Lors de votre commande, merci de préciser le modèle souhaité, les dimensions, le conditionnement et la couleur.
Ex : TacPad INSITU en 40x60 par 10, en blanc.

Bandes d'éveil à la vigilance et d'aide à l'orientation

TacGuide™ INSITU

Bande d'Aide à l'Orientation adhésive intérieure
Résine polyuréthane

Remise en circulation immédiate !

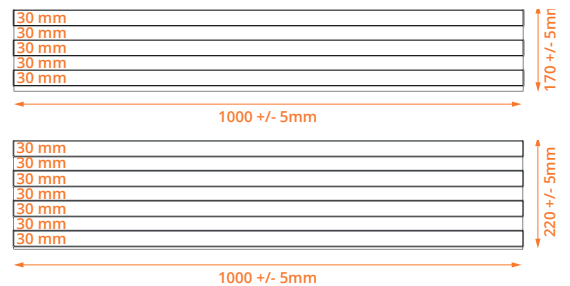
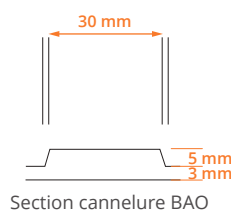

- Bonne anti-glissance supérieure à la norme NF P98-352.
- Grande durabilité et résistance au trafic.
- Grande souplesse.
- Facilité de pose grâce au système adhésif.
- Classement au feu CFL-S1 selon la norme EN 13501-1.
- Produit teinté dans la masse.
- Stabilité des coloris et des dimensions (non jaunissant).
- Aspect satiné.



NOUVEAUX CONDITIONNEMENTS : MAX 20 KG



Nous visons à réduire la pénibilité pour vos opérateurs en limitant le poids de nos conditionnements à 20 kg.¹

Dimensions TacGuide™	Application	Pcs/pack ¹	Packs/palette	Poids (kg)	Code	Prix €/unité	Prix €/pack
(H8) Hauteur 8 mm							
							
		vue de profil : 17 ou 22 cm de large					
17 x 100 cm (H8)	Adhésive	10	40	15,7	(*)	56,52	565,20
22 x 100 cm (H8)	Adhésive	4	30	6,4	(*)	71,19	284,76
22 x 100 cm (H8)	Adhésive	10	30	16	(*)	65,94	659,40
Hauteur 5 mm (H5)							
							
		vue de profil : 22 cm de large					
22 x 100 cm (H5)	Adhésive	10	30	10	(*)	58,36	583,60

¹ La référence en orange est un nouveau conditionnement 2024 limité à 20 kg.

(*) Voir codes p.192-193. Lors de votre commande, merci de préciser le modèle souhaité, les dimensions, le conditionnement et la couleur.
Ex : TacGuide INSITU en 22x100 (H8) par 10, en jaune.

Bandes d'éveil à la vigilance et d'aide à l'orientation

Gamme EXCEL
Intérieure comme extérieure
1 produit unique pour 1 stock unique !



TacPad™ EXCEL

Bande Podotactile adhésive intérieure/extérieure
Résine polyuréthane

Anti-glissant (SRT : 0,52) et résistant

Bonne anti-glissance supérieure à la norme NF P98-351.

Classement au feu : CFL-S1

Remise en circulation immédiate.

Produit teinté dans la masse.

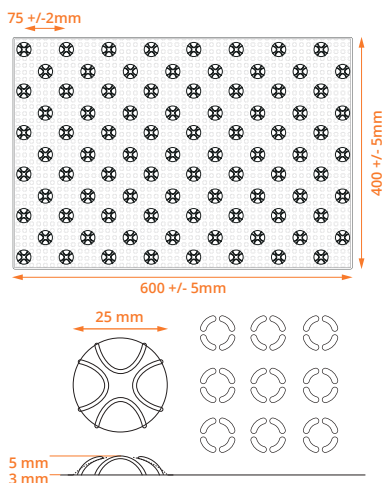

Témoin d'usure

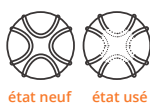

Selon la norme NF P98-351, la bande doit être changée si **les 4 arches des plots** sont **discontinues sur 10% de la bande.**



Autres teintes sur demande :
commande mini. de 200 unités
Tarif : nous consulter

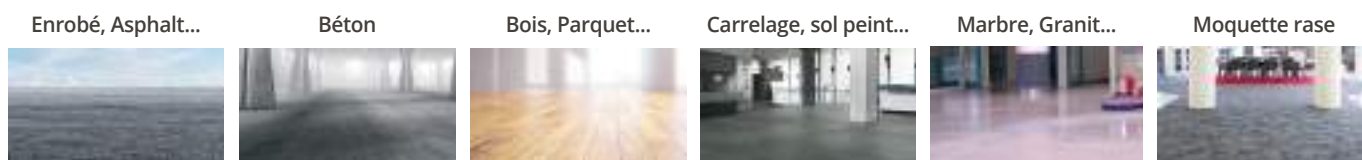

Dimensions TacPad™	Application	Pcs/pack ¹	Packs/palette	Poids (kg)	Code	Prix €/unité	Prix €/pack
40 x 60 cm	Adhésive	5	40	17,4	(*)	83,65	418,25
40 x 60 cm photoluminescent	Adhésive	4	30	10,7	1001806	155,92	623,68

¹ La référence en orange est un nouveau conditionnement 2024 limité à 20 kg.

(*) Voir codes p.192-193. Lors de votre commande, merci de préciser la couleur. Ex : TacPad EXCEL en gris 7015.

Bandes d'éveil à la vigilance et d'aide à l'orientation

TacGuide™ EXCEL

Bande d'Aide à l'Orientation adhésive intérieure/extérieure. Résine polyuréthane

Anti-glissant (SRT : 0,52) et résistant

Nervures antidérapantes.
Format conforme à la norme NF P98-352.
Grand choix de coloris.
Produit teinté dans la masse.
Résistant au UV.

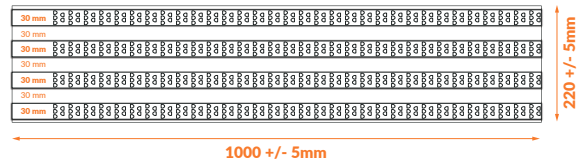
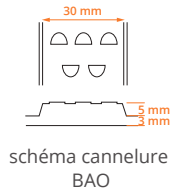
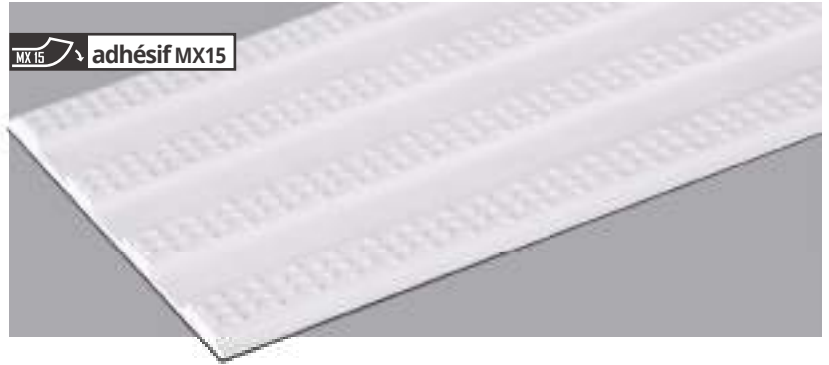

NOUVEAUX CONDITIONNEMENTS : MAX 20 KG



Nous visons à réduire la pénibilité pour vos opérateurs en limitant le poids de nos conditionnements à 20 kg.¹



Pensez Acti-Sol !

En extérieur, lorsque la PMT du support est supérieure à 0,9, nous conseillons fortement d'appliquer préalablement sur le support de l'Acti-Sol au rouleau. Ce produit est spécifiquement développé pour assurer une bonne adhésion.

Pour plus d'informations : se référer à notre fiche technique

Dimensions TacGuide™	Application	Pcs/pack ¹	Packs/palette	Poids (kg)	Code	Prix €/unité	Prix €/pack
22 x 100 cm	Adhésive	5	40	12,4	(*)	94,69	946,90
22 x 100 cm photoluminescent	Adhésive	4	30	11,4	1001799	127,04	508,16

¹ La référence en orange est un nouveau conditionnement 2024 limité à 20 kg.

(*) Voir codes p.192-193. Lors de votre commande, merci de préciser la couleur. Ex : TacGuide EXCEL en jaune.



ACCESSIBILITÉ Diagnostiquer et rendre accessible la voirie et ERP

Besoin d'améliorer ses connaissances en accessibilité, les formations proposées par FORQUALI sont assurées par des professionnels internes, externes et indépendants spécialisés dans le marquage routier et l'accessibilité. Elles sont basées sur l'accompagnement, l'information et la validation des compétences.



La certification qualité a été délivrée au titre de la catégorie d'action suivante :
ACTIONS DE FORMATION

Flashez le QR code et inscrivez vous en ligne !



Bandes d'éveil à la vigilance et d'aide à l'orientation

Gamme METAL

TacPad™ Podalu

Bande Podotactile aluminium

Résistant aux intempéries et à l'abrasion

Dalle rigide destinée aux zones de trafic intense. BEV durable grâce à sa résistance aux intempéries et sa résistance à l'abrasion.

L'anti glissance est obtenue grâce aux plots striés sur toute leur hauteur.

Dalle très esthétique en tôle aluminium brut emboutie d'épaisseur 1.5 mm.

Dalle percée. Fixation par vis Ø 3.5 x 35 mm en inox non fournies.



Dimensions (cm)	Pcs/pack	Packs/palette	Code	Prix €/unité	Prix €/pack
41 x 60	4	30	1001756	120,00	480,00

TacPad™ Podinox

Bande Podotactile inox

Trafic fort en extérieur par tous les temps !

BEV particulièrement adaptée aux zones extérieures. La qualité de l'INOX utilisée confère à cette BEV une durabilité très importante même dans les lieux de très fort trafic. Le fait d'être insensible à l'oxydation procure, à cette BEV, une grande durée de vie. L'anti glissance est obtenue grâce à la semelle brossée et les plots striés sur toute leur hauteur.

Dalle très esthétique en inox brossé 304, grain 220 antidérapant emboutie d'épaisseur 1.5 mm.

Dalle percée-fraisée. Fixation par vis Ø 3,5 mm en inox 35 mm non fournies.



Dimensions (cm)	Pcs/pack	Packs/palette	Code	Prix €/unité	Prix €/pack
41 x 60	4	30	1001757	168,30	673,20

Clous TAC

Clou podotactile intérieur/extérieur - strié à sceller
250 clous pour 1,65 m x 40 cm



Excellente intégration

Excellente protection anti-corrosion. Parfait pour les zones humides, d'eaux douces et passages intensifs.

NOTRE CONSEIL

Le plot ne permet pas d'obtenir seul un contraste satisfaisant au sol. Nous vous recommandons dans ce cas de créer une surface contrastée à l'aide de bandes podotactiles.



Désignation	Dimensions (mm)	Pcs/pack	Code	Prix €/unité	Prix €/pack
 Acier	Ø25x18	250	1001782	1,33	332,50
 Acier noir	Ø25x18	250	1001783	1,70	425,00
 Inox	Ø25x18	250	1001604	3,38	845,00

Les produits antidérapants

Nez de marche, profil plat, contremarche visuelle et autres solutions antidérapantes



La gamme GripTech™ équipe les escaliers et les zones glissantes pour limiter le risque de chutes et aider les personnes malvoyantes et âgées à mieux circuler.

Nos produits GripTech™ sont adaptés à tous les bâtiments :

- Logements
- Parties communes d'immeubles
- ERP (Etablissements Recevant du Public)
- IOP (Installations Ouvertes au public)
- Lieux de travail
- Espaces publics

Principe d'implantation

Les déficients visuels ont du mal à distinguer les reliefs et les différences de niveaux. Pour rendre les marches facilement repérables, la réglementation prévoit l'utilisation de nez de marche antidérapants et de contremarches.

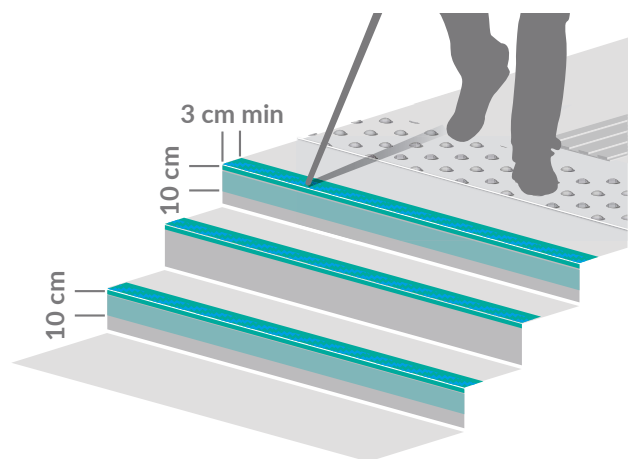

La gamme GripTech™ répond aux exigences de la réglementation française :

En haut d'un escalier

La première et la dernière marche sont pourvues d'une contremarche d'une hauteur minimale de 0,10 m, visuellement contrastée par rapport à la marche sur au moins 0,10 m de hauteur.

Les nez de marche

- doivent être contrastés visuellement par rapport au reste de l'escalier.
- doivent avoir une largeur d'au moins 3 cm en horizontal.
- doivent être non glissants.
- ne doivent pas présenter de débords excédant une dizaine de mm par rapport à la contremarche.

Les zones glissantes

Certaines zones sont sujettes à l'humidité et présentent un risque de chutes élevé :

- les passerelles en bois
- les sols lisses et étanches
- les zones piétonnières avec une faible pente

Solutions antidérapantes

Gamme INOX

Idéale pour trafic intense

Inox GT

Fabriqué en inox + résine saupoudrée de granulats

Excellente résistance mécanique

- Grande résistance à la corrosion.
- Excellente résistance aux conditions climatiques extrêmes (humidité, soleil, sel...).
- Haute performance d'anti-glissance.
- Facilité de pose.
- Profil inoxydable pré-percé avec insert (entraxe de 20 cm).
- Livré sans visserie.

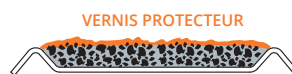
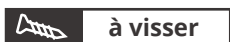

Encapsulation des charges antidérapantes



Pré-percé avec insert



Noir



Jaune

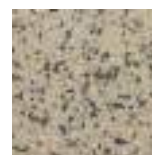

Crème



Granit gris

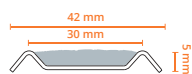

Désignation	Dimensions (mm)	Pcs/pack	Poids/pack	Teinte	Code	Prix €/mètre	Prix €/unité	Prix €/pack
PP GT40	40 x 2980	5	11,3		1001436	40,87	121,79	608,95
					1001437			
					1001438			
					1001439			
PP GT60	60 x 2980	1	4,8		1001549	77,42	230,71	230,71
					1001550			
					1001551			
					1001552			
		5	15,4		1001379	63,26	188,51	942,55
					1001389			
					1001173			
					1001435			



Solutions antidérapantes



ACCESSIBILITÉ & SÉCURITÉ

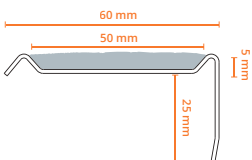
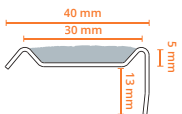

Désignation	Dimensions (mm)	Pcs/pack	Poids/pack	Teinte	Code	Prix €/mètre	Prix €/unité	Prix €/pack
NDM GT40	40 x 2980	5	12,4		1001443	46,53	138,66	693,30
					1001442			
					1001441			
					1001440			
NDM GT60	60 x 2980	1	5,4		1001553	107,51	320,38	320,38
					1001554			
					1001555			
					1001556			
					1001388			
		5	18		1001387	71,82	214,02	1070,10
					1001172			
					1001168			

Solutions antidérapantes

Gamme ALU Design de qualité

Alu XP

Fabriqué en inox + résine saupoudrée de granulats

Excellente résistance mécanique

- Grande résistance à la corrosion.
- Excellente résistance aux conditions climatiques extrêmes (humidité, soleil, sel...).
- Haute performance d'anti-glissance.
- Facilité de pose.
- Profil inoxydable pré-percé avec insert (entraxe de 20 cm).
- Livré sans visserie.

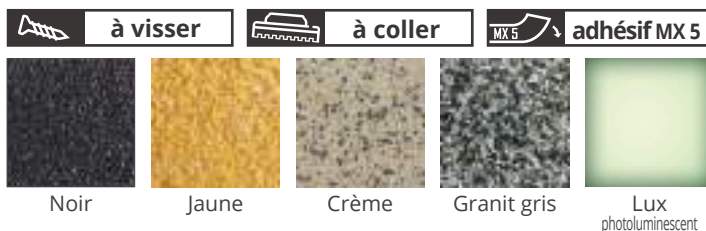

ACCESSIBILITÉ & SÉCURITÉ

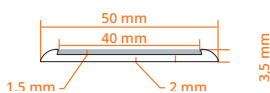
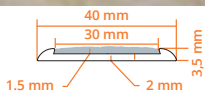
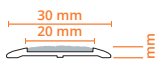

Désignation	Dimensions (mm)	Pcs/pack	Poids/pack	Teinte	Code	Prix €/mètre	Prix €/unité	Prix €/pack
PP XP30 à visser	30 x 3000	5	6,3		1001411	30,74	92,22	461,10
					1001408			
PP XP40 à visser	40 x 3000	5	8,7		1001451	30,75	92,25	461,25
					1001452			
					1001450			
					1001453			
					1001570			
PP XP40 à coller	40 x 3000	5	8,7		1001457	26,34	79,02	395,10
					1001456			
					1001455			
					1001454			
PP XP40 adhésif MX5	40 x 3000	5	8,7		1001525	30,07	90,21	451,05
					1001526			
					1001527			
					1001528			
PP XP50 à visser	50 x 3000	5	12,4		1001536	32,92	98,76	493,80
					1001537			
					1001538			
PP XP50 à coller	50 x 3000	5	5,4		1001539	28,71	86,13	430,65
					1001540			
					1001541			
					1001530			
PP XP50 adhésif MX5	50 x 3000	5	18		1001531	32,39	97,17	485,85
					1001532			
					1001533			
					1001534			
					1001535			



Solutions antidérapantes

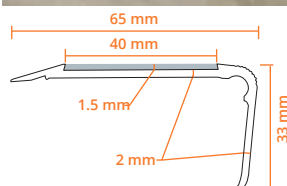
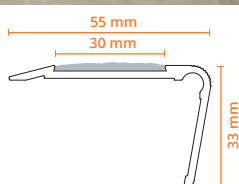

Désignation	Dimensions (mm)	Pcs/pack	Poids/pack	Teinte	Code	Prix €/mètre	Prix €/unité	Prix €/pack
NDM XP55 à visser	55 x 3000	5	11,4		1001458	38,80	116,40	582,00
					1001459			
					1001448			
					1001444			
NDM XP55 à coller	55 x 3000	5	11,4		1001569	59,74	179,22	896,10
					1001446			
					1001447			
					1001449			
NDM XP65 à visser	65 x 3000	5	13		1001445	41,17	123,51	617,55
					1001545			
					1001544			
					1001542			
NDM XP65 à coller	65 x 3000	5	13		1001543	36,95	110,85	554,25
					1001409			
					1001410			
					1001546			
NDM XP65 adhésif MX5	65 x 3000	5	13		1001547	41,32	123,96	619,80
					1001574			
					1001573			
					1001572			
					1001571			

Strialu

Profilé antidérapant en aluminium

Esthétique soignée sans négliger la sécurité !

Le profil en dents de scie procure une anti-glissance très importante et assure donc une bonne sécurité. L'aluminium massif procure une très grande durée de vie, une résistance à la corrosion tout en conservant l'importante anti-glissance dans le temps. Ce profilé est particulièrement indiqué pour les lieux de trafic intense.

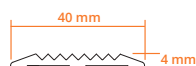

Désignation	Dimensions (mm)	Pcs/pack	Code	Prix €/mètre	Prix €/unité	Prix €/pack
Alu naturel	40 x 3000	5	1001790	31,64	94,92	474,60
Alu noir mat	40 x 3000	5	1001791	41,94	125,82	629,10

Solutions antidérapantes

Roki

Profil plat en polymère époxy fibré et moulé avec inclusions de charges antidérapantes

Léger et rapide à poser
Idéal pour les passerelles

Teinté dans la masse. A coller ou adhésivé, le ROKI est un polymère imputrescible. De part sa nature chimique le profil plat ROKI ne craint ni l'humidité, ni les intempéries, ni l'oxydation, ni les agressions organiques.

Se découpe au disque diamanté.

Coefficient de glissance SRT selon la norme EN 13036-4 : Sol mouillé 0,65, sol sec 1,05.

MX5 adhésif MX 5

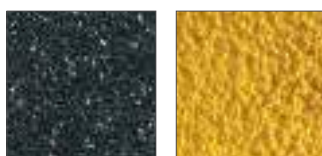

Noir silicate

Jaune

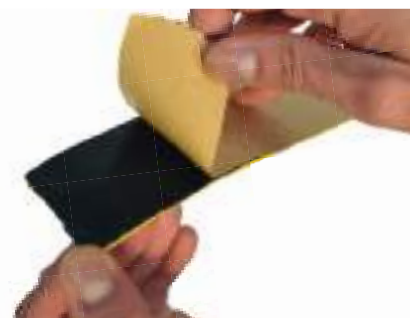
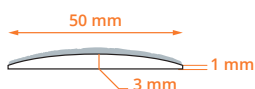

Désignation	Dimensions (mm)	Pcs/pack	Poids/pack	Teinte	Code	Prix €/mètre	Prix €/unité	Prix €/pack
Roki adhésif MX5	50 x 1000	20	14,2		1010294	29,34	29,34	586,80
					1010292			
Roki adhésif MX5	50 x 2400	10	17		1001529	24,57	58,97	589,70
					1010290			





Solutions antidérapantes

T Grip

Bande en résine préformée avec inclusion de charges antidérapantes

La solution robuste pour rendre des zones antidérapantes

T GRIP est une bande thermocollante colorée préfabriquée. Pré-saupoudrée de charges, elle est utilisée comme antidérapant.

Souple, elle permet de sécuriser et de limiter les risques de chutes aux endroits à risque comme les escaliers.

Sa mise en œuvre est rapide et aisée à l'aide d'un chalumeau.



Pensez au primaire VIAXI (p.50)



Désignation	Dimensions (mm)	Pcs/pack	Teinte	Code thermocollé	Prix €/unité	Prix €/pack
T Grip en ligne	1000 x 35	80		1000483	3,30	264,00
				1000495	4,29	343,20
	1000 x 50	60		1000484	4,50	270,00
				1000487	5,84	350,40
	1000 x 100	30		1000350	8,57	257,10
				1003841	11,14	334,20
1000 x 500	5		1000485	42,57	212,85	
1000 x 600	5		1000486	50,93	254,65	



Noir ou jaune RAL 1023

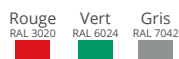

T Grip en ligne est disponible dans d'autres teintes sur demande (commande minimum de 75 m²)

Désignation	Dimensions (mm)	Pcs/pack	Poids/emb	Teinte	Code thermocollé	Prix €/unité	Prix €/pack
T Grip en rouleau	5000 x 35	12	8,9		1000492	21,03	252,36
	5000 x 50	12	13,9		1000493	27,21	326,52



Noir



Utilisation du primaire VIAXI™ avant application.
Consommation moyenne : 1 cartouche pour 2 m². Voir prix p.143.

Solutions antidérapantes



Rubagrip (intérieur)

Ruban antidérapant

Solution antidérapante économique

Face adhésive de haute performance : idéale pour l'asphalte, béton, ciment...

Dimensions	Pcs/pack	Teinte	Code	Prix €/mètre	Prix €/pack
18,3m x 25 mm	1		1001778	2,99	54,72
			1001773	2,99	54,72
			1001775	3,38	61,85
18,3m x 50 mm	1		1001777	5,92	108,34
			1001774	5,92	108,34
			1001776	6,69	122,43

Contremarches visuelles



Ad Visu (intérieur)

Contremarche adhésive

Solution économique qui garantit un maximum de visibilité

Simple face adhésive pour tout type de support. En PVC, à l'aspect légèrement martelé, résistant à la déchirure et au vieillissement accéléré dû aux coups de pieds. Application rapide.

Coloris photoluminescent pour les endroits sombres la nuit.

Dimensions	Pcs/pack	Teinte	Code	Prix €/mètre	Prix €/pack
33 m x 10 cm	1		1001788		
			1001787	4,90	161,70
			1001789		
10 m x 10 cm	1		1001779	18,92	189,20

Diboré (intérieur/extérieur)

Contremarche en aluminium laqué

Ultra résistant

A coller, ce produit assure une grande durabilité en intérieur et extérieur.



Dimensions	Pcs/pack	Teinte	Code	Prix €/mètre	Prix €/pack
1,5m x 10cm x 0.1cm	5		1001785		
			1001784	25,57	191,80
			1001786		

Primaires et colles

Acti-Sol

Activateur

Optimise l'adhésion avec le support

Produit à appliquer (sans détremper) sur le sol lors de l'implantation de la BEV ou BAO.

En réaction avec l'adhésif, Acti-sol décuple l'adhésion avec le support.

Consommation :

- sur enrobé : 200 g/m²
- sur béton suivant sa porosité : 200-400 g/m²

Conditionnement	Code	Prix €/litre	Prix €/pack
1 Litre	1000839	26,81	26,81
5 Litres	1000640	19,53	97,65
25 Litres	1000641	17,75	443,75

Viaxi™

Primaire bi-composant époxy pour thermocollé

Spécialement développé pour béton, pavés, dallages...

Compatible avec les marquages podotactiles TacPad™ THP et TacGuide™ THP et les profils plats GripTech™ T GRIP.

Consommation moyenne : 1 cartouche pour 2m²

Pistolet pour cartouche : voir p.176

Canule supplémentaire : voir p.50

Conditionnement	Code	Prix €/kg	Prix €/pack
Cartouche 380 ml	1000285	/	48,67
3,5 kg	1000351	59,74	209,09

Viaprim

Primaire pour résine méthacrylate

Destiné au support béton

Haute réactivité et aspect lissé satiné.

Permet une adhérence optimale des résines méthacrylates d'aménagement urbain

Conditionnement	Code	Prix €/kg	Prix €/pack
3,5 kg	1000833	27,03	94,61
7 kg	1000801	25,10	175,70

Colle MTA

Colle bi-composante à base de méthacrylate

Disponible en 5 coloris pour épouser la finition des TacGuide™ et TacPad™

De part sa nature méthacrylate, la compatibilité avec les bandes podotactiles TacPad™ et les bandes d'aide à l'orientation TacGuide™ est optimale.

Consommation moyenne en fonction de la PMT du support :

TacPad 40x60 cm : 1,5 à 2 kg/bande

TacPad 40x82 cm : 2 à 3 kg/bande

TacPad 60x82 cm : 3 à 5 kg/bande

TacGuide 17x100 cm : 1,5 à 2 kg/bande

TacGuide 22x100 cm : 2 à 3 kg/bande

Caïman : 3 à 5 kg/bande

Cap : 1,5 à 2 kg/bande

Conditionnement	Code	Prix €/litre	Prix €/pack
Noir	1000638		
Blanc	1000591		
8 kg Jaune	1000662	10,70	85,60
Beige	1000664		
Gris	1000660		

Colle MSP 108 Bostik

Mastic MS polymères de fixation haute performance

Idéale pour le collage des nez de marche/ profils ALU XP et les clous TAC

Compatible avec tous les matériaux : brique, béton, pierre naturelle, miroir, fer, acier, aluminium, zinc, matières synthétiques, bois, aggloméré, liège, céramique, PVC.

Consommation moyenne : Environ 10 mètres de cordon de diamètre 5 mm

Caractéristiques techniques : consultez notre fiche technique.

Conditionnement	Code	Prix €/unité
Cartouche 290 ml	1001622	29,79

Produits complémentaires

Pochoir GUIDAO

3 ou 4 bandes adhésives en mousse à garnir de résine Héraclès ou Calgary

La bande d'aide à l'orientation qui s'intègre à votre aménagement urbain

Rouleau d'adhésif en mousse servant de pochoir à la pose des bandes de guidage. Les parties délimitées par les bandes du rouleau sont à garnir de résine Héraclès (voir p.76) ou de Calgary (p.37).



Dimensions	Pcs/pack	Matière	Code	Prix €/mètre	Prix €/pack
3 bandes 21x0,5x1000cm	1	Mousse	1001754	19,83	198,30
4 bandes 24x0,5x1000cm	1	Mousse	1001755	24,97	249,70

Gabarit de perçage

Gabarit de perçage en acier anti-usure

Précision et gain de temps

Ce gabarit de perçage permet la pose de plusieurs dizaines de milliers de clous. Des plots de positionnement sont fournis pour bien le caler avant de percer. Ces plots permettent aussi de garder un alignement constant sur toute la longueur de la BEV malgré les déplacements du gabarit. Voir clous p.134.

POSE CONFORME A LA NORME NF P98-351



Dimensions	Pcs/pack	Matière	Code	Prix €/pack
42 x 59,5 cm	1	Acier	1001665	424,69

ENTRETIEN & RÉPARATION DES CHAUSSÉES

L'état des routes préoccupe les usagers

75% des automobilistes français se disent inquiets de l'état des routes mal entretenues et mal signalées, en particulier celui des routes secondaires.

88% des sondés pensent que la maintenance des routes et de ses équipements les rendra plus sûres.

Avec la vitesse et l'alcool, l'état des routes est une des principales causes d'accidents en France. C'est pour répondre à ces problématiques et apporter plus de confort et de sécurité aux usagers des routes anciennes ou abîmées que la gamme réparation et entretien a été créée.

SOMMAIRE

SOLUTIONS DE RÉPARATION	
 ChipFill™ p.147
 AggreFill™ p.147

 BandFill™ p.148
 ColdFill™	
Appollo	p.148
Hoggar	p.148
PRODUITS DE SAUPOUDRAGE	p.148

ENTRETIEN DES ROUTES

NOUS PROPOSONS UNE GAMME COMPLÈTE ET SIMPLE DE PRODUITS POUR LA « MAINTENANCE PRÉVENTIVE* »

6 bonnes raisons d'adopter nos solutions

- Une gamme complète qui couvre l'ensemble des besoins.
- Des produits de qualité pour des réparations solides et durables.
- Une application facile qui n'altère pas les différents substrats.
- Des moyens humains et matériels restreints.
- Peu de gêne au trafic.
- Un entretien facilité pour une sécurité accrue et une durée de vie de la route prolongée.



Nids-de-poule

Les nids-de-poule sur la route peuvent présenter des risques pour la sécurité et doivent être réparés rapidement afin d'éviter les accidents. En fonction de l'ampleur des dégâts, nous recommandons d'utiliser notre produit de réparation des défauts de la chaussée, appliqué à chaud, **ChipFill™**, seul ou en combinaison avec **AggreFill™**. Ces deux produits, conçus spécialement, permettent une réparation rapide et facile de la route avec une interruption minimale de la circulation.

Détériorations atypiques

Parfois, le revêtement d'une route peut subir une détérioration irrégulière. Sans la bonne méthode de réparation, ces dommages peuvent prendre du temps, être coûteux et difficiles à réparer. Dans ces cas, nous recommandons l'utilisation de **ColdFill™**, un enduit auto-nivelant appliqué à froid. Grâce à sa composition et à son mode d'application, ColdFill est tout à fait adapté et pratique pour ce type de réparations, ainsi que pour les fissures longues et irrégulières.

Fissures

Les fissures dans le bitume exigent un "premier soin" efficace et **BandFill™** est la solution que nous proposons. Ces bandes légères, aux propriétés antidérapantes élevées, sont idéales pour colmater les fissures et les joints de la surface de la route, que ce soit sur des surfaces endommagées ou sur des joints adjacents à des réparations récentes. Elles empêchent la pénétration de l'eau et l'érosion progressive, réduisant ainsi le risque d'agrandissement des fissures. Grâce à ce type d'entretien préventif, vous pouvez prolonger la durée de vie de la route et limiter les coûts.

*Réfection afin de prévenir les risques

Résine de réparation en copeaux

Solution rapide et innovante

ChipFill™ est un matériau thermoplastique spécialement conçu pour la réparation de fissures, de petits nids-de-poule (diamètre maximal de 20 cm pour une profondeur maximale de 5 cm) et pour minimiser le risque que ces défauts s'agrandissent. La durée d'intervention est d'environ 30 minutes, du début de la réparation jusqu'à l'ouverture à la circulation.

ChipFill est facile d'utilisation

ChipFill est composé de petits "copeaux". Tout ce dont vous avez besoin, c'est d'un balai et d'un chalumeau. Lorsqu'il est chauffé, il fusionne avec les couches de fondation et les liants du support, permettant ainsi une meilleure tenue qu'un système de réparation à froid. Cela fait de ChipFill une solution non seulement durable, mais également économique

puisque'elle empêche l'aggravation des dommages et permet ainsi d'éviter des réparations supplémentaires plus coûteuses.

Fonctions multiples

Appliqué dans les jointures des pavés (hors synthétiques), ChipFill permet de les fixer entre eux et limite considérablement la déchausse. Il peut aussi être utilisé pour prévenir la pousse de mauvaises herbes et pour égaliser la surface avant l'application des produits thermocollés.

73% du liant contenu dans le ChipFill est à base de matériaux renouvelables, ce qui en fait une solution plus respectueuse pour l'environnement que l'enrobé à froid.

ChipFill existe en trois coloris : noir, gris ou rouge. Ils peuvent être associés pour s'adapter au mieux à l'apparence de l'enrobé à réparer.



ENTRETIEN & RÉPARATION DE CHAUSSÉES

Résine de réparation en copeaux

ChipFill™

NOUVELLE FORMULE

Meilleure conservation lors du stockage

Système de réparation de chaussées appliqué à chaud



ChipFill™

Liant composé de résines alkydes et de polymères, appliqué à chaud

Mise en œuvre simple et rapide, solution rentable.

Excellente adhérence. Application tout au long de l'année (en cas de températures basses, un réchauffage est nécessaire).

Empêche l'infiltration d'eau et limite la progression des trous et la dégradation de la chaussée.



Anti-glissance	Densité après mise en œuvre	Consommation	Temps de remise en circulation	Matériel	Teinte	Pack	Code	Prix €/kg	Prix €/pack
SRT > 0.65	2.00	1kg pour une zone de réparation de 0.5L	30 min.	Chalumeau	Noir	12 kg	1011411	9,05	108,60
					Gris	12 kg	1000494	9,95	119,40
					Rouge	12 kg	1010243	9,05	108,60

Pour les nids-de-poule plus importants, associez ChipFill™ avec AggreFill™

AggreFill™

for ChipFill™

AggreFill™

Agent de complément et de renforcement de ChipFill™, appliqué à chaud.

Application facile et rapide, solution économique.

Excellente adhérence. AggreFill™ doit systématiquement être utilisé en association avec ChipFill. C'est la solution idéale pour les nids-de-poule de grandes tailles (diamètre maximum 1m², profondeur 2,5 à 6 cm). ChipFill fait office de liant et fusionne littéralement avec le support, tandis que AggreFill comble le volume du nid-de-poule à traiter.



Composition	Temps de remise en circulation	Matériel	Teinte	Pack	Code	Prix €/kg	Prix €/pack
Graviers 14-20 mm enrobés de bitume	20 min.	Chalumeau	Noir	20 kg	1013893	2,76	55,20

Bande préfabriquée



BandFill™

Bande préfabriquée appliquée à chaud pour la réparation de craquelures de moins de 5 mm de largeur et moins de 20 mm de profondeur.

Durable, sûr et flexible

Disponible en lignes et en rouleaux
Application rapide et facile
Solution économique
Excellente adhérence
Empêche l'infiltration d'eau
Application tout au long de l'année



Durée de vie	Temps de durcissement	Matériel	Teinte	Dimensions	Pièces/Pack	Code	Prix €/kg	Prix €/pack
2 ans sur route à grande circulation	10 min. à 20°C	Chalumeau	Noir	Rouleau 500x3,5cm	12	1000261	20,63	247,56
				Lignes 100x3,5cm	80	1000091	3,09	247,20

ColdFill™ Appolo

Résine bi-composante à base de méthacrylate

Grande souplesse et forte adhérence

Produit destiné à la rénovation : Rabotage - Fissures ≤ 5 mm - Stries superficielles causées par des véhicules - Inégalités de niveau du sol sur des surfaces en enrobés.

Utilisation souple et confortable.

- Empêche la formation de FISSURES DANS LE TEMPS
- Empêche la pousse des VÉGÉTAUX
- Grande FLUIDITÉ



Consommation	Densité	Temps de séchage	Teinte	Matériel	Pack	Code	Prix €/kg	Prix €/pack
noir silicate : 2 à 3 kg/m ²	2.00	45 min.	Noir	Spatule crantée ou lisse	6 kg	1000835	12,18	73,08
Appolo : 2 à 3 kg/m ² /mm					24 kg	1000783	10,56	253,44

ColdFill™ Hoggar

Résine bi-composante à base de méthacrylate contenant des charges de 1.25-2.5

Durabilité exceptionnelle

Produit à haute réactivité destiné à la rénovation : Fissures > 5 mm - Cassures - Nids-de-poule avec rajout de charge. Inégalités de niveau du sol sur des surfaces en enrobé. HOGGAR permet aussi de faire un scellement rapide au sol d'éléments préfabriqués métalliques ou béton.



Dosage saupoudrage	Dosage gravier	Temps de séchage	Teinte	Matériel	Pack	Code	Prix €/kg	Prix €/pack
noir silicate : 2 à 3 kg/m ²	10 à 50%	25 min. à 25°C	Noir	Spatule crantée ou lisse	8 kg	1000613	10,52	84,16
Hoggar : 2 à 3 kg/m ² /mm					24 kg	1000782	8,94	214,56

ENTRETIEN & RÉPARATION DE CHAUSSÉES

Produits complémentaires

PrimerSpray

Primaire monocomposant solvanté aérosol

Facile à appliquer

PrimerSpray est compatible avec tous les produits de la gamme entretien et réparation des chaussées de Geveko Markings. Solution polyvalente, son application par pulvérisation facilite l'ajout de l'apprêt sur les bords pour les réparations étroites et les nids-de-poule. Il permet également les réparations rapides sur des surfaces en asphalte de mauvaise qualité, en béton, ou même sur des surfaces en pavés ou en pierre.



Teintes	Informations application	Surface traitée	Contenance	Unités/Pack	Code	Prix €/unité	Prix €/pack
Liant : Résine polymère à base de copolymère d'acétate de vinyle, dissous dans des solvants	Temps de séchage : 10 à 30 minutes selon T° Densité : 0.90 Teinte : incolore Matériel : aucun	2,1 m ² à environ 0,09 kg/m ² .	680 ml	12	1010244	29,10	349,20

Saupoudrage

Grains de verre	Caractéristiques techniques	Produits associés	Pack	Code	Prix €/kg	Prix €/pack
UCme™ 1700-850 GG	Grains de verre 850-1700 microns	ChippFill, AggreFill	25 kg	1000347	3,10	77,50
Granulats noir silicate	Granulométrie 1-2	Hoggar, Appolo	25 kg	1000519	5,98	149,50

Blank page with horizontal dotted lines for writing.

SPORTS & ÉVÉNEMENTS

A chaque événement, sa solution de marquage

Chaque événement est unique. Les organisateurs de manifestations sportives, culturelles ou municipales œuvrent et mettent toute leur énergie pour la satisfaction des participants. Le marquage au sol peut être une composante de la réussite ou la mise en avant d'un événement. Aussi, nos équipes de recherche et développement ont travaillé sur

différentes solutions pour pouvoir répondre aux attentes de tous.

Du marquage de circuit automobile jusqu'au vide-grenier en passant par le terrain de tennis, Geveko Markings propose une gamme de produits pour couvrir toutes ces occasions en répondant aux exigences spécifiques de chacun.

SOMMAIRE



PEINTURE PHASE AQUEUSE POUR CIRCUIT

Raceline p.152

PEINTURES SUR PELOUSE ET TERRE BATTUE

Ligne Stade Color p.153

Ligne Stade District p.153

Ligne Stade Pro Sup p.153

PEINTURES SPÉCIFIQUES

Sport Tennis p.154

PEINTURES AÉROSOLS

Spray can p.154



Peinture phase aqueuse pour circuits



SPORTS ET ÉVÉNEMENTS

RaceLine



Peinture certifiée FIM et FIA en phase aqueuse

Grande adhérence
Haute performance et séchage rapide

Pour signalisation horizontale des circuits motos et automobiles. Développée pour garder la même adhérence que l'enrobé et ne pas perturber les trajectoires des pilotes.



Certification	N° certification	Type	Dosage produit
FIM / FIA	R130886-B1 - 493/L P.002.19	Circuit	200-350g/m ²
Densité	Diluant	Matériel	Pack
1.67	Eau	Machine pneumatique ou rouleau	16 L

Teintes	Code	Prix €/L	Prix €/pack
Blanc	1000834	18,48	295,68
9017	1000814		
3020	1000815		
5012	1000812	27,30	436,80
1023	1000813		
6029	1000816		

Autres teintes sur demande.
Commande à partir de 192 L.
Tarif : nous consulter

Peintures sur pelouse et terre battue

Ligne Stade Color

Peinture acrylique pour les terrains de sport

Prêt à l'emploi -
Adapté au marquage événementiel

Applicable sur supports tels que terrain engazonné, synthétique et terre battue, béton, bitume.

Consommation	Aspect	Densité
1 kg = 20 m. linéaire en 10 cm	Mat	1.45
Nettoyant	Matériel	Tenue
Eau	Machine à pulvériser manuelle ou électrique	★★★ 3 à 4 semaines

Pack	Teintes	Code	Prix €/kg	Prix €/pack
7 kg	■ 9017	1000554	26,03	182,21
	■ 3020	1000701		
	■ 5012	1000553		
	■ 1023	1000541		
	■ 6029	1000714		
25 kg	■ 9017	1000555	21,66	541,50
	■ 3020	1000711		
	■ 5012	1000708		
	■ 1023	1000704		
	■ 6029	1000502		

Commande supérieure à 200 kg.
Tarif : nous consulter

Ligne Stade District

Peinture acrylique pour les terrains de sport et aires de jeux

Polyvalent -
Adapté au marquage événementiel

Applicable sur supports tels que terrain engazonné, synthétique et terre battue, béton, bitume.

Consommation	Aspect	Densité
2 kg pour 1 stade + dilution (consulter la F.T.)	Mat	1.70
Nettoyant	Matériel	Tenue
Eau	Machine à pulvériser manuelle ou électrique	★★ 2 semaines



Pack	Teintes	Code	Prix €/kg	Prix €/pack
15 kg	□ Blanc	1000517	6,26	93,90

Ligne Stade Pro Sup

Peinture acrylique pour les terrains de sport.
Pelouse de terrain de foot et de rugby.

Très bonne tenue

Applicable sur supports tels que terrain engazonné, synthétique et terre battue, béton, bitume.

Consommation	Aspect	Densité
2 kg pour 1 stade + dilution (consulter la F.T.)	Mat	1.64
Nettoyant	Matériel	Tenue
Eau	Machine à pulvériser manuelle ou électrique	★★★ 3 à 4 semaines



Pack	Teintes	Code	Prix €/kg	Prix €/pack
15 kg	□ Blanc	1000516	7,94	119,10

Peintures spécifiques

Sport Tennis

Peinture acrylique pour les terrains de tennis intérieur/extérieur

Antidérapant et résistant aux intempéries

Sans odeur.

Applicable sur supports tels que béton, enrobés bitumeux, ancienne peinture compatible.

Les supports contaminés par des algues, champignons ou moisissures seront préalablement traités.



Consommation	Aspect	Densité	Emission
1 à 3 m ² /L	Mat	1.50	
Nettoyant	Matériel	Pack	
Eau	Brosse Rouleau 14-18 mm Pistolet	16 L	

Teintes	Code	Prix €/L	Prix €/pack
Blanc	1000515		
Noir	1000616		
Vert	1000659	20,58	329,28
Brun	1000658		

Pour les commandes supérieures à 200 kg :
tarif : nous consulter

Peintures en aérosol

Spray Can



Caractéristiques techniques	Teintes	Pack	Code	Prix €/unité	Prix €/pack
Peinture solvantée monocomposante pour marquage. Convient aux petits travaux d'application sur les surfaces en béton et bitumineuses. Applicable pour le marquage au sol et les parkings, les symboles et les pictogrammes.	Blanc	680 ml Vendu par 12 unités	1000500	19,17	230,04
	Jaune		1010203		
	Orange		1010202		
	Rouge		1010201		
	Bleu		1010200	26,84	322,08
	Vert		1010199		
	Gris A		1010198		
	Noir		1010197		

Kit traceur peinture en aérosol



Désignation	Caractéristiques techniques	Code	Prix €/unité
Kit traceur aérosol Spray Can	Bonne stabilité. Guidage précis. Marquage direct jusqu'à l'obstacle. Poignée ergonomique. Suivi précis de la ligne à l'aide de l'aiguille. Stockage des boîtes de rechange.	1010731	834,34

SOLS INDUSTRIELS

La rénovation et la protection des sols au service de la sécurité

Protéger vos sols des attaques chimiques, ou mécaniques est primordial pour renforcer leur longévité. Choisir le bon revêtement pour un sol est un bon compromis entre coût et performances souhaitées. Hormis ses propriétés techniques, le revêtement de sol contribue à créer un espace de travail ou de circulation plus sécurisé, plus durable, plus esthétique,

plus facile d'entretien... Nos systèmes de sols sont conçus pour répondre aux contraintes mécaniques et chimiques ainsi qu'aux exigences esthétiques de vos projets.

SOMMAIRE



PRODUITS D'ENTRETIEN ET DE RÉPARATION	p.158
PRIMAIRES ÉPOXY BI-COMPOSANTS.....	p.158
PEINTURES.....	p.159
RÉSINES DE SOLS.....	p.160
VERNIS.....	p.161



PEINTURE DE MARQUAGE.....	p.162
ADDITIF POLYPROPYLENE.....	p.163
CHARGES.....	p.163
CHARGES.....	p.164

Peintures et résines de sols



Revêtement de sols

Comment choisir le revêtement le plus adapté ?



	Finitions	Destinations	Traffic piétonnier		Traffic transport		Stockage		Application		Résistance	couleurs	Primaire
			léger	intense	léger	intense	léger	lourd	airless	agression chimique			
FILMS MINCES	SOLEPOX	Entrepôts, garages, ateliers mécaniques...		●		●			●	●	●	TEINTES RAL	PRIMAIRE ES
	ORESOL P.U	Entrepôts, garages, ateliers mécaniques...		●		●	●		●			TEINTES RAL	PRIMAIRE ES
	"O" SOL	Parkings, entrepôts, ateliers...		●		●	●		●			TEINTES RAL	O SOL DILUÉ À 10%
	EQUINOX	Marquage		●		●		●	●			TEINTES RAL	EQUINOX DILUÉ À 20%
RÉSINES ÉPOXYDIQUES	SOL ROC EX	Industries agroalimentaires, parkings...		●●		●●		●●		●		TEINTES RAL	PRIMAIRE EX OU PRIMAIRE EX 05
	SOL ROC ANTI ACIDE	locaux batteries, ateliers mécaniques et zones d'agressions chimiques		●●		●●		●		●●		TEINTES RAL	PRIMAIRE EX OU PRIMAIRE EX 05
	ALIPOX	Industries agroalimentaires, agricoles...		●●		●●		●●		●		TEINTES RAL	PRIMAIRE EX OU PRIMAIRE EX 05

SOLS INDUSTRIELS



Produits d'entretien et de réparation

Mortier ex-08

Mortier époxydique tri-composant de haute résistance.

Grande résistance à l'usure

La résine lui confère d'excellentes qualités mécaniques et une bonne résistance chimique.

Permet la suppression des défauts de la surface tels que : crevasses, nids de poule...

Résiste parfaitement aux solutions acides et alcalines, aux détergents, aux huiles et aux hydrocarbures...

Il s'utilise pour la réparation des sols tels que les ateliers des industries chimiques, pharmaceutiques, électroniques, garages, halls d'exposition, magasins de vente, hangars de stockage, bureaux, vestiaires...

Livré avec la charge à incorporer dans la résine.



Consommation	Aspect	Densité	Remise en circulation	Voies concernées	Nettoyant	Matériel	Emission
3 kg/mm ² (voir fiche technique)	Pâte épaisse	1.15 à 1.10 suivant fluidité souhaitée	Sec au toucher 4h Circulable 72h	Réparation de crevasses, nids de poule.	D100	Raclette crantée - Taloche	
		Primaire associé	Pack	Packs/palette	Code	Prix/kg	Prix/pack
		Primaire ES (page suivante)	Kit 15 kg	33	1000589	8,39	125,85

Filler

Mortier époxydique bi-composant de thixotropie élevé.

Excellente résistance mécanique et chimique

Utilisable en vertical jusqu'à 1 cm d'épaisseur.

Utilisé pour la réparation des ouvrages en béton, ciment ou pierre, tels que :

- Ateliers des industries chimiques, pharmaceutiques, électroniques.
- Ateliers mécaniques, garages, halls d'exposition, hangars de stockage, entrepôts, bureaux, vestiaires...

Applicable sur tout support tels que : béton nu neuf ou ancien, ancienne peinture.



Consommation	Aspect	Densité	Remise en circulation	Voies concernées	Nettoyant	Matériel	Emission
2 kg/mm ² (voir fiche technique)	Pâte grisâtre	1.80	4h	Idéal pour le surfa- çage, le profilage ou le rebouchage de défauts de surface.	D100	Couteau - Taloche	
		Primaire associé	Pack	Packs/palette	Code	Prix/kg	Prix/pack
		Primaire ES (page suivante)	Kit 4 kg	56	1000590	19,76	79,04



Peintures

Solepox

Finition epoxydique solvantée, bi-composante



Plus d'infos : p.163

Bonne résistance mécanique et chimique

Utilisé pour la protection et la décoration des sols soumis à des contraintes mécaniques ou chimiques importantes.

Applicable sur tout support tels que chape, ciment ou métal, ancienne peinture compatible.

Consommation	Aspect	Densité	Nettoyant	Matériel	Emission
130 à 200g/m ² soit 5 à 8 m ² /kg	Semi brillant 65%	1.28	D100	Brosse - Rouleau - Pistolet	

Pack	Teintes	Code	Prix/kg	Prix/pack
Kit 5 kg	<input type="checkbox"/> Blanc	1000661		
	<input checked="" type="checkbox"/> 7035	1000685	25,70	128,50
	<input checked="" type="checkbox"/> 7045	1000686		
Kit 15 kg	<input type="checkbox"/> Blanc	1000604		
	<input checked="" type="checkbox"/> 7035	1000688	22,71	340,65
	<input checked="" type="checkbox"/> 7045	1000657		
Base teintée				
Kit 5 kg		(*)	34,49	172,45
Kit 15 kg	TEINTES	(*)	29,32	439,80

Commande supérieure à 200 kg
Tarif : nous consulter

Oresol P.U.

Finition polyuréthane brillante, bi-composante

Polyvalence intérieur/extérieur. Bonne résistance mécanique.

Utilisé pour la protection et la décoration des sols soumis à des contraintes mécaniques ou chimiques importantes.

Applicable sur tout support tels que cuve de rétention, réservoir, bassin, sol de garage, sol d'atelier mécanique, sol d'atelier d'industrie chimique, station de traitement des eaux...

Consommation	Aspect	Densité	Nettoyant	Matériel	Emission
130 à 200g/m ² soit 5 à 8 m ² /kg	Brillant tendu 95%	1.33	D200	Brosse - Rouleau - Pistolet	

Pack	Teintes	Code	Prix/kg	Prix/pack
Kit 5 kg	<input type="checkbox"/> Blanc	1000675		
	<input checked="" type="checkbox"/> 7035	1000690	32,48	162,40
	<input checked="" type="checkbox"/> 7045	1000691		
Kit 15 kg	<input type="checkbox"/> Blanc	1000670		
	<input checked="" type="checkbox"/> 7035	1000692	29,60	444,00
	<input checked="" type="checkbox"/> 7045	1000693		
Base teintée				
Kit 5 kg		(*)	41,08	205,42
Kit 15 kg	TEINTES	(*)	36,69	550,35

(*) Lors de votre commande, merci de préciser la teinte RAL souhaitée.

Commande supérieure à 200 kg
Tarif : nous consulter

«O» SOL

Peinture époxy bi-composante en phase aqueuse

Performant et résistant

Grande dureté.

Applicable sur tout support tels que béton nu neuf ou ancien, ancienne peinture compatible.

Consommation	Aspect	Densité	Nettoyant	Matériel	Emission
130 à 200g/m ² soit 5 à 8 m ² /kg	Semi brillant 45%	1.40	Eau	Brosse - Rouleau - Pistolet	

Pack	Teintes	Code	Prix/kg	Prix/pack
Kit 15 kg	<input type="checkbox"/> Blanc	1000836		
	<input checked="" type="checkbox"/> 7035	1000837	25,92	388,80
	<input checked="" type="checkbox"/> 7045	1000838		
Base teintée				
Kit 15 kg		(*)	33,11	496,65

Commande supérieure à 210 kg
Tarif : nous consulter



Résines de sols

Sol Roc EX

Revêtement époxydique bi-composant, sans solvant

Très résistant à l'abrasion et aux produits chimiques

Permet de réaliser des sols sans joint de très haute qualité.

Utilisé dans des locaux tels que : ateliers des industries chimiques, pharmaceutiques, électroniques, magasins de vente, parkings, entrepôts, locaux collectifs, vestiaires, bureaux...

Applicable sur tout support tel que : béton nu neuf ou ancien, ancienne peinture.

Classement performanciel du cstb n°RT02-026. Classement au feu M2.

Coefficient d'anti-glissance SRT. Sec : 98 / Humide : 53

Consommation	Aspect	Densité	Nettoyant	Matériel	Emission
250 à 500g/m ² soit 2 à 4 m ² /kg	brillant 95%	1.81	D100	Brosse Rouleau Raclette crantée Raclette caoutchouc	

Pack	Teintes	Code	Prix/kg	Prix/pack
Kit 10 kg	<input type="checkbox"/> Blanc	1000653		
	<input type="checkbox"/> 7035	1000809	24,78	247,80
	<input type="checkbox"/> 7045	1000624		
Base teintée				
Kit 10 kg	 TEINTES	(*)	32,21	322,10

Commande supérieure à 210 kg
Tarif : nous consulter

Sol Roc Anti-acide

Revêtement époxydique bi-composant, sans solvant, qui permet de réaliser des sols sans joint de très haute qualité.

Très résistant aux produits chimiques et aux milieux acides

Résistant à l'abrasion et aux contraintes mécaniques.

Entretien facile.

Résistant aux hydrocarbures, huiles, graisses, acides, bases...

Applicable sur tout support tels que : béton nu neuf ou ancien, ancienne peinture.

Consommation	Aspect	Densité	Nettoyant	Matériel	Emission
250 à 500g/m ² soit 2 à 4 m ² /kg	brillant 95%	1.81	D100	Brosse Rouleau Raclette crantée Raclette caoutchouc	

Pack	Teintes	Code	Prix/kg	Prix/pack
Kit 10 kg	 TEINTES	(*)	34,13	341,30

Commande supérieure à 210 kg
Tarif : nous consulter

(*) Lors de votre commande, merci de préciser la teinte RAL souhaitée.

Alipox

P.V. d'Alimentarité n° 5516

Peinture époxydique sans solvant bi-composante

Sans joint, extrêmement solide

Adaptée à la décoration des sols.

Résistante aux agents chimiques : acides, hydrocarbures, huiles minérales, graisses.

Utilisée dans tous les locaux : salle de restauration, cuisine de collectivités, salle de traite, sur des extérieurs de cuve, citerne, réservoir, silo...

Applicable sur : chape ciment, béton, métaux ferreux après primaire et ancienne peinture compatible.

Consommation	Aspect	Densité	Nettoyant	Matériel	Emission	Pack	Teintes	Code	Prix/kg	Prix/pack
250 à 500g/m ² soit 2 à 4 m ² /kg	brillant film dur 75%	1.60	D100	Brosse Rouleau Raclette		Kit 15 kg	<input type="checkbox"/> Blanc	1000518	36,30	544,50

Teintes spécifiques pour les commandes supérieures à 200 kg. Tarif : nous consulter



Vernis



Vernis	Caractéristiques techniques	Informations application	Diluant	Pack	Code	Prix/kg	Prix/pack
Univernis	Vernis de protection pour zones décoratives Améliore la durabilité des revêtements en résine gravillonnée et peintures routières. Applicable sur supports tels que les peintures routières	Dosage : 200 à 300 g/m ² Temps de séchage : 30 minutes Densité : 0.98 Teinte : transparent Matériel : Rouleau / Airless / pulvérisateur basse pression	Diluant AC	5 kg	1000608	24,99	124,95
				15 kg	1000609	20,81	312,15
3s vernis PU	Vernis polyuréthane mono-composant, phase solvantée, réagissant avec l'humidité de l'air. Applicable en finition. Evite l'encrassement et augmente la dureté et la durabilité.	Dosage : 200 à 250 ml/m ² Temps de séchage : 20 min. Densité : 0.95 Teinte : Transparent Matériel : Rouleau	Diluant AC	5 L	1000572	32,01	160,05
				25 L	1000573	27,03	675,75
Vernis TOP	Vernis polyuréthane bi-composant pour la protection des supports. Bonne résistance chimique et mécanique pour les finitions films minces et résines.	Dosage : 80 à 125 ml/m ² Temps de séchage : 2 h. Densité : 0.98 Teinte : Transparent non jaunissant Matériel : Brosse - Rouleau - Pistolet	D200	Kit 4 kg	1000712	46,57	186,28
				Kit 12 kg	1000655	42,82	513,84

Peinture de marquage

Equinox

Produit de marquage bi-composant

Addi +580 BOOSTER
Résistance et Antidérapance
Plus d'infos : p.163

Séchage rapide : idéal pour le marquage

Grande adhérence. Bonne résistance. Facile d'application

Peinture à base de résine acrylique modifiée par époxy. Spécialement conçue pour le traçage des parkings à étages ou souterrains et dans le milieu industriel pour la signalisation au sol.

Consommation	Temps de séchage	Aspect	Densité	Nettoyant	Matériel
400 à 600g/m ² soit 1 à 2 m ² /kg	20 min. (à 20°C hors poussière)	Satiné 20%	1.31	Diluant AC	Rouleau - Pistolet

Pack	Teintes	Code	Prix/kg	Prix/pack
Kit 5 kg	Blanc	1000602	20,04	100,20
	Noir	1000643		
	6024	1000651		
	3020	1000649		
	5012	1000647		
	1023	1000645		
Kit 20 kg	Blanc	1000603	17,56	351,20
	Noir	1000644		
	6024	1000652		
	3020	1000650		
	5012	1000648		
	1023	1000646		
Base teintée				
Kit 5 kg		(*)	24,23	121,15
Kit 20 kg	TEINTES	(*)	20,30	406,00

(*) Lors de votre commande, merci de préciser la teinte RAL souhaitée.

Commande supérieure à 200 kg
Tarif : nous consulter





Additif Polypropylène

Addi+580 Booster

Additif antidérapant solvanté mono-composant.

Booster d'antidérapance

ADDIPLUS 580 est un additif à base de polyéthylène incorporable dans les peintures et vernis solvantés, afin d'améliorer la performance des revêtements antidérapants.

Mélangé dans une peinture ou vernis, l'ADDIPLUS 580 apporte une structure anti-glissante, non-abrasive, en intérieur et extérieur. Il augmente l'adhérence d'une à deux classes de SRT (en fonction de la méthode d'application et du dosage). Cet additif vous permet de garder la même méthode d'application (airless, rouleau...).

Oresol P.U.

Oresol P.U. avec addi+Booster

Consommation	Aspect	Densité	Teinte	Nettoyant	Pack	Code	Prix/kg	Prix/pack
Variable selon produit associé Consulter la fiche technique	Liquide translucide granuleux	0.98	Incolore	D100	1 kg	1000831	37,62	37,62

Charges



Les charges sont utilisées en combinaison avec nos résines. Ces charges d'incorporations sont des silices naturelles. Elles peuvent être employées pour épaissir la résine, augmenter la rugosité de surface et/ou améliorer les performances mécaniques et compenser les irrégularités du support.

Dénomination	Destination	Caractéristiques	Consommation	Coloris	Pack	Code	Prix €/unité	Prix €/pack
Silice diam 0.1/0.6	A saupoudrer	Silice fine pour une finition antidérapante.	A adapter en fonction du résultat souhaité	Grisâtre	25 kg	1002053	1,56	39,00
Silice diam 0.7/1.3					25 kg	1002052		
Silice diam 0.01/0.3	A mélanger avant application	Silice calibrée	De 10% à 50%		25 kg	1002045	3,42	85,50

MACHINES & MATÉRIELS

Geveko Markings propose une large gamme de machines GRACO conçues pour la signalisation au sol à l'aide de peintures routières ou urbaines. Prévues pour les préparations et les applications, elles sont adaptées à l'ensemble de nos produits. Ce type de machine nécessite une prise en main spécifique.

C'est pourquoi notre service technique vous propose un accompagnement de qualité et même une formation professionnelle pour vous familiariser avec leur maniement et faciliter ainsi la réalisation de vos chantiers.

SOMMAIRE

MACHINE AeraSpray™ Compactp.166

MACHINES DE TRAÇAGE AIRLESS Linelazer™ . .
p.167

MACHINES DE TRAÇAGE THERMOPLASTIQUE
Thermolazer™p.170

ACCESSOIRES POUR MACHINE AIRLESS . .p.171

ACCESSOIRES POUR TRACEURSp.173

ACCESSOIRES POUR THERMOCOLLÉ . . .p.174

ACCESSOIRES POUR APPLICATIONp.176



AreaSpray™ Compact

AreaSpray™ Compact Machine avec compresseur et groupe électrogène adaptée à la pulvérisation de Spraygrip et Sprayplast (voir p.63)

Un rendement 10 fois plus rapide qu'au rouleau

Excellent rendement sur de grandes surfaces.

Peu de main-d'œuvre requise.

Pulvérisation uniforme par rapport à une application rouleau.

Faible effort de nettoyage, seul le pistolet doit être nettoyé si une autre application a lieu dans les 5 jours.

Dosage de durcisseur polyvalent et fiable.

Pas de contact direct avec le durcisseur.

La machine s'arrête automatiquement dès que le dosage du durcisseur est interrompu.

Beaucoup moins de déchets par rapport à l'application rouleau.

Dimensions	Poids	Pression de service max.	Pression d'air max. à utiliser	Capacité de stockage du contenant	Code	Prix €/HT
1600x900x1000 mm	200 kg	40 bar	10 bar	80 litres	1000062	58625

Machine de traçage airless Linelazer™

3 différentes séries disponibles

Standard series



Caractéristiques de la STANDARD SERIES

L'affichage LiveLook™ avec SmartControl™

- Contrôle tous les aspects de votre tâche
- Information en temps réel

Système de levier directionnel DualConfort™

- Adapté à tous les utilisateurs, facile à régler
- Conception robuste à 4 boulons

Système de roue avant EZ Align

- Permet l'alignement de l'unité
- Conception intuitive

Système de réglage du pistolet EasyMark

- Système de repère simple
- Activation/désactivation facile du pistolet
- Paramétrage parfait du pistolet, à chaque fois

HP automatic series



Comprend toutes les caractéristiques de la STANDARD SERIES

Auto-Layout™ II

- Facile à utiliser, divise le temps consacré à l'agencement par deux
- Information en temps réel

Alimentation électrique intégrée

- Batterie de 12 V pour tous vos accessoires

Pistolets automatiques et semi-automatiques

- Contrôle à l'aide d'un bouton pour tracer des lignes précises à chaque fois

Enregistrement des données avec J-Log

- Informations concernant la tâche en cours intégrées pour fournir une «preuve» de l'exécution

HP reflective series



Comprend toutes les caractéristiques de la HP AUTOMATIC SERIES

Système à billes présurisées

- Compresseur intégré
- Cuve à billes pressurisées
- Le pistolet à billes s'active automatiquement avec le pistolet de pulvérisation
- Pistolet à billes avec capacité de réglage du temps de déclenchement du pistolet
- Système ajustable qui permet de régler la largeur de billage

Machines de traçage à batterie



Stencil™ ES 500

Machine de traçage portable à batterie pour application pochoir

Conçu spécifiquement pour les peintures routières à séchage rapide

Le Stencil™ ES 500 offre un fonctionnement en toute sécurité. C'est le complément idéal à la flotte des entrepreneurs de traçage.

Séries disponibles	Code	Prix €/HT à partir de
	1010334	2861



Linelazer™ ES 500

Machine de traçage airless alimenté par batterie

Idéal pour les travaux d'intérieurs

Pensé pour le traçage en intérieur ou dans tout environnement sensible aux nuisances sonores, il est livré avec deux batteries DEWALT et un chargeur rapide qui vous permet de travailler pratiquement en continu !

Séries disponibles	Code	Prix €/HT à partir de
	1010331	6990

Machines de traçage airless Linelazer™ électriques



Linelazer™ ES 2000

Machine de traçage airless électrique

Performant en intérieur comme en extérieur

Le LineLazer V ES 2000 offre un fonctionnement en toute sécurité en intérieur, avec la puissance et les performances des travaux en extérieur.

Séries disponibles	Code	Prix €/HT à partir de
	1001673	18756



Linelazer™ ES 1000

Machine de traçage airless électrique

Idéal pour les travaux d'intérieurs

Première solution électrique de marquage au sol pensée pour le traçage en intérieur ou dans tout environnement sensible aux nuisances sonores.

Séries disponibles	Code	Prix €/HT à partir de
	1001660	12643

Machine de traçage airless Linelazer™





Linelazer™ V3900

Machine de traçage airless thermique

Performant pour les petits projets

Système de pulvérisation de peinture airless haute performance pour les professionnels du marquage au sol.

Séries disponibles	Code	Prix €/HT à partir de
 	1001658	11864





Linelazer™ 130 HS

Machine de traçage airless thermique

Adapté aux travaux de villes ou de parkings

Sans embrayage et sans engrenage pour un traçage plus confortable et plus productif.

Séries disponibles	Code	Prix €/HT à partir de
 	1001623	12823



Machine de traçage airless Linelazer™



Linelazer™ V 200HS

Machine de traçage airless thermique

Adapté aux projets de moyenne à grande taille

Système de pulvérisation de peinture hydraulique de très haute performance.

Séries disponibles	Code	Prix €/HT à partir de
	1001664	16086



Linelazer™ V 200DC

Machine de traçage airless thermique

Adapté aux traçages de lignes bicolores

Solution rentable pour le traçage de lignes bicolores dans le cadre d'applications de faible volume.

Séries disponibles	Code	Prix €/HT à partir de
	1001680	23161

Linelazer™ V 200 MMA

HP reflective series - Machine de traçage airless

Idéal pour les places de parking

Idéal pour les projets de moyenne à grande taille qui exigent une perfection de ligne à tout moment. Performance professionnelle en deux pistolets de traçage. Idéal pour les places de parking, revêtements peintures pour les écoles, les parcs et services de loisirs municipaux ou support bitumineux en général.

Séries disponibles	Code	Prix €/HT à partir de
	1005825	33999



Système autoporté Linedriver™

Linedriver™

Système autoporté pour le traçage de lignes

Idéal pour des travaux de lignes uniformes, précises et durables

En combinant votre Linelazer™, votre ThermoLazer™ ou votre GrindLazer™ à un LineDriver™, vous transformez votre appareil en un système de propulsion hydrostatique à conduite assise.



Linedriver™ 160		Linedriver™ HD200		Linedriver™ ES	
Code	Prix €/HT	Code	Prix €/HT	Code	Prix €/HT
1001624	10589	1001625	11238	1001709	21943

Machines de traçage thermoplastique



Thermolazer™ 200TC

Machine de traçage thermoplastique thermique

Permet de changer de couleur rapidement

Idéal pour développer votre flotte thermo, avec son petit appareil à pousser pour les petits travaux. La cuve cylindrique de 91 kg est facile à remplir et chauffe le matériel thermoplastique à une température précise, tandis que sa conception de remplacement sans outils permet de changer de couleurs rapidement.

Code	Prix €/HT
1001657	8720



Thermolazer™ PROMELT

Machine de traçage thermoplastique thermique

Permet de changer de sabot rapidement

Le système de fonte rapide intégré peut fondre 135 kg de thermoplastique en moins d'une heure.

Le changement du sabot est très facile et rapide pour une gestion simple des différentes largeurs de lignes.

Code	Prix €/HT
1001651	25037

	ThermoLazer™ 200TC	ThermoLazer™ 300TC	ThermoLazer™ ProMelt
Référence - unité seule	24U281	24H622	24H624
Carburant	Propane gaz (cuve gaz non comprise)	Propane gaz (cuve gaz non comprise)	Propane gaz (cuve gaz non comprise)
Système de chauffage des sabots		Trois flammes	Trois flammes
Brûleurs principaux	30 000 BTU	30 000 BTU	100 000 BTU
Capacité du produit en kg	90	135	135
Temps de fonte pour la pleine capacité thermoplastique		4 à 4,5 heures sans système de préfusion	Moins d'une heure
Chambre de fusion	Simple	Simple	QuadMelt
Capacité de la trémie des billes en kg	18	40	40
Poids en kg	118	133	157
Caractéristiques			
Sabots disponibles (*)	FlexDie	SmartDie II	SmartDie II
Régulation limite de température	SO	SO	Interrupteur à 246 °C
Allumage électronique	Non	Oui	Oui
Torche	Oui	Oui	Oui
LineDriver™	Non	En option	En option
Chauffage de sabot externe à 4 torches	Brûleurs sur FlexDie	En option	Standard
Palettes de mélange interne	Agitateur rotatif simple	Système de mélange PaddleMax	Système QuadMix
Système de couvercle de trémie	Couvercle plat simple	Couvercle plat, double	Couvercle relevé, simple
Système de distribution de billes	30 cm avec des portes de 2,5 cm	30 cm avec des portes de 2,5 cm	30 cm avec des portes de 2,5 cm

Accessoires pour machines de traçage airless



Lazerguide 2000

Système de guidage laser pour
LINELAZER™ V 3400/3900/5900/130/200/250

La disposition du LazerGuide 2000 projette une lumière verte sur le sol et élimine le travail fastidieux de prémarquage.

Idéal pour les travaux en lignes droites de jour comme de nuit

Code	Prix €/HT
1001667	2766,19

Plus d'informations produit : demander la fiche technique

ENROULEURS FLEXIBLES	Code	Prix €/HT
1. Enrouleur TITAN manuel	1001642	1125,67
2. Pistolet de traçage flexplus	1001639	631,10

3. RALLONGES	Code	Prix €/HT
Rallonge pistolet 25 cm	1001700	175,30
Rallonge pistolet 38 cm	1001701	193,59
Rallonge pistolet 50 cm	1001702	192,23
Rallonge pistolet 75 cm	1001703	201,90

RAMPE	Code	Prix €/HT
4. Rampe de traçage de 50 cm avec deux têtes	1001628	1662,02

SUPPORTS BUSES	Code	Prix €/HT
5. Pour buse réversible RAC V Buses LL5 pour traçage coef. tableau de buse	1001626	91,88
6. Kit 2 ^{ème} pistolet linelazer UV	1001632	1863,16
7. Kit trémie 60 litres avec protection	1001652	701,90

SYSTÈME DE GUIDE DE LIGNE	Code	Prix €/HT
8. Système de guide de ligne 60cm (non adapté pour LL3400)	1001627	294,72

BILLEURS	Code	Prix €/HT
9. Système EZ complet avec un distributeur	1001630	2024,37
10. Billeur à main seul	1000247	307,16

11. FLEXIBLES DE TRAÇAGE	Code	Prix €/HT
Flexible bluemax II 1/4"x 15m (227 bars)	1001704	222,45
Flexible LL avec raccords E-nickel 3/8" x 15m (227 bars)	1001705	729,00
Flexible LL avec raccords E-nickel 1/4" x 1,8m (227 bars)	1001643	158,89

12. CRÉPINES D'ENTRÉES	Code	Prix €/HT
LL 3400	1001706	34,59
LL IV et V 3900		
LL IV et V 5900		
LL IV et V 130HS	1001641	35,71
LL IV et V 200HS		

13. LIQUIDES HYDRAULIQUES	Code	Prix €/HT
3.8L	1003844	90,10

14. LUBRIFIANTS TSL	Code	Prix €/HT
0.25L	1001637	34,55
1L	1001638	111,23
3.8L	1001645	307,09

15. LIQUIDES DE PROTECTION	Code	Prix €/HT
Circuit et pompe machine 3.8L	1001707	142,67



	LineLazer™ ES 1000	LineLazer™ ES 2000		LineLazer™ 3400	LineLazer™ V 3900		LineLazer™ V 5900	
VERSION								
RÉFÉRENCE - UNITÉ SEULE	GR25M228	GR25N553	GR25N554	GR25M224	GR17H449	GR17K577	GR17H454	GR17K580
MOTEUR	Electrique 12 V 120 cm ³	Electrique 12 V 120 cm ³	Electrique 12 V 120 cm ³	Honda 4 CV 120 cm ³	Honda 4 CV 120 cm ³	Honda 4 CV 120 cm ³	Honda 5.5 CV 160 cm ³	Honda 5.5 CV 160 cm ³
DÉBIT	2,3 L / min	4.1 (1.1)	4.1 (1.1)	2,8 L / min	4,7 L / min	4,7 L / min	6 L / min	6 L / min
BUSE MAX	0,025"	0,027"	0,027"	0,027"	0,035"	0,035"	0,043"	0,043"
PRESSION	227 bars max	227 bars max	227 bars max	228 bars max	228 bars max	228 bars max	228 bars max	228 bars max
ENTRAÎNEMENT POMPE	Mécanique	Mécanique	Mécanique	Mécanique	Mécanique	Mécanique	Mécanique	Mécanique
BOITIER ÉLECTRONIQUE	Non	Affichage numérique	Affichage numérique	Non	Affichage numérique	Affichage numérique et modulateur	Affichage numérique	Affichage numérique et modulateur
DÉPART PISTOLET	Manuel	Manuel	Manuel et automatique	Manuel	Manuel	Manuel et automatique	Manuel	Manuel et automatique
BATTERIE 12V	Oui	Oui	Oui	Non	Non	Oui	Non	Oui
KIT BILLEUR SOUS PRESSION	Non	Non	Non	Non	Non	Non	Non	Non
DIMENSIONS L x l x h Poids	175 x 113 x 87cm 154 kg	175 x 113 x 87cm 195 kg	175 x 113 x 87cm 200 kg	156 x 103 x 81cm 68 kg	175 x 113 x 87cm 104 kg	175 x 113 x 87cm 109 kg	175 x 113 x 87cm 113 kg	175 x 113 x 87cm 121 kg
Accessoire fourni : 1 pistolet / 2 buses / 1 flexible de 15 m								















Buses de pulvérisation LL5

Orifice	Débit en L/mn	Largeur de jet et références			
		5 cm	10 cm	15 cm	30 cm
0,013	0,69	LL5213	-	-	-
0,015	0,91	LL5215	LL5315	-	-
0,017	1,17	LL5217	LL5317	LL5417	-
0,019	1,47	LL5219	LL5319	LL5419	-
0,021	1,79	-	LL5321	LL5421	LL5621
0,023	2,15	-	LL5323	LL5423	LL5623
0,025	2,54	-	LL5325	LL5425	LL5625
0,027	2,96	-	LL5327	LL5427	LL5627
0,029	3,42	-	LL5329	LL5429	LL5629
0,031	3,9	-	LL5331	LL5431	LL5631
0,033	4,42	-	LL5333	-	-
0,035	4,98	-	LL5335	LL5435	LL5635
0,039	6,18	-	LL5339	LL5439	LL5639
0,043	7,51	-	LL5343	LL5443	LL5643
0,055	12,29	-	LL5355	-	-



Prix €/HT
**A partir de
50€**

MACHINES & MATÉRIELS

LineLazer™ V 130 HS	LineLazer™ V 200 HS			LineLazer™ V 200 MMA	LineLazer™ V 200 DC		
							
							
GR17H447	GR17H459	GR17K582	GR173964	GR17Y234	GR17Y231	GR17Y269	GR17Y270
Honda 4 CV 120 cm³	Honda 6.5 CV 200 cm³	Honda 6.5 CV 200 cm³	Honda 6.5 CV 200 cm³	Honda 6.5 CV 200 cm³	Honda 6.5 CV 200 cm³	Honda 6.5 CV 200 cm³	Honda 6.5 CV 200 cm³
4,9 L / min	8,14 L / min	8,14 L / min	8,14 L / min	9,5 L / min	8,14 L / min	8,14 L / min	8,14 L / min
0,037"	0,047"	0,047"	0,047"	0,055»	0,047"	0,047"	0,047"
227 bars max	227 bars max	227 bars max	227 bars max	207 bars max	227 bars max	228 bars max	227 bars max
Hydraulique	Hydraulique	Hydraulique	Hydraulique	Hydraulique	Hydraulique	Hydraulique	Hydraulique
Non	Affichage numérique	Affichage numérique et modulateur	Affichage numérique et modulateur	Affichage numérique et modulateur	Affichage numérique et modulateur	Affichage numérique et modulateur	Affichage numérique et modulateur
Manuel	Manuel	Manuel et automatique	Manuel et automatique	Manuel et automatique	Manuel	Manuel et automatique	Manuel et automatique
Non	Non	Oui	Oui	Non	Oui	Oui	Oui
Non	Non	Non	Oui	Non	Non	Non	Oui
174 x 113 x 87cm 119 kg	175 x 113 x 87cm 139 kg	175 x 113 x 87cm 146 kg	175 x 113 x 87cm 189 kg	175 x 113 x 87 cm 405 kg	113 x 87 x 1878 cm 173 kg	113 x 87 x 1878 cm 194 kg	113 x 87 x 1878 cm 237 kg
Accessoire fourni : 1 pistolet / 2 buses / 1 flexible de 15 m							

Accessoires pour traceurs



1. Sabot d'application smartdie II	Code	Prix €/HT
10 cm	1001647	1939,47
12 cm	1001649	2166,52
15 cm	1001646	2063,65
18 cm	1001653	2621,13
20 cm	1001689	2195,70
22.5 cm	1001690	2406,30
25 cm	1001648	2406,27

Joint - Kit siège de buse pour porte buse RAC V

2. Kit de joint complet	1001631	50,79
3. Joint noir	1001691	13,30
4. Joint jaune (solvant)	1001692	5,07

5. Filtres à pompe EasyOut

30 mailles	1001629	35,71
60 mailles	1001633	37,14
100 mailles	1001634	37,14
200 mailles	1001693	35,71
Kit réparation pistolet silver	1001694	175,21

6. Kit réparations - Bas de pompe

LL 3400	1001695	162,93
LL IV et V 3900	1001644	166,29
LL IV et V 5900	1001640	235,47
LL IV et V 130HS	1001696	369,96
LL IV et V 200HS	1001654	529,54

7. Chambres pistons

LL 3400	1001697	322,80
LL IV et V 3900	1001698	322,53
LL IV et V 5900		
LL IV et V 130HS	1001699	488,81
LL IV et V 200HS	1001650	714,52

Accessoires pour thermocollé

**ÉCONOMISEZ
AU MINIMUM
20% DE GAZ**



Jetpack™ 600

Lance thermique aérogaz à allumage automatique par piezo

Destiné à l'application des produits
PREMARK™

Sécurité : La buse de combustion en inox reste froide grâce à son isolation thermique, limitant les risques de brûlure (système breveté).

Performances : Garantit les meilleures performances de rétroreflexion et/ou de SRT grâce à l'oxydation générée par un front de flamme haute qualité.

Ergonomie : Poignée bi-matière, action facile de la gâchette, raccord de gaz tournant et anneau d'accrochage.



Allumeur de secours incorporé : Maintenance courante facilitée grâce au système de remplacement de l'allumeur piezo qui s'effectue sans outil en moins d'une minute. Fiabilité optimale : la qualité générale de construction et le choix des matériaux assurent une grande longévité dans des conditions de sécurité et de disponibilité optimales.

Code	Prix €/HT
1000501	1590,32

Accessoires pour Jetpack™



	Code	Prix €/HT
1. Chariot Jetpack (extincteur non inclus)	1010692	515,00
2. Support de bras	1010693	166,86
3. Enrouleur / Dérouleur (tuyau de 15m)	1010694	1439,94
4. Chassis de transport de bouteille de gaz universel (enrouleur non inclus)	1010695	1231,88
5. Support transport (pour véhicule)	1010696	76,22

Kit QL2 Pro

Lance thermique aérogaz à allumage automatique par piezo

NOUVEAUTÉ 2024

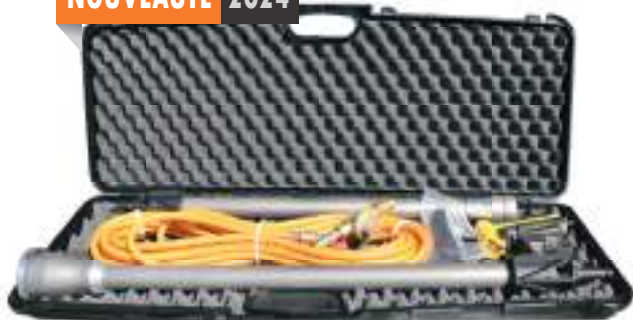

L'outil parfait pour la compatibilité des produits PREMARK™ et MMARoute™

Avec le kit QL2 Pro, vous bénéficiez des performances optimales de votre PREMARK™. Fourni avec deux têtes interchangeables, ce kit vous offre deux chalumeaux dans un seul modèle.

- Évitez les temps d'arrêt et réduisez le risque d'incendies accidentels grâce à la gâchette qui vous permet d'allumer et d'éteindre facilement le chalumeau sans outils supplémentaires.
- Faible niveau sonore pour un environnement de travail confortable, sûr et peu bruyant.

Code	Prix €/HT
1000153	1250,45



Pack lance plate

Manche à gâchette + lance à flamme plate + détendeur 4 bar + flexible 4.75 m

Idéal pour les surfaces moyennes telles que les passages piétons

Tuyère à prise d'air arrière, aspiration primaire produisant une excellente flamme dans toutes les positions, notamment dirigée vers le sol.

Puissance : 163 kW.

Code	Prix €/HT
1001679	356,70



Pack lance double embout

Manche à gâchette + lance double embout + détendeur 4 bar + flexible 4.75 m

Idéal pour les très grandes surfaces optimise la tenue au support.

Avec ce pack et sa lance double embout vous pourrez assurer une chauffe homogène sur les grandes surfaces de thermocollés. Composé de deux godets titane d'un diamètre de 60 mm chacun, supporté par un col d'une longueur de 550 mm, il développe une puissance de 200 kW.

Code	Prix €/HT
1001688	685,75



Pack Stainless Steel

Manche à gâchette + godet inox + détendeur 4 bar + flexible 4.75m

Chalumeau multi-tâches

Adapté aux travaux de marquage au sol de taille moyenne. À la fois léger et performant, il possède une lance offrant une puissance allant de 35 à 100 kW.

Code	Prix €/HT
1001655	369,64

Lance plate à brûler

Lance avec une tuyère en inox



Lance produisant une flamme plate

Code	Prix €/HT
1001656	180,31

Thermomètre infrarouge

Thermomètre infrarouge PCE-777N



Mesure de -30°C à 260°C

Code	Prix €/HT
1001659	132,73

Accessoires pour application



SPATULES	Code	Prix €/HT
1. Raclette en bois pour lames dentées longueur 600 mm.	1001719	58,04
2. Lame en acier pour raclette aluminium réglable Disponible en lame de 7 ou 9 mm.	7 mm - 1001725 9 mm - 1001726	5,57
3. Spatule acier manche bois largeur 420 mm lame dentée Disponible en lame de 5 ou 9 mm.	5 mm - 1001722 9 mm - 1001723	13,92

DIVERS	Code	Prix pack €/HT
4. Ruban de masquage Masquage 60°C. Tous usages. Conformabilité. 48 mm x 50 m. 36 rouleaux. 96 mm x 50 m. 18 rouleaux.	1001587 1006030	176,04 180,54
5. Billeur à main	1001636	307,16
6. Pistolet pour cartouches (VIAXI)	1005833	63,24
7. Pistolet pour cartouche PrimerSpray	1013883	66,00
8. Porte-cartouche de pulvérisation à roue	1013884	132,00

Prestation du service technique



ASSISTANCE TECHNIQUE

Nos techniciens ont pour mission d'apporter à nos clients, et sur leur demande, une assistance pour l'emploi de nos produits. Cette assistance se limite à l'information de la main d'œuvre de l'entreprise, l'entrepreneur reste le seul maître du chantier, il ne pourra pas invoquer une substitution de responsabilité.

Déplacement : 0,50 € /Km
 Mesure Informativ : 100 € /mesure (RL/QD/SRT/dosage)
 Préconisation : 80 €
 Mise en route chantier : 200€
 Démarrage machine : 300€

FORMATION PROFESSIONNELLE

Aborder le futur professionnel avec plus de sérénité

FORQUALI est un centre de formation professionnel ouvert à tous qui tisse des liens entre professionnels de l'aménagement, de la sécurité et de l'accessibilité en zone publique.

Les formations proposées par FORQUALI sont assurées par des professionnels internes, externes et indépendants

spécialisés dans le marquage routier et l'accessibilité. Elles sont basées sur l'accompagnement, l'information et la validation des compétences. L'expertise et la diversité des profils de nos formateurs permettent de dispenser des formations proactives de qualité.

SOMMAIRE



FORMATION PROFESSIONNELLE

Manipulation et application
des produits de marquage routier
(novice) p.179

Manipulation et application
des produits de marquage routier
(expert) p.180

Réglementation et implantation
des produits de marquage routier
en milieu urbain. p.181

Réglementation et implantation
des produits de marquage routier
en milieu routier p.182

Accessibilité : Diagnostiquer et
rendre accessible la voirie et ERP p.183

Commerce : Développer la
performance commerciale en
signalisation horizontale p.184

Manipulation et application
des produits d'aménagement urbain... p.185

Manipulation et application
des produits préfabriqués
thermocollés p.186

Machine AreaSpray™ :
Manipulation et application..... p.187

Utilisation du matériel Airless
en marquage horizontal..... p.188

Formation professionnelle :
Pour être au plus près de vos besoins.. p.189



En sa qualité d'Etablissement Recevant du Public (ERP), FORQUALI respecte les dispositions en matière d'accessibilité en proposant une salle de formation adaptée aux personnes en situation de handicap.



La certification qualité a été délivrée au titre de la catégorie d'action suivante :
ACTIONS DE FORMATION

ForQuali

FORMATION PROFESSIONNELLE

POURQUOI SE FORMER ?

Faire se rencontrer les professionnels d'un même milieu, échanger sur les réalités du terrain. Une expérience enrichissante et valorisante pour tous.



ForQuali accompagne les professionnels et acteurs majeurs qui interviennent dans les domaines du marquage routier, de l'aménagement ou de l'accessibilité. Nous apportons toutes les compétences techniques et réglementaires liées aux normes ou aux dernières innovations.

À notre époque où le développement des compétences est un sujet d'actualité en entreprise, il est important de se mettre constamment au niveau à l'aide d'outils pédagogiques et technologiques. Valoriser le savoir-faire de l'entreprise, des salariés et des employeurs, maintenir un niveau de qualité nécessaire à la réussite de vos projets.

QUI SONT NOS FORMATEURS ?

Chaque année, des experts qualifiés interviennent sur nos formations, chacun dans leur domaine spécifique de compétences. Tous sont des professionnels en activité, par conséquent au contact permanent avec les réalités et les évolutions de leurs métiers. Ces intervenants sont choisis par nos soins en fonction de leurs expériences professionnelles, de la qualité de leur savoir-faire mais aussi de leur sens de la pédagogie et leur plaisir à transmettre.



FORQUALI, QUALIOPi !

Qualiopi est gage de qualité pour les formations. Elle atteste de la qualité du processus mis en œuvre par les prestataires d'actions concourant au développement des compétences (PAC) qui souhaitent accéder à des fonds publics ou mutualisés.

Gage de qualité et solutions de financements !

MANIPULATION ET APPLICATION des produits de marquage routier

N°01ⁿ¹

APPLICATEUR NOVICE

Formation en présentiel
Saint Sylvain d'Anjou
49480 Verrières en Anjou



Applicateur

Débutant. Plus de 18 ans



Nombre de personnes :
4 à 12 personnes



Durée : 3 jours
8h/12h et 14h/17h



Session théorique
Session pratique

Manipulation de produits
Application avec ou sans machine



Qualité de l'intervenant

Consultant spécialisé dans les
produits de marquage routier
(expérience / réglementation / mise
en œuvre et rapport chantier).



Documents remis

Attestation de présence
Certificat ForQuali

INSCRIPTION

**DATE LIMITE D'INSCRIPTION :
15 JOURS AVANT LA FORMATION**

*Pensez aux différentes
solutions de financements !*

Demande de renseignements :

forquali@gevekomarkings.fr

Inscription en ligne sur :

www.geveko-markings.fr/forquali



Pour toute situation de handicap,
veuillez prévenir M. Haloche
au 09 73 01 95 77 ou Mme Dunaye
au 02 41 21 22 66

OBJECTIFS

- Choisir les bons outils pour la bonne application
- Savoir utiliser et entretenir une machine de traçage routier
- Savoir stocker, manipuler et transporter sans risque les différents produits

MÉTHODES PÉDAGOGIQUES

- Diaporama en salle
- Manipulation de produits
- Application avec machines GRACO

MODALITÉS D'ÉVALUATION

- Type QCM

PROGRAMME

- Les différentes machines et outils :
 - Machines airless : autoportée, à pousser, 2k
 - Machines thermo : autoportée, à pousser
 - Machines d'effaçage : raboteuse, grenailleuse, sableuse
 - Chalumeau
- Les modes d'application :
 - Application peinture routière : machine de traçage airless
 - Application thermo : sabot, spray, rideau, structuré
 - Application au chalumeau : produits thermocollés
 - Application résine à froid : airless, spatule, structuré
- La manipulation des produits de marquage routier
 - Préparation des produits avant application suivant les fiches techniques des produits
 - Préparation des machines avant application
 - Réglages des différentes machines en fonction des produits de marquage
 - Utilisation du modulateur GRACO
- L'entretien courant et périodique du matériel :
 - Savoir contrôler une machine airless
 - Savoir changer des pièces d'une machine airless : joints de pompe, flexible, pistolet, filtres

Date limite d'inscription : 15 jours avant la formation

Pensez aux différentes solutions de financements !

MANIPULATION ET APPLICATION des produits de marquage routier

N° **01**ⁿ²

APPLICATEUR EXPERT



Formation en présentiel
Saint Sylvain d'Anjou
49480 Verrières en Anjou



Applicateur et
chef applicateur

avec 3 ans d'expérience minimum.
Plus de 18 ans



Nombre de personnes :
4 à 12 personnes



Durée : 3 jours
8h/12h et 14h/17h



Session Théorique
Session pratique

Manipulation de produits
Application avec ou sans machine



Qualité de l'intervenant



Consultant spécialisé dans les
produits de marquage routier
(expérience / réglementation / mise
en œuvre et rapport chantier).



Documents remis

Attestation de présence
Certificat ForQuali

INSCRIPTION

**DATE LIMITE D'INSCRIPTION :
15 JOURS AVANT LA FORMATION**

*Pensez aux différentes
solutions de financements !*

Demande de renseignements :

forquali@gevekomarkings.fr

Inscription en ligne sur :

www.geveko-markings.fr/forquali



Pour toute situation de handicap,
veuillez prévenir M. Haloche
au 09 73 01 95 77 ou Mme Dunay
au 02 41 21 22 66

OBJECTIFS

- Choisir les bons outils pour la bonne application
- Maîtriser les métrés, le chiffrage
- Savoir stocker, manipuler et transporter sans risque les différents produits
- Connaître la norme NF2

MÉTHODES PÉDAGOGIQUES

- Diaporama en salle
- Cas pratiques en salle et en extérieur

MODALITÉS D'ÉVALUATION

- Type QCM

PROGRAMME

- Les différentes machines et outils :
 - a. Machines airless : autoportée, à pousser, 2k
 - b. Machines thermo : autoportée, à pousser
 - c. Machines d'effaçage : raboteuse, grenailleuse, sableuse
 - d. Chalumeau
- Les types d'application :
 - a. Application peinture routière : machine de traçage airless
 - b. Application thermo : sabot, spray, rideau, structuré
 - c. Application au chalumeau : produits thermocollés
 - d. Application résine à froid : airless, spatule, structuré
- Les produits de saupoudrage
 - Les billes de verre
 - Les grains de verre
 - Les produits réactifs
 - Les charges antidérapantes
- La norme NF2
 - a. Lire un numéro de certification
 - b. Pourquoi une norme NF2?
- La gestion du chantier
 - a. Devis et métrés, décomposer les travaux en tâches
 - b. Choix des matériels les plus adaptés à la nature et aux contraintes du chantier,
 - c. Contrôle des dépenses, suivi des tâches, respect des délais...
 - d. Manager et motiver une équipe

Date limite d'inscription : 15 jours avant la formation

Pensez aux différentes solutions de financements !

RÉGLEMENTATION ET IMPLANTATION des produits de marquage routier En milieu URBAIN

N°02^U

Formation en présentiel
Saint Sylvain d'Anjou
49480 Verrières en Anjou



Applicateur

Débutant. Plus de 18 ans



Nombre de personnes :
4 à 12 personnes



Durée : 2 jours
8h/12h et 14h/17h



Session Théorique



Qualité de l'intervenant

Consultant spécialisé dans les
produits de marquage routier
(expérience / réglementation / mise
en œuvre et rapport chantier).



Documents remis

Attestation de présence
Certificat ForQuali

INSCRIPTION

**DATE LIMITE D'INSCRIPTION :
15 JOURS AVANT LA FORMATION**

*Pensez aux différentes
solutions de financements !*

Demande de renseignements :

forquali@gevekomarkings.fr

Inscription en ligne sur :

www.geveko-markings.fr/forquali



Pour toute situation de handicap,
veuillez prévenir M. Haloche
au 09 73 01 95 77 ou Mme Dunay
au 02 41 21 22 66

OBJECTIFS

- Maîtriser l'instruction interministérielle de la sécurité routière en milieu urbain
- Être capable de réaliser des implantations de la signalisation horizontale en milieu urbain
- Planter le balisage du chantier en milieu Urbain

MÉTHODES PÉDAGOGIQUES

- Diaporama en salle

MODALITÉS D'ÉVALUATION

- Type QCM

PROGRAMME

- 1- Réglementation et implantation des marquages routiers « livre 1, 7ème partie »
 - a. Utilisation et implantation des modulations des marquages
 - b. Largeur des marquages suivant le type de modulation et type de route
 - c. Réglementation pour les passages piétons, arrêt de bus, place handicapé, dent de requins, pistes cyclables ou bandes cyclables... Implantation et longueur de ligne continue, arrêt de feux, couloir bus...
- 2- Réglementation de la signalisation temporaire « livre 1, 8ème partie »
 - a. Signalisation des chantiers en zone urbaine
 - b. Signalisation des véhicules et engins de chantier
 - c. Signalisation du personnel « EPI »
 - d. Le Balisage
 - e. La sécurité sur chantier

Date limite d'inscription : 15 jours avant la formation

Pensez aux différentes solutions de financements !

RÉGLEMENTATION ET IMPLANTATION des produits de marquage routier En milieu ROUTIER

N°02^R



Formation en présentiel
Saint Sylvain d'Anjou
49480 Verrières en Anjou



Applicateur

Débutant. Plus de 18 ans



Nombre de personnes :
4 à 12 personnes



Durée : 2 jours
8h/12h et 14h/17h



Session Théorique
Session pratique

Pratique : mise en place d'une im-
plantation d'un marquage routier



Qualité de l'intervenant

Consultant externe spécialisé dans
les produits de marquage routier
(expérience / réglementation / mise
en œuvre et rapport chantier).



Documents remis

Attestation de présence
Certificat ForQuali

INSCRIPTION

**DATE LIMITE D'INSCRIPTION :
15 JOURS AVANT LA FORMATION**

*Pensez aux différentes
solutions de financements !*

Demande de renseignements :

forquali@gevekomarkings.fr

Inscription en ligne sur :

www.geveko-markings.fr/forquali



Pour toute situation de handicap,
veuillez prévenir M. Haloche
au 09 73 01 95 77 ou Mme Dunaye
au 02 41 21 22 66

OBJECTIFS

- Maîtriser l'instruction interministérielle de la sécurité routière en milieu routier
- Être capable de réaliser des implantations de la signalisation horizontale en milieu routier
- Implanter le balisage du chantier en milieu routier

MÉTHODES PÉDAGOGIQUES

- Diaporama en salle

MODALITÉS D'ÉVALUATION

- Type QCM

PROGRAMME

- 1- Réglementation et implantation des marquages routiers « livre 1, 7ème partie »
 - a. Utilisation et implantation des modulations des marquages
 - b. Largeur des marquages suivant le type de modulation et type de route
 - c. Réglementation pour les passages piétons, arrêt de bus, place handicapé, dent de requins, pistes cyclables ou bandes cyclables... Implantation et longueur de ligne continue, arrêt de feux, couloir bus...
- 2- Réglementation de la signalisation temporaire « livre 1, 8ème partie »
 - a. Signalisation des chantiers en milieu routier
 - b. Signalisation des véhicules et engins de chantier
 - c. Signalisation du personnel « EPI »
 - d. Le Balisage
 - e. La sécurité sur chantier

Date limite d'inscription : 15 jours avant la formation

Pensez aux différentes solutions de financements !

ACCESSIBILITÉ

Diagnostiquer et rendre accessible la voirie et ERP



Formation en présentiel
Saint Sylvain d'Anjou
49480 Verrières en Anjou



Tout public majeur

Plus de 18 ans



Nombre de personnes :
4 à 12 personnes



Durée : 2 jours
8h/12h et 14h/17h



Session Théorique
Session pratique

Manipulation de produits
Implantation de module



Qualité de l'intervenant

Consultant externe spécialisé en
produits et normes d'accessibilité
(réglementation/ mise en œuvre).



Documents remis

Attestation de présence
Certificat ForQuali

INSCRIPTION

DATE LIMITE D'INSCRIPTION :
15 JOURS AVANT LA FORMATION

*Pensez aux différentes
solutions de financements !*

Demande de renseignements :

forquali@gevekomarkings.fr

Inscription en ligne sur :

www.geveko-markings.fr/forquali



Pour toute situation de handicap,
veuillez prévenir M. Haloche
au 09 73 01 95 77 ou Mme Dunay
au 02 41 21 22 66

OBJECTIFS

- Connaître la réglementation en vigueur
- Savoir implanter les BEV et BAO
- Savoir faire un diagnostic

MÉTHODES PÉDAGOGIQUES

- Diaporama en salle
- Travaux pratiques : Implantation de module intérieur et extérieur

MODALITÉS D'ÉVALUATION

- Type QCM

PROGRAMME

- Les Normes NF P98-351 et P98-352 :
 - a. Qualités et propriétés d'une BEV et BAO répondants aux Normes
- L'accessibilité sur la voie publique
 - a. Les traversées piétons
 - b. Les escaliers
 - c. Les parkings et cheminement
- L'accessibilité en ERP
 - a. Les règles selon le type d'ERP (neuf ou existant)
 - b. Identifier les différents catégories ERP : en fonction de la capacité d'accueil du public et en fonction de l'activité.
- L'AD'AP
- Les recommandations du CEREMA :
 - a. Recommandation sur les Implantations des BEV et BAO
- Le Diagnostic

Date limite d'inscription : 15 jours avant la formation

Pensez aux différentes solutions de financements !

COMMERCE

Comment développer la rentabilité de son activité en signalisation horizontale



Formation en présentiel
Saint Sylvain d'Anjou
49480 Verrières en Anjou



Conducteurs de travaux,
chefs de secteurs, directeurs
commerciaux, responsables
d'établissements.

De plus de 18 ans



Nombre de personnes :
4 à 12 personnes



Durée : 2 jours
8h/12h et 14h/17h



Session Théorique

Intra ou inter



Qualité de l'intervenant



Consultant externe spécialisé en
formation commerciale et en
signalisation horizontale



Documents remis

Attestation de présence
Certificat ForQuali

INSCRIPTION

**DATE LIMITE D'INSCRIPTION :
15 JOURS AVANT LA FORMATION**

*Pensez aux différentes
solutions de financements !*

Demande de renseignements :

forquali@gevekomarkings.fr

Inscription en ligne sur :

www.geveko-markings.fr/forquali

OBJECTIFS

- Améliorer la performance commerciale en organisant pour chaque établissement une prise de conscience des forces en présence et des bonnes méthodes à employer.
- Augmenter la visibilité de l'entreprise, notamment en coordonnant les actions commerciales afin de visiter l'ensemble des acteurs de la chaîne décisionnelle.

MÉTHODES PÉDAGOGIQUES

- Diaporama en salle
- Méthodes interrogative, découverte et analogique

MODALITÉS D'ÉVALUATION

- Type QCM

PROGRAMME

- Comprendre les enjeux et intérêts de l'établissement
- Identifier les rôles et fonctions des acteurs rencontrés
- Résoudre un cas concret
- Analyser son portefeuille clients et prospects
- Organiser ses visites
- Conduire des entretiens exploratoires afin d'accroître la pertinence des offres
- Identifier les enjeux des différentes stratégies commerciales
- Comprendre et être acteur sur son marché
- Identifier ses besoins afin de bâtir son Plan d'Action Commercial
- Identifier ses avantages concurrentiels

Date limite d'inscription : 15 jours avant la formation

Pensez aux différentes solutions de financements !



Pour toute situation de handicap,
veuillez prévenir M. Haloche
au 09 73 01 95 77 ou Mme Dunaye
au 02 41 21 22 66

MANIPULATION ET APPLICATION des produits d'aménagement urbain

N°05



Formation en présentiel
Saint Sylvain d'Anjou
49480 Verrières en Anjou



Conducteurs de travaux,
chefs de secteurs, directeurs
commerciaux, responsables
d'établissements.

De plus de 18 ans



Nombre de personnes :
4 à 12 personnes



Durée : 2 jours
8h/12h et 14h/17h



Session pratique

manipulation des produits
d'aménagements application avec
et sans machine



Qualité de l'intervenant



Consultant spécialisé en amé-
nagement urbain. (expérience /
réglementation / mise en œuvre et
rapport chantier).



Documents remis

Attestation de présence
Certificat ForQuali

INSCRIPTION

**DATE LIMITE D'INSCRIPTION :
15 JOURS AVANT LA FORMATION**

*Pensez aux différentes
solutions de financements !*

Demande de renseignements :

forquali@gevekomarkings.fr

Inscription en ligne sur :

www.geveko-markings.fr/forquali



Pour toute situation de handicap,
veuillez prévenir M. Haloche
au 09 73 01 95 77 ou Mme Dunaye
au 02 41 21 22 66

OBJECTIFS

- Connaître l'utilité de l'aménagement urbain
- Savoir mettre en œuvre les différents produits d'aménagement
- Savoir stocker et transporter sans risque les différents produits

MÉTHODES PÉDAGOGIQUES

- Diaporama en salle
- Manipulation des produits
- Application avec les différents outils d'application

MODALITÉS D'ÉVALUATION

- Type QCM

PROGRAMME

1- Pourquoi aménager l'espace urbain ?

2- Les différents supports d'application

- Enrobé
- Béton
- Anciens revêtements

3- Les différents produits pour l'aménagement urbain

- Peintures et résines de couleur
- Les produits de saupoudrages antidérapantes et de couleurs : granulats marbres, quartz, bauxite etc..
- Les résines gravillonnées
- Les pavés synthétiques
- Autres produits innovants du marché.

4- Application des produits :

- Résine de couleur et peinture
- Résine gravillonnée
- Pavé synthétique

5- Stockage et transport des produits

Date limite d'inscription : 15 jours avant la formation

Pensez aux différentes solutions de financements !

MANIPULATION ET APPLICATION des produits préfabriqués thermocollés N°06

 Formation en présentiel
Saint Sylvain d'Anjou
49480 Verrières en Anjou
ou sur site

 Conducteurs de travaux, applicateurs, chefs de secteurs, directeurs commerciaux, responsables d'établissements.
De plus de 18 ans

 Nombre de personnes :
2 à 6 personnes

 Durée : 0,5 jours

 Session Théorique
Session Pratique
Application à l'aide de différents matériels

 Qualité de l'intervenant
Consultant spécialisé dans les produits de marquage routier (expérience / réglementation / mise en œuvre et rapport chantier).

 Documents remis
Attestation de présence
Certificat ForQuali

INSCRIPTION

**DATE LIMITE D'INSCRIPTION :
15 JOURS AVANT LA FORMATION**

Pensez aux différentes solutions de financements !

Demande de renseignements :
forquali@gevekomarkings.fr

Inscription en ligne sur :
www.geveko-markings.fr/forquali

 Pour toute situation de handicap, veuillez prévenir M. Haloche au 09 73 01 95 77 ou Mme Dunay au 02 41 21 22 66

OBJECTIFS

- Savoir appliquer les produits thermocollés
- Savoir choisir et utiliser les différents chalumeaux
- Savoir manipuler sans risque le matériel

MÉTHODES PÉDAGOGIQUES

- Diaporama en salle
- Manipulation des produits
- Application sur le terrain

MODALITÉS D'ÉVALUATION

- Type QCM

PROGRAMME

1- Présentation globale :

- a. Les différentes gammes produits en thermocollé
- b. Les chalumeaux
- c. Les avantages de ce système d'application

2- Préparation technique :

- a. La technique de pose
- b. Le matériel requis
- c. L'analyse des supports et sélection des primaires

3- Application du thermocollé

- a. Reconnaissance du support et des conditions d'application
- b. Utilisation des différents chalumeaux
- a. Technique de chauffe du thermocollé

Date limite d'inscription : 15 jours avant la formation

Pensez aux différentes solutions de financements !

MACHINE AREASPRAY™

Manipulation et application

N°07



Formation en présentiel
Saint Sylvain d'Anjou
49480 Verrières en Anjou
Sur site ou chantier



Conducteurs de travaux,
chefs de secteurs, directeurs
commerciaux, responsables
d'établissements.

De plus de 18 ans



Nombre de personnes :
2 à 6 personnes



Durée : 3 jours
8h/12h et 14h/17h



Session Théorique
Session pratique

Manipulation de produits
Application avec machine



Qualité de l'intervenant

Consultant spécialisé dans les
produits de marquage routier
(expérience / réglementation / mise
en œuvre et rapport chantier).



Documents remis

Attestation de présence
Certificat ForQuali

INSCRIPTION

DATE LIMITE D'INSCRIPTION :
15 JOURS AVANT LA FORMATION

*Pensez aux différentes
solutions de financements !*

Demande de renseignements :

forquali@gevekomarkings.fr

Inscription en ligne sur :

www.geveko-markings.fr/forquali



Pour toute situation de handicap,
veuillez prévenir M. Haloche
au 09 73 01 95 77 ou Mme Dunay
au 02 41 21 22 66

OBJECTIFS

- Savoir préparer et utiliser les différents produits
- Savoir utiliser et entretenir la machine Areaspray

MÉTHODES PÉDAGOGIQUES

- Diaporama en salle
- Manipulation des produits
- Application avec la machine sur le terrain

MODALITÉS D'ÉVALUATION

- Type QCM

PROGRAMME

- 1- Présentation général du système d'application :
 - a. Les différents produits utilisables avec l'Areaspray
 - b. Les avantages de ce système d'application
 - c. Réglementations et recommandations
- 2- Préparation de la machine et les produits :
 - a. Etude des fiches techniques des différents produits
 - b. Etude des fiches techniques de la machine Areaspray
 - c. Mise en pratique avec la machine et les produits
- 3- Utilisation de machine sur chantier
 - a. Préparation du chantier : organisation et mise en protection de la zone d'application
 - b. Reconnaissance du support et des conditions d'application
 - c. Préparation des produits et de la machine
- 4- L'entretien courant et périodique du matériel :
 - a. Savoir contrôler une machine
 - b. Savoir changer des pièces d'une machine

Date limite d'inscription : 15 jours avant la formation

Pensez aux différentes solutions de financements !

UTILISATION DU MATÉRIEL AIRLESS en marquage horizontal



Formation en présentiel
Saint Sylvain d'Anjou
49480 Verrières en Anjou
ou sur site



Conducteurs de travaux, applicateurs, chefs de secteurs, directeurs commerciaux, responsables d'établissements.

De plus de 18 ans



Nombre de personnes :
4 à 12 personnes



Durée : 1 jour
8h/12h et 14h/17h



Session Théorique
Session Pratique

Manipulation des produits application à l'aide d'une machine



Qualité de l'intervenant



Consultant spécialisé dans les produits de marquage routier et des machines d'application.



Documents remis

Attestation de présence
Certificat ForQuali

INSCRIPTION

**DATE LIMITE D'INSCRIPTION :
15 JOURS AVANT LA FORMATION**

*Pensez aux différentes
solutions de financements !*

Demande de renseignements :

forquali@gevekomarkings.fr

Inscription en ligne sur :

www.geveko-markings.fr/forquali

OBJECTIFS

- Savoir utiliser et entretenir une machine airless
- Savoir utiliser et préparer les différents produits pour la machine

MÉTHODES PÉDAGOGIQUES

- Diaporama en salle
- Manipulation des produits
- Application avec la machine airless

MODALITÉS D'ÉVALUATION

- Type QCM

PROGRAMME

- 1- Machine airless démarrage :
 - a. Les différents composants de la machine
 - b. Les points de sécurité
 - c. Les différents produits pour démarrer la machine
- 2- Les produits utilisables avec la machine
 - a. Peinture à l'eau
 - b. Peinture solvantée,
 - c. Peinture réactive
 - d. Produits de nettoyage de la machine : eau , solvant , solvant de transfert, etc...
- 3- Les réglages d'une machine en application
 - a. Qualité d'un marquage routier
 - b. Les différents paramètres pour régler une largeur de bande
 - c. Les différents paramètres pour déterminer le dosage en peinture
 - d. Méthodes de contrôle de la qualité d'un marquage.
- 4- Respect des règles de mise en œuvre des produits :
 - a. Conditions d'application
 - b. Les différents supports : enrobé, béton, etc...

Date limite d'inscription : 15 jours avant la formation

Pensez aux différentes solutions de financements !



Pour toute situation de handicap, veuillez prévenir M. Haloche au 09 73 01 95 77 ou Mme Dunay au 02 41 21 22 66

LA FORMATION PERSONNALISÉE pour être au plus près de vos besoins

N°09



Composez vous-même votre formation sur une ou plusieurs journées, au sein de votre entreprise ou dans notre centre de formation (Angers, 49)

1 - Sélectionnez différents modules (équivalent à 7 heures/jour).

<p>Réglementation et implantation des marquages routiers</p> <p>A : 7h « LIVRE 1, 7ÈME PARTIE »</p> <p>Utilisation et implantation des modulations des marquages</p> <p>Largeur des marquages suivant le type de modulation et type de route</p> <p>Réglementation pour les passages piétons, arrêt de bus, place handicapé, dent de requins, pistes cyclables ou bandes cyclables...</p> <p>Implantation et longueur de ligne continue, arrêt de feux, couloir bus...</p>	<p>Manipulation et application produits de marquage routier</p> <p>C : 4h LES DIFFÉRENTES MACHINES ET OUTILS</p> <p>Machines airless / Machines thermo Machines d'effaçage / Chalumeau</p> <p>D : 4h LES MODES D'APPLICATION</p> <p>Application peinture routière</p> <p>Application thermo</p> <p>Application au chalumeau</p> <p>Application résine à froid</p>	<p>Accessibilité : Diagnostiquer et rendre accessible la voirie et les ERP</p> <p>J : 2h LES NORMES NFP 98.351 ET 98.352</p> <p>Qualités et propriétés d'une BEV et BAO répondants aux normes</p>
<p>B : 4h RÉGLEMENTATION DE LA SIGNALISATION TEMPORAIRE « LIVRE 1, 8ÈME PARTIE »</p> <p>Signalisation des chantiers</p> <p>Signalisation des véhicules et engins de chantier</p> <p>Signalisation du personnel « EPI »</p> <p>Le balisage</p> <p>La sécurité sur chantier</p>	<p>E : 3h LA MANIPULATION DES PRODUITS DE MARQUAGE ROUTIER</p> <p>Préparation des produits</p> <p>Préparation des machines</p> <p>Réglages des différentes machines</p> <p>Utilisation du modulateur GRACO</p>	<p>K : 2h L'ACCESSIBILITÉ SUR LA VOIE PUBLIQUE</p> <p>Les Traversées piétons</p> <p>Les escaliers</p> <p>Les parkings et cheminement</p> <p>L : 4h L'ACCESSIBILITÉ EN ERP</p> <p>Les règles selon le type d'ERP (neuf ou existant)</p> <p>Identifier les différents catégories ERP : en fonction de la capacité d'accueil du public et en fonction de l'activité</p>
<p>L'application et la manipulation des produits d'aménagement urbain</p> <p>P : 4h CONNAISSANCES DES PRODUITS : CARACTÉRISTIQUES TECHNIQUES, DOMAINES D'EMPLOI ET PERFORMANCES</p> <p>Les peintures de couleurs et les résines méthacrylates</p> <p>Les différents granulats</p> <p>Les pavés standards, vibreurs</p> <p>Les préfabriqués type bordures et séparateurs de voies</p> <p>Les thermocollés personnalisés</p>	<p>F : 4h L'ENTRETIEN DU MATÉRIEL</p> <p>Savoir contrôler une machine airless</p> <p>Savoir changer des pièces d'une machine airless</p>	<p>M : 1h L'AD'AP</p> <p>N : 1h LES RECOMMANDATIONS DU CEREMA</p> <p>Recommandations sur les implantations des BEV et BAO</p>
<p>Q : 3h LES MODES D'APPLICATION</p> <p>Rouleau, spatule crantée ou lisse, raclette, airless</p>	<p>G : 2h LES PRODUITS DE SAUPOUDRAGE</p> <p>Les billes de verre</p> <p>Les grains de verre</p> <p>Les produits réactifs</p> <p>Les charges antidérapantes</p> <p>H : 4h LA NORME NF2</p> <p>Lire un numéro de certification</p> <p>Pourquoi une norme NF2 ?</p> <p>I : 7h LA GESTION DU CHANTIER</p> <p>Devis et métrés, décomposer les travaux en tâches</p> <p>Choix des matériels les plus adaptés à la nature et aux contraintes du chantier</p> <p>Contrôle des dépenses, suivi des tâches, respect des délais...</p> <p>Manager et motiver une équipe</p>	<p>O : 1h LE DIAGNOSTIC</p>



2 - Définissez la durée de la formation ainsi que l'endroit

3 - Faites nous parvenir vos souhaits à forquali@gevekomarkings.com, nous établirons un devis et vous répondrons dans un bref délai.



PREMARK™
Bande préfabriquée thermocollée



Chiffres PREMARK™ thermocollés préfabriqués

Chiffre	Hauteur en mm	Code RS2+
0	250 mm	1005888
0	400 mm	1007297
1	250 mm	1005878
1	400 mm	1007298
2	250 mm	1005889
2	400 mm	1007299
3	250 mm	1005890
3	400 mm	1007300
4	250 mm	1005921
4	400 mm	1007301

Chiffre	Hauteur en mm	Code RS2+
5	250 mm	1005891
5	400 mm	1007302
6	250 mm	1005879
6	400 mm	1007303
7	250 mm	1005922
7	400 mm	1007304
8	250 mm	1005880
8	400 mm	1007305
9	250 mm	1005892
9	400 mm	1007306

Lettres PREMARK™ thermocollées préfabriquées

Lettre	Hauteur en mm	Code RS2+
A	250 mm	1005946
A	400 mm	1007273
B	250 mm	1005947
B	400 mm	1007274
C	250 mm	1005948
C	400 mm	1007268
D	250 mm	1005949
D	400 mm	1007275
E	250 mm	1005950
E	400 mm	1007272
F	250 mm	1005951
F	400 mm	1010757
G	250 mm	1005952
G	400 mm	1007392
H	250 mm	1005953
H	400 mm	1007394
I	250 mm	1005954
I	400 mm	1007276
J	250 mm	1005955
J	400 mm	1010758
K	250 mm	1005956
K	400 mm	1010759
L	250 mm	1005957
L	400 mm	1007402
M	250 mm	1005958
M	400 mm	1007598

Lettre	Hauteur en mm	Code RS2+
N	250 mm	1005959
N	400 mm	1007391
O	250 mm	1005960
O	400 mm	1007271
P	250 mm	1005961
P	400 mm	1010760
Q	250 mm	1005962
Q	400 mm	1010761
R	250 mm	1005963
R	400 mm	1007270
S	250 mm	1005964
S	400 mm	1007193
T	250 mm	1005965
T	400 mm	1007597
U	250 mm	1005966
U	400 mm	1007393
V	250 mm	1005967
V	400 mm	1007269
W	250 mm	1005968
W	400 mm	1010762
X	250 mm	1010764
X	400 mm	1010763
Y	250 mm	1005970
Y	400 mm	1007401
Z	250 mm	1005971
Z	400 mm	1007395



Les enduits à chaud certifiés ViaTherm™ et ThermLite™

Désignation	Poids	Code
ECE F28	18,5 kg	1010192
EXT R197	18,5 kg	1010193
SPR R F14	18,5 kg	1010194
B28 Plus VNTP	18,5 kg	1010190
Etna	18,5 kg	1008299
Route Thermo	18,5 kg	1008298
Route Thermo Retro	18,5 kg	1008003

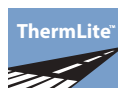

Les enduits à froid certifiés MMARoute™

Désignation	Poids	Code	Code Ecopack
Sibérie S4	6 kg	1000627	/
Sibérie S4	8 kg	1000669	1004818
Denali	8 kg	1010215	1010221
Calgary	6 kg	1000625	/
Calgary	8 kg	1000802	1004824
Enduit urbain	6 kg	1000628	/
Enduit urbain	8 kg	1000558	1004809
Solaris	6 kg	1000822	/
Prisma S2	8 kg	1000817	1004830
Baltik	25 kg	1000821	1005299



Les peintures solvantées certifiées 3SRoute™

Désignation	Poids	Code	Code Ecopack
City	25 kg	1000697	1004181
Cezar	25 kg	1000824	1004179
Neva	8 kg	1000810	1004281
Neva	25 kg	1000528	1004280
Elite	25 kg	1000599	1004174
Sirius	25 kg	1000531	1004169
Ecolux	25 kg	1000559	1005248
Safrano	20 kg	1013810	1013899
Eco Tempo	20 kg	1000779	1004681
Quasar	25 kg	1010216	1010222



Les peintures à l'eau certifiées AquaRoute™

Désignation	Poids	Code	Code Ecopack
Iska	7 kg	1000529	1000844
Iska	25 kg	1000530	1004754
Triton	25 kg	1000551	1004750
Silver	25 kg	1000778	1004762
Mark VNTP	25 kg	1000560	1013907
Mark Tempo	25 kg	1000600	1004757



Tacpad & TacGuide™ Bandes d'éveil à la vigilance TacPad™

TacPad™ GRANITÉE

Dimensions	Fixation	Pcs/pack	Blanc	Noir	Gris	Crème
40 x 60 cm	Adhésif MX15	5	1013211	1013208	1013210	1013209
40 x 60 cm	A coller	4	1001517	1001480	1001518	1001519
40 x 60 cm	A coller	10	1001391	1001407	1001392	1001390

NOUVEAUX CONDITIONNEMENTS : MAX 20 KG



Nous visons à réduire la pénibilité pour vos opérateurs en limitant le poids de nos conditionnements à 20 kg.

Les références **en orange** sont des nouveaux conditionnements 2024 limités à 20 kg.

TacPad™ MTA

Dimensions	Fixation	Pcs/pack	Blanc	Noir	Gris RAL 7040	Crème RAL 1015	Jaune RAL 1023
40 x 60 cm	Adhésif MX15	4	1001464	1001485	1001490	1001473	1001487
40 x 60 cm	Adhésif MX15	10	1013232	1013228	1013231	1013229	1013233
40 x 82 cm	Adhésif MX15	5	1013247	1013248	1013251	1013249	1013250
60 x 82 cm	Adhésif MX15	5	1013260	1013261	1013901	1013263	1013262
40 x 60 cm	A coller	4	1001412	1001414	1001413	1001416	1001415
40 x 60 cm	A coller	10	1013234	1013236	1013237	1013239	1013238
40 x 82 cm	A coller	10	1013256	1013255	1013252	1013254	1013253
60 x 82 cm	A coller	5	1013264	1013265	1013266	1013268	1013267

TacPad™ INSITU

Dimensions	Fixation	Pcs/pack	Blanc	Noir	Gris RAL 7040	Crème RAL 1015	Jaune RAL 1023	Gris RAL 7015
40 x 60 cm	Adhésif	4	1001216	1001215	1001219	1001218	1001217	1001511
40 x 60 cm	Adhésif	10	1001377	1001374	1001171	1001170	1001376	1001474
40 x 140 cm	Adhésif	5	1001380	1001177	1001176	1001185	1000940	1001510

TacPad™ EXCEL

Dimensions	Fixation	Pcs/pack	Blanc	Noir	Gris RAL 7040	Crème RAL 1015	Jaune RAL 1023	Gris RAL 7015	Photoluminescent
40 x 60 cm	Adhésif MX15	5	1013299	1013295	1013298	1013296	1013300	1013297	/
40 x 60 cm	Adhésif MX15	4	/	/	/	/	/	/	1001806

Cap Granité

Dimensions	Fixation	Pcs/pack	Blanc	Noir	Gris	Crème
42 x 60 cm	Adhésif MX15	5	1013465	1013468	1013467	1013466
42 x 60 cm	A coller	5	1013469	1013472	1013471	1013470



Tacpad & TacGuide™
Bandes d'aide à l'orientation TacGuide™

TacGuide™ GRANITÉE

Dimensions	Fixation	Pcs/pack	Blanc	Noir	Gris	Crème
17 cm x 1 m	Adhésif MX15	5	1013215	1013212	1013214	1013213
22 cm x 1 m	Adhésif MX15	5	1013220	1013223	1013222	1013221
17 cm x 1 m	A coller	5	1013219	1013216	1013218	1013217
22 cm x 1 m	A coller	5	1013224	1013227	1013226	1013225

TacGuide™ MTA

Dimensions	Fixation	Pcs/pack	Blanc	Noir	Gris RAL 7040	Crème RAL 1015	Jaune RAL 1023
17 cm x 1 m	Adhésif MX15	10	1013270	1013271	1013272	1013274	1013273
22 cm x 1 m	Adhésif MX15	5	1013282	1013283	1013286	1013285	1013284
17 cm x 1 m	A coller	10	1013275	1013276	1013278	1013277	1013279
22 cm x 1 m	A coller	4	1001423	1001424	1001422	1001426	1001425
22 cm x 1 m	A coller	10	1001393	1001403	1001398	1001405	1001404

TacGuide™ INSITU H8

Dimensions	Fixation	Pcs/pack	Blanc	Noir	Gris RAL 7040	Crème RAL 1015	Jaune RAL 1023	Gris RAL 7015
17 cm x 1 m x 8 mm	Adhésif	10	1013293	1013288	1013290	1013289	1013294	1013902
22 cm x 1 m x 8 mm	Adhésif	4	1001417	1001418	1001421	1001419	1001420	1001514
22 cm x 1 m x 8 mm	Adhésif	10	1001396	1001402	1001427	1001431	1001401	1001513

TacGuide™ INSITU H5

Dimensions	Fixation	Pcs/pack	Blanc	Noir	Gris RAL 7040	Crème RAL 1015	Jaune RAL 1023	Gris RAL 7015
22 cm x 1 m x 5 mm	Adhésif	10	1001433	1001432	1001524	1001430	1001523	1001515

TacGuide™ EXCEL

Dimensions	Fixation	Pcs/pack	Blanc	Noir	Gris RAL 7040	Crème RAL 1015	Jaune RAL 1023	Gris RAL 7015	Photoluminescent
22 cm x 1 m	Adhésif MX15	5	1013299	1013295	1013298	1013296	1013300	1013297	/
22 cm x 1 m	Adhésif MX15	4	/	/	/	/	/	/	1001799

Accessoires (DecoMark™)	99	Durcisseur MTA	52	Pavés synthétiques PaveSmart™	82
Accessoires pour application	176	ECE F28 (ViaTherm™)	31	Pavérame	77
Accessoires pour JetPack	174	Echiquiers et damiers (DecoMark™)	96	Petits personnages (DecoMark™)	100
Accessoires pour machines de traçage airless	171	Eco Tempo (3SRoute™)	45	Pochoir guidao	144
Accessoires pour traceurs	173	Ecolux (3SRoute™)	44	Podalu	134
Accessoires pour thermocollé	174	Elite (3SRoute™)	43	Podinox	134
Acti-sol	143	Enduit Color (MMARoute™)	62	Polykolor (3SRoute™)	68, 109
Addi+580 Booster (Roc™)	163	Enduit Urbain (MMARoute™)	37	PREMARK™	18-21
Ad visu	142	Equinox (Roc™)	162	Pré-signal	52
AggreFill™	147	Etna (ThermLite™)	34	Primacryl	50, 114
Alipox (Roc™)	161	Excel (TacPad™ & TacGuide™)	132	Primaire ES (Roc™)	158
Alphabets (DecoMark™)	101	EXT R197 (ViaTherm™)	31	Primaire EX (Roc™)	158
Alu xp (GripTech™)	138	Fast Color (AquaRoute™)	69	Primaire EX-05 (Roc™)	158
Animaux / Chiffres et lettres (DecoMark™)	93	Filler (Roc™)	157	PrimerSpray	149
Appolo (ColdFill™)	148	Gabarit de perçage (GripTech™)	144	Prisma S2 (MMARoute™)	38
Aquagrip (AquaRoute™)	70	Galaxy (ViaDécor™)	76, 110	QL2 Pro (Kit chalumeau)	175
Aria (MMARoute™)	81	Galéo (MMARoute™)	81	Quasar (3SRoute™)	46
AquaRoute Primer	50	GEM 500	49, 68, 114	RaceLine (AquaRoute™)	152
Artémis (ViaDécor™)	75	Géographie (DecoMark™)	101	Resipox (GeoPave™)	110
B28 Plus VNTP (ViaTherm™)	32	Granit (granulats)	72	RibLine™ THP (barrette VNTP)	28
Baltik (MMARoute™)	39	Granitée (TacPad™ & TacGuide™)	122	Ribline™ Yéti (barrette adhésive)	28
Bande préfabriquées thermocollées PREMARK™	21	Grip (MMARoute™)	64	Roki (GripTech™)	140
Bande préfabriquées thermocollées T SIGN™	26	Héraclès (ViaDécor™)	76, 85, 86	Rollgrip (MMARoute™)	63
BandFill™	148	Hercules (ViaDécor™)	74	Rollplast (MMARoute™)	63
Bauxite (ViaDécor™)	72	Hoggar (ColdFill™)	148	Route Thermo Retro (ThermLite™)	34
Bend & Shape (DecoMark™)	107	Horloges (DecoMark™)	99	Route Thermo (ThermLite™)	34
Billeur à main	176	Inox gt (GripTech™)	136	Rubagrip	142
Bombes de marquage (aérosols)	154	Insitu (TacPad™ & TacGuide™)	130	Saupoudrage	49, 114, 149
Bordures synthétiques (PaveSmart™)	84	Iska (AquaRoute™)	46	Safrano (3SRoute™)	45
Buses de pulvérisation LL5	172	Jetpack (Chalumeau)	113, 174	Sibérie S4 (MMARoute™)	36
Caiman granité	124	Jeux 3D (DecoMark™)	95	Silice	83, 163
Calgary (MMARoute™)	37	Jeux de cibles (DecoMark™)	98	Silver (AquaRoute™)	47
Cap granité	124	Jeux de pas (DecoMark™)	99	Sirius (3SRoute™)	44
Cezar (3SRoute™)	42	Labyrinthes (DecoMark™)	102	Sol Roc Anti-acide (Roc™)	160
Chalumeaux	175	Ligne et symboles jaunes PREMARK™ ZZB-R	25	Sol Roc EX (Roc™)	160
ChipFill™	147	Ligne Stade (AquaRoute™)	153	Solaris (MMARoute™)	38
Chroma (MMARoute™)	64	Lignes et flèches blanches PREMARK™	26	Solepox (Roc™)	159
Chronos (ViaDécor™)	74	Linedriver™	169	Sport Tennis (AquaRoute™)	154
Circuits routiers (DecoMark™)	103	Luxor (3SRoute™)	69	SPR R F14 (ViaTherm™)	32
City (3SRoute™)	42	Machine de traçage airless Linelazer™	166	Spraygrip (MMARoute™)	65
Clous TAC	134	Machines de traçage thermoplastique	170	Sprayplast (MMARoute™)	65
Colle MSP 108 bostik	143	Marbre (granulats)	72	Strialu (GripTech™)	139
Colle MTA	143	Mareilles (DecoMark™)	92	T GRIP (GripTech™)	141
D 100	52, 164	Mark TEMPO (AquaRoute™)	48	(TacPad™ & TacGuide™)	121
DecoMark™	87	Mark VNTP (AquaRoute™)	48	Terrain sportif (DecoMark™)	102
Denali (MMARoute™)	36	Marquage préfabriqué adhésif 3M™ Stamark™	29	Thermo primer	50, 114
Diboré	142	Mathématiques (DecoMark™)	102	THP (TacPad™ & TacGuide™)	128
Diluant Net	52, 164	Morphée (ViaDécor™)	75	Tiger (MMARoute™)	62
Diluant AC	52, 164	Mortier ex-08 (Roc™)	157	Triton (AquaRoute™)	47
Diluant de Transfert	52	MTA (TacPad™ & TacGuide™)	126-127	Viaprim	50, 114, 143
Diluants	52, 164	Neva (3SRoute™)	43	Viaxi™	50, 114, 143
Duragrip (MMARoute™)	64	Oresol P.U. (Roc™)	159	Vigiflex (MMARoute™)	28
Durcisseur LIQUIDE	52	O SOL (Roc™)	159	Zéphyr (MMARoute™)	81
		Parcours de santé (DecoMark™)	106		

CONDITIONS GÉNÉRALES DE VENTE

Article préliminaire

Les Conditions Générales de Vente (« CGV ») ci-après définies s'appliquent à toutes les commandes passées auprès de la société Geveko Markings France (ci-après dénommée, « GMFR ») dans le cadre des marchés qu'elle traite et à toutes les ventes réalisées par celle-ci et ce, nonobstant toute clause ou condition contraire émanant du client.

En conséquence, toute commande passée à GMFR implique nécessairement, à titre de condition essentielle et déterminante, l'acceptation entière et sans réserve par le client desdites CGV.

Toute condition contraire et, notamment, toute condition générale ou particulière émanant du client, y compris ses conditions d'achat et bons de commande, sont en conséquence inopposables à GMFR, sauf acceptation préalable et écrite.

Le fait de ne pas se prévaloir, à un moment donné, de l'une quelconque des présentes Conditions Générales de Vente ne peut être interprété par le client comme valant renonciation par GMFR à se prévaloir ultérieurement de l'une quelconque desdites conditions.

Les présentes CGV sont modifiables à tout moment, étant entendu que toute éventuelle modification sera notifiée au client et qu'elle prendra effet à la date de réception de la notification.

Article 1 - Passation de commande

Toute proposition écrite ou verbale des représentants ou agents de GMFR, ainsi que toute commande adressée à GMFR ne deviendra ferme qu'après confirmation de ladite proposition ou commande par cette dernière.

Toute annulation ou modification de commande par le client devra être notifiée par ce dernier à GMFR et devra faire l'objet d'une acceptation préalable écrite de GMFR, étant entendu qu'aucune annulation ou modification de la commande par le client ne sera opposable à GMFR, passé un délai de 48 heures après expédition de la confirmation de la commande.

Article 2 - Prix

Les prix des produits sont fixés en euros par les conditions tarifaires de GMFR en vigueur au jour de la livraison, sauf avis contraire.

Les prix s'entendent départ usine, sauf stipulation contraire sur le bon de commande confirmée par GMFR.

Les prix et renseignements portés sur les catalogues et prospectus émis par GMFR ont un caractère indicatif et GMFR se réserve le droit de procéder à des modifications, notamment de matière ou de forme, aux produits dont les gravures et descriptions figurent audit catalogue et prospectus.

Des frais de gestion sont susceptibles d'être facturés pour les commandes inférieures à un certain seuil, que GMFR se réserve le droit de fixer.

Article 3 - Livraison

Les délais de livraison sont donnés à titre purement indicatif et sans garantie. Le dépassement de ces délais ne peut donner lieu à aucune retenue ou indemnité de quelque nature que ce soit.

Le client non livré pourra annuler sa commande, six semaines après réception par GMFR d'une mise en demeure adressée par lettre recommandée avec accusé de réception, restée sans réponse. GMFR sera en droit de procéder à des livraisons partielles et ce, sans aucune pénalité de quelque nature que ce soit.

GMFR sera libérée de son obligation de livraison et sa responsabilité écartée pour tout cas fortuit ou en cas de force majeure, dans les conditions visées à l'article 8 ci-dessous.

La livraison ne pourra intervenir que si le client est à jour de ses obligations envers GMFR, conformément aux présentes Conditions Générales de Vente.

Article 4 - Transport

Toutes les opérations de transport sont faites conformément aux INCOTERMS 2020.

Toutes les opérations de transport, assurance et manutention sont à la charge et aux frais, risques et périls exclusifs du client.

Le franco de port sera accordé aux clients, dans les conditions visées dans la grille de remises, actualisée chaque année.

En cas d'avarie ou de retard consécutif au transport, le client devra effectuer les réserves prévues à l'article L.133-3 du Code de commerce, en inscrivant sur les pièces afférentes au transport toute réserve qu'il estime nécessaire, puis confirmer ses réserves au transporteur par lettre recommandée avec accusé de réception, dans les trois jours de la réception des produits.

Le client devra, en outre, informer GMFR des dommages constatés.

Les réclamations doivent être adressées par écrit, dans les quinze jours ouvrables de la livraison.

Passé ce délai, aucune réclamation ne sera acceptée.

Tout retour de produit livré doit faire l'objet d'un accord écrit préalable de GMFR.

Tout retour qui serait effectué en marge de ces dispositions, le serait aux frais exclusifs du client et à ses risques et périls, GMFR n'étant pas liée par ce retour non autorisé.

Dans le cadre de livraisons sur chantier, le client est tenu de prendre toutes dispositions pour assurer la bonne réception des produits et pour que les véhicules de livraison puissent atteindre sans danger et sans risques le lieu de déchargement et le quitter dans les plus brefs délais.

Article 5 - Facturation

Les factures sont émises par GMFR à la date de livraison et aux conditions tarifaires en vigueur à cette date, et sont conformes aux règles de facturation visées sous l'article L.441-3 du Code de commerce.

Les factures sont établies en euros. Les factures sont payables au siège social de GMFR ou auprès de toute personne expressément désignée par GMFR à cet effet.

Chaque facture fera l'objet d'un frais supplémentaire de 1,50€.

Article 6 - Paiement

Nos marchandises sont payables comptant et sans escompte sauf dérogation acceptée par écrit. Le délai convenu entre les parties ne pourra pas dépasser 45 jours fin de mois ou 60 jours à compter de la date d'émission de la facture (article L.441-6 du Code de commerce modifié par l'article 21LME).

Les règlements s'effectuent par LCR NON ACCEPTÉE ou par VIREMENT.

Si un autre mode de paiement est souhaité, il devra être signalé à l'ouverture du compte. Tout retard de paiement d'une échéance entraînera la déchéance du terme et l'exigibilité de la totalité des sommes dues sans mise en demeure préalable ainsi que l'application d'intérêts de retard au taux de 2% HT par mois ou fraction de mois de retard qui ne pourra pas être inférieur à trois fois le taux de l'intérêt légal en vigueur.

Depuis le 1er janvier 2013 sera appliquée selon D441-5 du Code de commerce une indemnité forfaitaire pour frais de recouvrement de 40 euros.

Article 7 - Réductions de prix

Le client bénéficiera des remises et ristournes consenties par GMFR, pour autant que les conditions y donnant droit seront respectées.

Ces remises et ristournes sont définies, avec leur taux, leurs conditions d'obtention et leurs modalités de calcul (communication de ces conditions sur demande).

Article 8 - Réserve de propriété - Transfert des risques

Il est expressément convenu que GMFR conserve la propriété des produits livrés jusqu'au paiement intégral du prix en principal, intérêts, taxes et tous frais accessoires.

A cet égard, ne constitue pas un paiement au sens de la présente clause, la remise d'une traite, d'un chèque ou de tout titre créant une obligation de payer ; le paiement ne pourra être considéré effectué que lors de l'encaissement effectif du prix par GMFR.

En cas de non-paiement d'une échéance ou d'une seule fraction du prix, la vente pourra être résolue de plein droit, si bon semble à GMFR, huit jours après l'envoi d'une mise en demeure effectuée par lettre recommandée avec accusé de réception, restée infructueuse et sans autre formalité.

Les produits seront alors restitués par le client à GMFR.

Si les produits, objet de la réserve de propriété, ont été revendus par le client, la créance de GMFR sera automatiquement transportée sur la créance du prix des produits ainsi vendus par le client. Le client cède, dès à présent, à GMFR, toutes les créances qui naîtraient de la vente des produits impayés sous réserve de propriété.

En cas de redressement ou de liquidation judiciaire du client, les produits pourront être revendiqués, conformément aux dispositions légales et réglementaires en vigueur.

En cas de revendication des produits, pour non-paiement partiel ou total, les marchandises en stock seront réputées correspondre aux créances impayées.

Conformément à l'article L.621-122 du Code de commerce, nonobstant toutes clauses contraires, la présente clause de réserve de propriété est opposable au client.

GMFR est d'ores et déjà autorisée par le client, qui accepte, à faire dresser un inventaire et/ou mettre sous séquestre les produits impayés détenus par lui.

Tous acomptes antérieurement payés resteront acquis à GMFR à titre de clause pénale.

Le client sera tenu pour seul responsable de tous les risques de détérioration, de perte, de destruction partielle ou totale, quelle que soit la cause du dommage, même s'il s'agit d'un cas fortuit ou d'un cas de force majeure.

Le client devra en conséquence assurer les produits sous réserve de propriété, stipulés dans la police d'assurance que toute indemnité sera payée directement à GMFR et fournir à GMFR, à sa première demande, toute justification de l'assurance ainsi souscrite.

Jusqu'au complet paiement, le client s'interdit de conférer un nantissement ou un gage sur les produits vendus sous réserve de propriété, ou de les utiliser à titre de garantie.

Le client s'oblige à informer tout tiers, notamment en cas de saisie, du fait que les produits sous clause de réserve de propriété appartiennent à GMFR, et à informer GMFR immédiatement de toute saisie ou opération similaire.

Le client s'engage à inscrire sur une ligne distincte, à l'actif de son bilan, les produits sous réserve de propriété et ce, afin de protéger les droits de GMFR, en cas notamment de cession ou nantissement du fonds de commerce, de saisie ou confiscation des produits ou d'ouverture d'une procédure collective.

Nonobstant la présente clause de réserve de propriété, tous les risques afférents aux produits vendus sont à la charge du client, dès remise des produits au transporteur.

Article 9 - Teinte

Toutes les teintes non référencées sur nos nuanciers feront l'objet d'une offre de prix spécifique et demanderont un délai de fabrication.

Certaines teintes nécessitent un minimum de fabrication de 150 L.

Tout excédent de production en teintes spécifiques de 16 L et 25 Kg sera facturé aux conditions de l'offre clients. Nous consulter.

Pour une bonne concordance de ces teintes, nous demanderons aux acheteurs de passer les commandes en totalité pour chaque chantier ; nous ne pouvons être tenus responsable des différences de coloris qui pourraient se produire d'une livraison à l'autre.

En cas de livraisons fractionnées, l'acheteur doit transmettre avec chaque commande de réapprovisionnement les références du produit et le numéro de fabrication de la fourniture précédente.

Article 10 - Garantie

GMFR s'engage à livrer des produits de qualité conformes aux spécifications techniques requises et à la législation en vigueur en matière de sécurité et de protection de l'environnement

GMFR garantit ses produits contre tout vice de fabrication, dans les conditions des articles 1641 et suivants du Code civil.

Toutefois, en cas de vice caché, la garantie de GMFR est limitée au remplacement des produits défectueux.

Les frais de transport des produits retournés avec l'accord préalable et écrit de GMFR seront à la charge du client, ainsi que ceux des nouveaux produits.

Aucun retour de produit ne sera accepté dans l'hypothèse où ces derniers auraient été transformés, intégrés ou incorporés.

Tout éventuel défaut sera porté à la connaissance de GMFR par le client, sous forme de notification écrite adressée par lettre recommandée avec accusé de réception.

Les produits de GMFR étant des produits techniques, ils requièrent bien entendu un strict respect des instructions techniques les accompagnant. Ainsi, leur installation et, de manière plus générale, toutes interventions les concernant devront être réalisées exclusivement par des professionnels dotés d'une compétence certaine en la matière.

GMFR recommande au client, avant de mettre le produit en œuvre, de s'assurer qu'il convient exactement à l'emploi envisagé en procédant, au besoin, à des essais préliminaires.

Dans le cas de produits combinés faisant appel à des produits GMFR, mais également à d'autres produits, l'installateur doit vérifier préalablement la compatibilité desdits produits et, en aucun cas, installer des produits GMFR en association avec des produits d'une autre marque susceptibles d'entraîner un mauvais fonctionnement de l'ensemble, voire un danger pour les utilisateurs ou, de manière plus générale, toute personne.

Article 11 - Bonne foi contractuelle des Revendeurs

De manière générale, le client lorsqu'il agit en qualité de revendeur des produits (ci-après dénommé, le « Revendeur ») coopère de bonne foi en vue de faciliter la conclusion de commandes auprès de GMFR.

Le Revendeur veille notamment à ne pas accomplir d'actes susceptibles d'être qualifiés de parasitisme et à s'abstenir de détourner pour son propre compte, par le recours à des procédés déloyaux, des acheteurs qui auraient été antérieurement démarchés par GMFR et pour lesquels GMFR aurait spécialement fait appel au Revendeur en vue de la vente des produits commercialisés par GMFR.

Article 12 - Force majeure

L'exécution par les parties de tout ou partie de leurs obligations sera suspendue en cas de survenance d'un cas fortuit ou de force majeure qui en générerait ou retarderait l'exécution.

Sont considérés comme tels au titre des présentes, sans que ceci soit limitatif, la guerre, les émeutes, l'insurrection, les troubles sociaux, les grèves et les problèmes d'approvisionnement de GMFR.

Cette suspension ne s'applique cependant pas aux obligations de paiement.

Dans ce cas, la partie n'étant pas exclue d'exécuter ses obligations mettra tous les moyens en œuvre pour reprendre, dès que possible, l'exécution de ses obligations.

Au cas où cette suspension se poursuivrait au-delà d'un délai de sept jours, l'autre partie aura la possibilité de résilier la commande en cours.

Article 13 - Droit de propriété industrielle - Brevets - Marques

GMFR est titulaire de l'ensemble des droits de propriété industrielle, tels que brevets et marques, couvrant les produits vendus au client, qui en reconnaît dès lors la pleine et entière propriété à GMFR.

Le client qui aurait connaissance d'une contrefaçon des brevets protégeant les produits ou les marques détenus par GMFR devra en l'informer immédiatement par télécopie ou par e-mail confirmé par courrier.

Article 14 - Droit applicable - Attribution de juridiction

L'interprétation et l'exécution des présentes Conditions Générales de Vente, ainsi que tous les actes qui en seraient la suite ou la conséquence, sont soumis au droit français.

Tout litige susceptible de résulter de l'interprétation ou de l'exécution des présentes Conditions Générales de Vente sera soumis à la compétence exclusive du Tribunal de commerce de Paris, nonobstant toute demande incidente ou en garantie ou en cas de pluralité de défendeurs.

GMFR disposera néanmoins de la faculté de saisir toute autre juridiction compétente, en particulier celle du siège social du client ou celle du lieu de situation des produits livrés.

Conditionnement

Les produits référencés peuvent être livrés dans d'autres types d'emballages et être proposés après étude de prix.

Les emballages de 1 L sont vendus par carton de 6 x 1 L

Les emballages de 5 L sont vendus par carton de 2 x 5 L

Les bi-composants de 5 L sont vendus en KITS

Palettisation

1 palette = 33 emballages de 16 L

1 palette = 70 sacs de 15 Kg

1 palette = 42 emballages de 25 Kg

1 palette = 128 emballages de 5 L / 7 Kg / 8 Kg

GEVEKO MARKINGS

Rue du bon puits - Saint Sylvain d'Anjou - 49480 Verrières en Anjou - FRANCE
+33 (0)2 41 21 14 10 - info@gevekomarkings.fr - www.geveko-markings.fr

